

姫路市統計要覧

昭和63年版



姫路市

姫路市統計要覧

昭和63年版

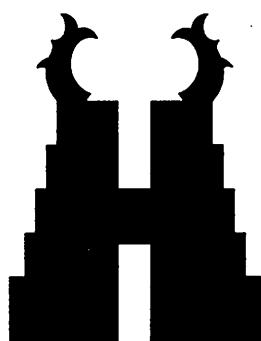

姫路市

は し が き

この要覧は、姫路の人口・経済・社会・文化など各分野にわたる基本的な統計資料を総合的に収録し、市勢の現況および推移発展を明らかにしようとするものです。

姫路市は本年4月1日に市制100周年を迎えます。この100年のうちに姫路市は大きく発展を続けてまいりました。今後、高齢化、情報化、国際化という大きな潮流に対応していくとともに、市民生活の一層の充実と都市の活性化を目指すためには、正確な現状認識と的確な判断、対応が求められます。

本書の編集にあたっては、本市の過去から現在にいたるまでの動向を的確に把握し、現況を正しく認識できるように留意しました。

なお、貴重な資料の提供、その他格別のご協力をいただきました関係各位に深く感謝の意を表すとともに、今後とも一層のご指導・ご協力をお願いする次第であります。

平成元年3月

姫路市 企画局 総合企画室

ご利用者のために

1. 本書の内容は、主として本市に関する基礎的な資料を中心に集録し、統計数字は利用者の便宜のため昭和58年から昭和62年までの5年間を掲載しました。
ただし、項目によっては、推移が一覧できるようなできるだけ過去にさかのぼって掲載しました。
2. 本書の内容は、本市の関係課の資料を要約編集しておりますので、詳しい内容は、関係統計表下部右端に示しております「資料提供課」にご照会ください。
3. 原資料は、本市の関係課の統計によっておりますが、他の官公庁統計、民間の資料を利用した箇所もありますので、詳しい内容は、末巻の統計関係機関一覧表に示しております「資料提供機関」にご照会ください。
4. 本書の内容は、表示注釈のない限り姫路市を区域としております。
5. 統計表は、必要に応じ上部右端に「単位」及び「時点」などを示し、「一般的説明事項」は脚注で示しました。
6. 統計表中の符号の用法は次のとおりです。
「－」……………該当事実なし 「△」……………負 数
「…」……………不 明 「年次」……………暦 年(1月から12月)
「0」……………単位未満 「年度」……………会計年度(4月から翌年3月)
「x」……………公表を差しひかえた数
7. 合計等の欄は、四捨五入をしているため、もどらない場合があります。

○ 市 章



この市徽章は、明治34年12月に制定されたもので、姫路の「姫」の字を図案化したものである。

図案は、女偏の中に臣の文字を入れて姫としたもので、簡明な意匠のうちにも発展する市勢をあらわしている。

○ 市 旗

空飛ぶしらさぎは、国宝姫路城の麗姿を象徴するとともに、躍進姫路市の希望を表徴している。

姫路市旗は、このしらさぎを片仮名の「ヒ」を図案化することによって、巧みに表現したものである。

生々躍進する萌黄色（グリーン・イエロー）の旗の地色とし、その中に白抜きで大胆的確に描かれた「しらさぎ」、その上向きの頭部は市の限りない飛躍を、円形の胴体は市の安らかな平和を、そして真っ直ぐにのびた翼は市のたくましい前進を意味している。姫路市の希望と躍動、姫路市の自由と前進を力強くうたいあげたのが、この市旗である。（昭和44年5月3日市制80周年記念式典において制定された）

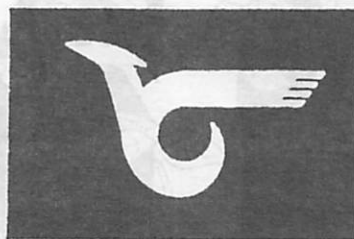

市花 さぎ草

さぎ草は、白く清らかな野草で開花したときは、あたかも白鷺が飛ぶ姿に似ているので、白さぎ草とも呼ばれ親しまれております。

このさぎ草は、熱帯、温帯を問わずほとんど全世界に分布しているラン科の植物です。

姫路市では、このさぎ草の花の形が市のシンボル姫路城の姿に非常によく似ていることから昭和41年8月18日市花に制定されました。

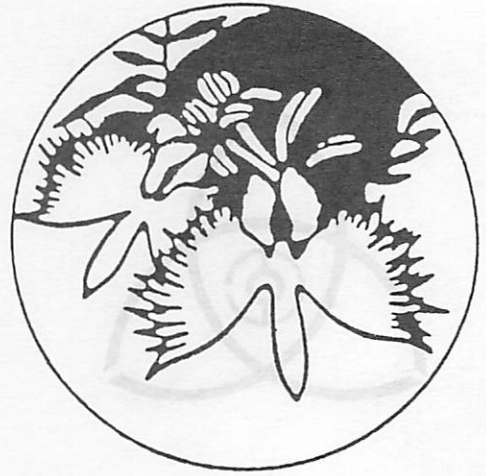

姫路市は、自然豊かな環境を大切にし、緑のまちづくりを進めています。

市木 カシ

カシは、東アジアから東南アジアの暖地に自生しているブナ科の植物で約40種類があります。

日本においては、特に西日本に多く自生しており一年中緑を保つ常緑の木であり、また、たいへん樹勢が強くて育ちやすい木なのでみんなに親しまれております。

都市の緑化が重要な課題となっております今日、「緑の姫路」を創造するのにふさわしい樹木として、昭和47年10月5日、市木に制定されました。

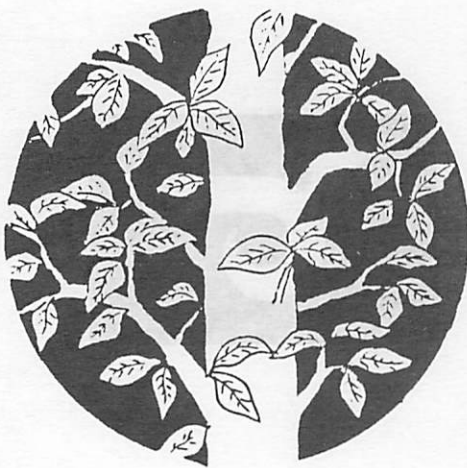

目 次

総 説

1. 歴 史	1
2. 姫路120年のあしあと	3
3. 市勢の推移	18

自 然

1. 位置及び地勢	19
2. 市役所の位置	19
3. 気象概況	19
4. 地目別面積	20
5. 土地利用	
(1) 都市計画区域	20
(2) 用途区域	20

人口・世帯

1. 常住人口（推計人口）	21
2. 住民基本台帳人口及び外国人登録人口	
(1) 住民基本台帳人口	21
(2) 外国人登録人口	22
(3) 国籍別外国人登録数	22
3. 人口動態	
(1) 人口増加率	23
(2) 自然動態	23
(3) 社会動態	23
(4) 社会動態（転出入）	24
(5) 社会動態（転出入県内及び大都市・再掲）	25
(6) 社会動態（国外移動）	26
4. 婚姻・離婚	27
5. 年齢（3区分）別構造の推移	27
6. 年齢（各歳）別人口	28
7. 産業別人口	
(1) 従業地による15歳以上就業者	30
(2) 常住地による15歳以上就業者	30
8. 15歳以上労働力状態の推移	31

9. 職業別人口	31
10. 流動人口	32
11. 人口集中地区の推移	33
12. 昼間人口	33
13. 家族類型別世帯数	34
14. 住居の種類・住宅の所有の関係別普通世帯数	34

農林・水産

1. 専業・兼業農家の推移	37
2. 経営耕地面積規模別農家数	37
3. 耕地面積状況	37
4. 農業粗生産額の内訳	38
5. 作付面積及び収穫量	38
6. 農地転用用途別状況『届出（市街化区域）』	38
7. 家畜飼養家戸数と頭羽数	40
8. 牛乳・鶏卵生産状況	40
9. 食肉センター使用状況	40
10. 漁家戸数と漁船数及び漁獲量	41
11. のり生産状況	41

工業・事業所

1. 産業大分類別事業所数及び従業者数	43
2. 従業者規模別事業所数及び従業者数	43
3. 産業大分類別従業者規模別事業所数及び従業者数（民間）	44
4. 産業大分類別民間・公営別事業所数	44
5. 経営組織別事業所数	44
6. 産業大分類別民間・公営別従業者数	45
7. 経営組織別従業者数	45
8. 産業中分類別工業の推移	46
9. 産業中分類別事業所数・従業者数・現金給与総額・原材料使用総額・製造品出荷額等・ 内国消費税額及び付加価値額	48

労働

1. 職業紹介状況（一般）	51
2. 産業分類別新規求人状況（一般）	51
3. 従業者規模別新規求人状況（一般）	52

4. 職業紹介状況（日雇）	53
5. 新規中学校卒業者の職業紹介状況	54
6. 新規高等学校卒業者の職業紹介状況	54
7. 姫路人材開発センター扱職業紹介状況	56
8. 姫路市高齢者職業相談室扱職業紹介状況	56
9. 心身障害者の職業紹介状況	
(1) 第一種登録者	58
(2) 第二種登録者	59
10. 雇用保険適用状況	58

建築・住宅

1. 構造別家屋数	61
2. 用途別家屋数（木造）	61
3. 用途・構造別家屋数（非木造）	62
4. 構造別新增築家屋	63
5. 用途別新增築家屋（木造）	63
6. 用途・構造別新增築家屋（非木造）	64
7. 市営住宅の管理戸数	65
8. 公営住宅等建設状況	65
9. 中高層建築物数及び地下街等の状況	66
10. 住宅数・住宅環境	70
11. 建て方別住宅数	70
12. 開発行為の進捗状況	70
13. 姫路市開発要綱確認状況	70

商業・貿易

1. 商業の推移（卸・小売業）	71
2. 商業の推移（飲食店）	71
3. 従業者規模別商店数・従業者数・年間商品販売額	72
4. 産業中分類別商店数・従業者数・年間商品販売額	73
5. 主要商店街交通量	74
6. 大規模小売店品目別販売額	78
7. 姫路港入港船舶	79
8. 姫路港品種別出入貨物	
(1) 内国貨物	80

(2) 外国貨物	80
9. 姫路港品種別輸出状況	81
10. 姫路港品種別輸入状況	82

金 融

1. 金融機関数	83
2. 普通銀行預金と貸出金	83
3. 相互銀行・信用金庫預金と貸出金	84
4. 郵便貯金預払状況と貯金残高	84
5. 姫路市内農協貯金と貸付金	84
6. 信用組合預金積立金と貸出金	84
7. 兵庫労働金庫預金と貸出金	84
8. 手形交換状況	84
9. 兵庫県信用保証協会保証状況	85
10. 姫路市中小企業融資制度融資実績	85
11. 兵庫県中小企業融資制度融資実績	85

物価・家計・消費

1. 小売物価指数	87
2. 酒類消費高	87
3. たばこ消費高	87
4. 地価公示価格	88
5. 中央卸売市場状況	96
6. 全国・地方・都市別消費者物価地域差指数	98
7. 主要品目の小売価格	100

運輸・通信

1. 道路状況	101
2. 車種別自動車保有台数	101
3. 軽二輪・原動機付自転車保有台数	101
4. JR西日本各駅乗車人員	102
5. JR貨物各駅貨物発着量	104
6. 神姫バス運輸状況	104
7. 市営バス運輸状況	105
8. ロープウェイ乗車人員	105
9. 山陽電鉄各駅乗車人員	106

10. 主要地点自動車交通量	108
11. 姫路市の加入電話及び公衆電話施設数	109
12. 電報通数発着信状況	109
13. 郵便物処理状況	110

電気・ガス・水道

1. 上水道事業概況	111
2. 電灯・電力需要状況	112
3. 産業別電力需給	112
4. ガス需要状況	113

民 生

1. 心身障害者（児）福祉金給付状況	115
2. 身体障害者手帳交付状況	115
3. 児童・特別児童扶養手当支給状況	116
4. 児童手当支給状況	116
5. 交通遺児手当支給状況	116
6. 保育所施設・措置状況	116
7. 心配ごと相談状況	117
8. 国民年金給付状況	117
9. 国民健康保険状況	
(1) 被保険者保険料および受診状況	118
(2) 給付件数	118
(3) 給付額	119
(4) 年度間の異動状況	119
10. 生活保護	
(1) 総括表	120
(2) 生活保護費	120
(3) 生活保護開始・廃止状況	120
11. 世帯労働力類型別被保護世帯数	121
12. 敬老金支給状況	122
13. 福祉施設利用状況	122
14. 家事相談状況	122

環 境

1. し尿収集・処理状況	123
--------------------	-----

2. ごみ収集・処理状況	123
3. 都市公園状況	123
4. 公害に係る苦情等の種類別処理状況	124
5. 二酸化硫黄大気環境濃度	124
6. 二酸化窒素大気環境濃度	125
7. 重油換算燃料使用量・硫黄酸化物総排出量の推移	126
8. 光化学スモッグ予報・注意報発令回数	126
9. 下水道普及状況	126

保健・医療

1. 医療関係従事者状況	127
2. 医療施設状況	127
3. 出生・死亡数と妊産婦届出状況	127
4. 年齢階層別死亡数	128
5. 主要死因別死亡数	128
6. 斎場利用状況	128
7. 法定伝染病発生数と死亡数	129
8. 届出伝染病等発生数と死亡数	129
9. 食品衛生	
(1) 許可を要する食品関係施設数	130
(2) 許可を要しない食品関係施設数	131
10. 環境衛生関係営業施設数	131

教育・文化

1. 校種別児童・生徒・教員数	133
2. 卒業者の進路状況	135
3. 児童・生徒の体位	136
4. 姫路城登閣者数	137
5. 動物園・水族館利用状況	137
6. 体育施設利用状況	137
7. 図書館利用状況	138
8. 教育・文化施設利用状況	138
9. 指定文化財状況	138

財 政

1. 会計別決算額	139
-----------	-----

2. 一般会計歳入決算内訳	140
3. 一般会計目的別歳出決算内訳	141
4. 一般会計税目別収入内訳	141

警察・消防

1. 警察職員配置状況	143
2. 刑法犯罪発生と検挙数	143
3. 少年犯罪等状況	144
4. 運転免許証交付状況	144
5. 交通事故発生状況	144
6. ぐ犯・不良行為少年補導状況	144
7. 消防職員配置状況	145
8. 消防機動力状況	145
9. 火災発生状況	146
10. 原因別火災発生件数	146
11. 時間別火災発生件数	146
12. 地域の自主防災組織	147
13. 救急車出場件数	147
14. 指定防火対象件数	148

公務員・選挙

1. 歴代市長・助役・収入役	149
2. 歴代市議会正副議長	150
3. 市職員数	151
4. 主要選挙状況	152

その他

総計要覧関係機関一覧表	153
-------------	-----

総説

市域のうつりかわり (昭和20年以降)

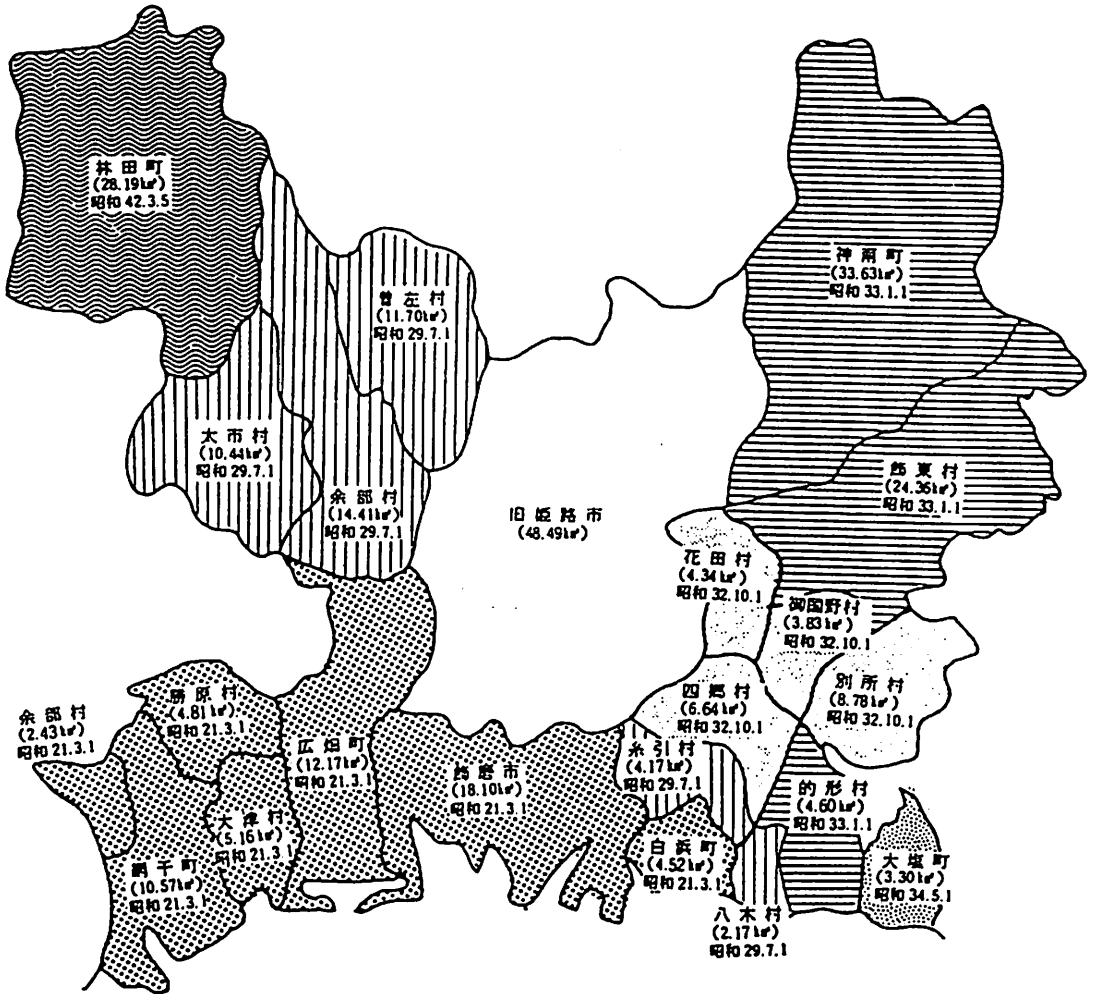

1. 歴 史

古 代

現代の姫路市域は、縄文時代すでに人跡があり、ことに弥生時代には小集落が散在していたことは、遺跡がこれを示している。また姫路の地名は遠く古代に今の姫山を日女道（ひめじ）丘と称していたことから起こっている。そしてその名称は、この丘が大己貴命（おおなむちのみこと）の蚕児（ひめじ）が流れついた島であるから名付けられたともいい、またこの丘の形が蚕に似ているところから蚕地（ひめじ）といったともいわれている。

当時はとくに九州、畿内、吉備、出雲等に通じる要衝であり、早くから農耕と文化が開けていた。

飛鳥時代

大化の改新以後には、姫山の東方に播磨国の国府が置かれ、条里制も広く行われ、人家も多く、今の姫路市域には約17個の里ができた。

奈良、平安、鎌倉時代

奈良時代から平安時代にかけて文化はますます進み、播磨国分寺を初め、市川東部、高岡、安室、太市には山陽街道の駅家（うまや）が置かれ、市川の辺りには飾磨の市があらわれるなど、播磨の中心地として大いに繁栄した。その後、寺領、荘園が増加する時代となって、当ても多くの郷荘に分かれ、やがて武家が政権を握ることとなった、元弘のころ赤松則村が兵を挙げた際、まず姫山に縄張をもったが（元弘3年—1333年）その子貞範は姫山に城を構え（正平元年—1346年）山麗には姫路の名の村ができた。

室町時代

室町時代に英賀、姫路をはじめ各地に構居ができ、寺社までが加わって処々に争乱を起こしたが、一方では村の自治も進み、商業、産業が興って飾磨、網干などの津も発展しはじめた。

安土、桃山、江戸時代

織田信長が天下を統一しようとした時、命を受けて中国の平定に当たった羽柴秀吉が、中国の鎮めとして姫山に三層の城郭を構えた。（天正5年—1577年）

江戸時代に入って池田輝政が播磨に封ぜられ、これを五層の天守として陸の守とし、姫路の城下町を

つくり、また飾万津に手を加えて海の守りの本拠とした（慶長年間—1601年）。

これが姫路の町の発足で、それ以来当地は幕府の枢要の地として、次々に將軍腹心の譜代大名が封ぜられた。江戸時代は封建的な圧力と、時による消長はあったが、戦乱はなく、新田、塩田は開発され、生産、商業は興隆し海運交易も大いに発展した。

ことに姫路領においては酒井藩の名家老河合寸翁の殖産興業政策が功を奏して、文政（1818年）以来、全国にも稀な発展を見た。

近 代

慶応3年、幕府が大政を奉還すると、当時の姫路藩主酒井忠邦も版籍を奉還して明治2年7月には藩知事に任ぜられた。明治4年11月姫路県がおかれたが、ほどなく飾磨県と改称し、後に兵庫県に編入された。

明治22年4月1日市制を施行したが、当時わずか人口2万5千余、面積3.03㎢にすぎなかった。

現 代

その後、交通の要衝として、また軍都として大いに発展したが。太平洋戦争に入ると、軍都である姫路に2回に亘り空襲を受け、市街地の大半は焼土と化した。戦後、戦災復興促進の中にあって近代都市への躍進をめざし、昭和21年3月姫路市と隣接する1市13町3村の大合同合併なって、新しい「姫路市」が誕生し、以来数次にわたる町村合併により面積273.05㎢の大市域となり、人口45万余を擁する近代都市「姫路」の実現をみるに至った。

2. 姫路120年のあしあと

明治
元年

- ・ 明治元年の詔勅が公布される
- 2・6 姫路藩版籍奉還
- 3・ 藩主酒井忠邦姫路藩知事に任ぜられる
 - ・ 12 山ノ井に徒刑場を置く（刑務所の始）
- 4・1 大手門前に軍事所、練兵場を置く（軍営の始）
 - ・ 7 姫路県を置く（現在の日赤病院のところ）
 - ・ 11 飾磨県と改称
 - ・ 11 福中町に郵便取扱所を開く（郵便局の始）
- 5・6 飾磨県下16郡を16大区に分かつ、当時姫路は第8大区（飾東郡）に属した
 - ・ 8 学制頒布（市内各所の寺院10数ヶ所に学校を開く）
 - ・ 太陰暦を廃し太陽暦を用いる
- 6・10 姫路電信分局の設置により電信開通す
 - ・ 京口に邏卒設置（警察の始）
- 7・ 県立姫路病院開設（明治41年姫路赤十字病院となる）
 - ・ 10 歩兵一個中隊駐屯（軍隊の始）
 - ・ 京口に姫路警察署設置
- 8・ 教育伝習所を開く（師範教育の始）
- 9・8 飾磨県を廃して兵庫県に合併
 - ・ 9 神戸始審形罪裁判所姫路支庁並びに姫路治安裁判所を設置（裁判所の始）
 - ・ 3 歩兵第10聯隊を編成
- 11・3 姫路紡績所設立（八代、近代産業の祖）
 - ・ 9 公立姫路中学校開校（現代の姫路西高等学校）
 - ・ 11 国立第38銀行開業
- 16・ せいもん払を始める
 - ・ 5 姫路銀行創立
- 18・6 歩兵第8旅団司令部創設
 - ・ 8 明治天皇山陽道御巡幸の際、船場本徳寺に御駐泊
- 20・ 姫路新報社創立（新聞の始）
- 21・ 姫路聯隊区司令部設置
 - ・ 4 市制町村制公布
 - ・ 12 山陽鉄道姫路～兵庫間開通
- 22・4 市制を布く（4月1日全国で39市、県下で姫路と神戸の2市、県下428町村）
当時市内の町の数 101町、戸数 4,815戸、人口 24,958人、面積 3.03km²
 - ・ 収税部出張所設置さる
 - ・ 6 市会議員30名の選挙を行う
 - ・ 7 有留 清氏を初代市長に迎える
 - ・ 8 下白銀町の民家を市役所として開庁

- 22・11 山陽鉄道姫路駅～正条駅（今の龍野駅）間開通
- 23・5 姫路郵便局古二階町新庁舎に移転
- 24・4 山陽鉄道正条駅～岡山駅間開通
- 26・2 日ノ本女学校開校
- 27・4 飾磨郡高浜村より下中島村が分立
 - ・5 ㈱姫路米穀取引所を光源寺前町に開設
 - ・7 播但鉄道姫路駅～寺前駅間開通
- 28・4 姫路消防組を組織
 - ・4 播但鉄道姫路駅～飾磨駅間開通
- 29・3 飾西郡高浜村が広村に改称
 - ・4 姫路商業銀行福中町に開業
 - ・5 第10師団設置
- 30・ 陸軍衛戍病院開設（昭和20年、姫路国立病院となる）
 - ・10 七福座において活動写真興業を開始
 - ・11 市役所を北条口の新築庁舎に移転
- 31・2 京口駅完成
 - ・6 姫路電燈㈱創業（現在の関西電力㈱）
 - ・11 第10師団司令部開庁、城北に特科隊の兵舎建設
 - ・12 姫路～神戸間鉄道複線布設竣工
- 34・1 ㈱姫路牛馬定期市場を今宿に開設
 - ・4 姫路警察署、南町の新庁舎に移転
 - ・6 姫路師範学校を開校
 - ・12 市章制定
- 36・11 姫路電話所創設
- 39・3 播但鉄道和田山駅まで開通
 - ・12 山陽鉄道、国有となる
- 41・1 市内電話開通、加入者 151名
- 42・5 姫路中学校、城北に新校舎落成移転
 - ・ 龍野電気鉄道網干港～龍野間開通（昭和9年廃線）
- 43・4 県立姫路高等女学校開校
 - ・10 姫路瓦斯㈱創立
- 44・4 姫路商業学校開校
 - ・7 姫路城修理竣工（明治43年7月天守閣の修理に着手、国費9万円）
- 45・5 国衙村及び市殿村の各一部を編入、残村、城南村として合体
 - ・8 私立姫路図書館開館
 - ・8 姫山公園公開
 - ・8 敷島紡績飾磨工場の開設

- 4 5 ・ 8 姫路城を無償で市に貸下げられ、一般の登閣を許す
- 大正 2 ・ 2 日本毛糸紡績(株)姫路工場創業
 - ・ 4 市立実科女学校開校（後、女子技芸学校 第一高等女学校 現、琴丘高等学校）
 - ・ 4 市営と畜場開設
- 3 ・ 7 第一次世界大戦勃発
- 4 ・ 3 市役所新庁舎北条口に落成（昭和 2 0 年戦災で焼失）
- 5 ・ 4 姫路駅～野里駅に乗合自動車開通
- 6 ・ 1 0 日の出紡績(株)姫路工場創業
- 7 ・ 1 1 片倉組姫路製糸所開業
- 8 ・ 1 姫路城西の丸大修理
 - ・ 4 下中島村が飾磨町に編入
 - ・ 7 東洋紡績(株)姫路工場開設
 - ・ 9 神戸姫路電気鉄道(株)設立
- 9 ・ 4 兵庫県立種畜場設置
- 1 0 ・ 4 私立共愛裁縫女学校開校（後、私立姫路女子職業学校）
- 1 1 ・ 7 姫路商業会議所開設（昭和 2 9 年 4 月 1 日姫路商工会議所となる）
- 1 2 ・ 8 明姫電車 姫路～明石間開通
 - ・ 9 関東大震災
- 1 3 ・ 4 官立姫路高等学校開校
- 1 4 ・ 4 城北村を編入
 - ・ 5 北但大地震
- 1 5 ・ 4 大塩村が大塩町として町制施行
 - ・ 4 全国産業博覧会、城南練兵場で 4 0 日間開かれる
 - ・ 7 郡制の廃止で、郡役所を廃止
- 昭和 2 ・ 3 市営上水道敷設工事起工
 - ・ 1 1 妻鹿村が妻鹿町として町制施行
- 3 ・ 2 第 1 回普通選挙（衆議院）を行う
 - ・ 9 姫路城の土地 1 0 4 , 8 9 2 坪を史跡地として指定され姫路市に管理を委任される
- 4 ・ 2 上水道給水を開始
 - ・ 1 0 ニューヨーク株式暴落、世界恐慌へ
- 5 ・ 6 姫路電話局竣工
 - ・ 9 姫津線一部開通（姫新線）
 - ・ 9 米価、生糸大暴落、農村恐慌深刻化
- 6 ・ 9 満州事変勃発
 - ・ 1 0 姫路城国宝に指定される
 - ・ 1 2 市公会堂竣工
- 8 ・ 1 常備消防部を設置

- 8・4 水上村、砥堀村を編入
 - ・4 津田村が飾磨町に編入
 - ・6 山陽電気鉄道が誕生
 - ・11 姫路赤十字病院落成
 - ・12 山陽製鋼所(株)設立
- 9・5 お城まつり(姫路城600年祭)
 - ・9 室戸台風襲来
 - ・12 日本砂鉄鋼業(株)飾磨工場設置
- 10・5 姫新線津山駅まで開通
 - ・5 飾磨商業学校開校(現、県立飾磨工業高等学校)
 - ・8 青年学校が開校
 - ・10 城南村、高岡村を編入
- 11・2 姫路工業学校開校(現、県立姫路工業高等学校)
 - ・2 白浜村が白浜町として町制施行
 - ・4 御影、姫路両師範の総合、兵庫県師範学校の設立
 - ・4 安室村、荒川村、手柄村を編入
 - ・4 高浜村、英賀保村が飾磨町に編入
 - ・11 神戸銀行姫路支店開店
- 12・5 日本製鉄(株)広畑製鉄所建設着工(14年10月操業)
- 13・4 妻鹿町が飾磨町に編入
 - ・5 日伸製鋼(株)設立
- 14・4 金属回収運動始まる
 - ・4 鷺城中学校開校(現、市立姫路高等学校)
 - ・ 広畑港築港
- 15・2 飾磨町が飾磨市として市制施行
- 16・3 小学校が国民学校に
 - ・ 広村が八幡村を編入し、広畑町として町制施行
 - ・7 山陽電鉄(株)網干支線開通
 - ・12 太平洋戦争勃発
- 17・1 NHK姫路ラジオ中継所開設
 - ・2 飾磨高等女学校開校(現、市立飾磨高等学校)
 - ・4 旭陽村が網干町に編入
- 18・3 東京芝浦電気(株)姫路工場設置
 - ・4 県立兵庫師範、明石女子師範統合
 - ・12 三菱電機(株)姫路工場設置
- 19・4 県立兵庫工業専門学校(現、姫路工業大学)神戸で開校
- 20・6 太平洋戦争第1次被爆(川西航空姫路工場、山陽皮革工場を中心に城東地区爆撃さる)

- 20・7 第2次被爆（市の中心部を含む広範地域が焼失す）
 - ・8 ポツダム宣言受諾、終戦
 - ・9 米軍進駐（米第6軍33師団、1,600名、軍政武官ラモート中佐）
- 21・2 預金封鎖、新円発行
 - ・3 新しい姫路市誕生（姫路市、飾磨市、白浜町、広畑町、網干町、大津村、勝原村及び余部村を廃止し、その区域をもって新しく姫路市を置く）
 - ・3 県立高専が姫路に移転
 - ・5 飾磨中学校開校（後、飾磨高等女学校と合併して飾磨高等学校となる）
 - ・5 新生姫路市議会議員選挙を行う
 - ・7 新生姫路市初代市長石見元秀氏就任
 - ・11 市営バス創業
 - ・12 ごみ収集委託開始
- 22・1 全国戦災都市連盟結成
 - ・4 教育制度改革により新制小学校27校、新制中学校14校を開校
 - ・4 第1回知事、市町村長初の公選、姫路市長に石見元秀氏当選
 - ・4 姫路市観光協会発足
 - ・5 市庁舎、公会堂から本町68番地へ移転
 - ・5 日本国憲法施行、地方自治法施行
 - ・6 天皇陛下行幸、当市を御視察
 - ・7 市立図書館を設置
- 23・1 姫路測候所業務開始
 - ・3 市警察発足（29年7月廃止）
 - ・3 市消防本部及び消防署設置
 - ・ やまとやしき百貨店開店
 - ・4 教育制度改革により新制高等学校創立（県立4校、市立4校、私立2校）
 - ・7 市保健所発足
 - ・9 県立姫路聾学校開校
 - ・10 第1回市民体育大会を開催
 - ・ 各学校教育友会を結成
- 24・1 神戸家庭裁判所姫路支部発足
 - ・1 姫路～飾磨間産業道路開通
 - ・3 ドッジライン実施（インフレから不況へ）
 - ・4 新制姫路工業大学開校
 - ・5 新制神戸大学姫路分校開校
 - ・8 市歌制定
- 25・1 千円札発行
 - ・4 日本製鉄(株)広畑製鉄所賠償指定解除、再開と同時に富士製鉄(株)広畑製鉄所と改称

- 25・4 中国農事試験場発足
 - ・5 姫路商工会議所新築落成式
 - ・6 朝鮮戦争勃発
 - ・9 姫路競馬場開場
- 26・1 飾磨港を重要港湾に指定
 - ・2 名古屋墓苑起工式
 - ・3 警察予備隊本市に駐屯す（後の自衛隊）
 - ・4 賢明女子学院高等学校開校
 - ・9 姫路南高等学校（旧桜門高校）県営移管
 - ・10 福祉事務所開設
 - ・12 市立動物園開園
- 27・5 鉄鋼業界4割操短
 - ・市保健所本町新庁舎落成
 - ・10 市教育委員会発足
- 28・2 NHKテレビ放送開始
 - ・山陽百貨店開店
 - ・4 名古屋墓苑開苑
 - ・5 太平洋戦全国戦災都市空爆死没者慰霊塔起工式（31年10月26日竣工）
 - ・9 関西電力(株)姫路第1火力発電所起工（37年竣工）
- 29・4 名古屋墓苑に、仏舎利奉迎（インド、ネール首相から贈られる）
 - ・4 山陽電車高架乗入れ開始
 - ・6 市直営でし尿汲取り開始
 - ・6 市営中央卸売市場起工（32年3月16日竣工）
 - ・7 飾磨郡曾左村、同余部村、同糸引村、同八木村、揖保郡太市村を編入
 - ・8 谷外村、谷内村が飾東村として合体
 - ・11 お城まつり、大名行列賑わう
- 30・2 日本生産性本部発足
 - ・2 大手前通り（50m道路）完成
 - ・3 林田村、伊勢村が林田町として合体
 - ・6 市立図書館第1号館竣工（手柄山）（現、3号館）
 - ・8 手柄テニスコート完成
 - ・10 国民金融公庫姫路支店設置
 - ・下期より輸出好調（神武景気始まる）
- 31・4 船津村、山田村、豊富村が神南町として合体
 - ・5 姫路城天守閣解体復元工事起工（39年6月1日完成）
 - ・7 経済白書の「もはや戦後ではない」が流行語に
 - ・（家庭電化時代の到来）

- 3 1 • 5 書写山円教寺大講堂改築落慶
 - 1 0 第 1 1 回国民体育大会（本市で高校ソフトボール、バレーボールを行う）
 - 1 0 天皇、皇后両陛下、国体御台覧のために行幸啓（富士製鉄㈱広畑製鉄所御視察）
 - 1 1 市立図書館第 2 号館竣工
 - 1 1 大將軍橋完成
 - 1 2 日本国連加盟
- 3 2 • 3 市営中央卸売市場竣工
 - 4 賢明女子学院短期大学開校
 - 4 淳心学院高等部開校
 - 5 県立姫路短期大学開校
 - 6 なべ底不況（国際収支悪化、「早すぎた拡大」から緊縮政策へ）
 - 7 太子町米田の一部と境界変更
 - 7 平和都市宣言（7 月 2 2 日）
 - 8 姫路市民共済生活共同組合設立
 - 9 播磨工業地帯整備促進協議会結成
 - 1 0 四郷、花田、御国野、別所の 4 箇村合併
- 3 3 • 1 飾磨郡飾東村、神崎郡神南町、印南郡的形村を編入
 - 3 書写山ロープウェイ完成
 - 4 大手前公園新設
 - 4 赤線街消える（売春防止法施行）
 - 4 国鉄山陽本線（明石～姫路間電化）
 - 6 戦後初の公定歩合引き下げ
 - 皇太子殿下行啓（姫路火力発電所ご視察）
 - 1 2 一万円札発行
- 3 4 • 3 姫路球場開場
 - 4 姫路港開港指定
 - 4 市川清掃工場完成
 - 4 皇太子ご成婚（テレビが一気に普及）
 - 5 大塩町を編入
 - 7 岩戸景気（技術革新、消費革命による景気回復）
 - 9 国鉄山陽本線姫路～上郡間電化開通
 - 1 0 国民健康保健、全市で実施
 - 1 1 姫路民衆駅竣工
 - 1 1 貿易の自由化開始（1 8 0 品目）
- 3 5 • 1 朝日町踏切立体交差工事着工
 - 4 NHK姫路放送局開設される
 - 4 名古屋山仏舎利塔落慶

- 35・4 市立書写養護学校開校
 - ・5 安保騒動（日米安保条約改定）
 - ・6 駅南地区区画整理事業に着手
 - ・7 広畑支所、庁舎竣工（旧支所）
 - ・ 県立種畜場、大野に拡大移転工事着手
 - ・11 西部保健所新築移転
 - ・12 夢前川改修整備着手
 - ・12 国民所得倍増計画（高度経済成長政策へ）
- 36・3 播磨広域行政都市協議会の結成
 - ・5 県立姫路商業高等学校開校
 - ・7 市交通局の新庁舎、新車庫が日之出町に完成
 - ・9 第2室戸台風、淡路に上陸
 - ・10 日本触媒化学工業操業開始
 - ・10 製鉄化学工業操業開始
 - ・11 市街地改造事業決定（船場地区）
- 37・3 姫路港に輸入木材第1船が入港
 - ・4 市立営農試験場設置（旧、中国農事試験場跡）
 - ・ 運河公園整備事業着工
 - ・ 姫路市衛生センター操業開始
 - ・7 関電姫路第1火力発電所操業開始
 - ・7 姫路市厚生会館開館
 - ・10 全国総合開発計画決定
- 38・4 東洋大学姫路高校開校
 - ・7 名神高速道路開通
 - ・7 閣議、新産都市13、工業整備地域6を指定
 - ・11 鉄工団地造成工事着工
- 39・1 安全都市宣言（1月7日）
 - ・3 姫路木材港開港
 - ・4 市立科学館竣工（手柄山）
 - ・5 市立書写養護老人ホーム竣工
 - ・6 姫路城天守閣解体復元工事完成
 - ・9 播磨工業整備特別地域に指定（播磨工業整備特別地域整備促進協議会発足）
 - ・9 東京オリンピック聖火、姫路市を通過
 - ・9 陸上競技場完成
 - ・ 木工団地造成工事着工
 - ・10 東海道新幹線開通
 - ・10 NHK姫路放送局UHFによるテレビ放送開始

- 39・12 この年戦後最高の倒産（証券不況）
- 40・1 姫路測候所面白山に移転
 - ・ 3 山陽特殊製鋼、倒産
 - ・ 姫路～東京間即時通話開始
 - ・ 法務関係合同庁舎本町へ移転
 - ・ 3 木材港（網干）開港
 - ・ 4 肢体不自由児通園訓練センター（白鳥園）完成
 - ・ 第1回しらさぎ賞受賞式
 - ・ 4 県立姫路勤労青少年寮完成（城東町）
 - ・ 5 国立姫路厚生年金老人ホーム完成
 - ・ 7 シャルルロア市（ベルギー）と姉妹都市提携する
 - ・ 7 婦人会館完成（手柄山）
 - ・ 市立姫路勤労青少年ホーム開館
 - ・ 9 9月13日～17日連続集中豪雨、雨量 414.8mm、死者 8名、負傷者 17名
 - ・ 県立生活科学センター開所
 - ・ 12 琴岡ビル完成（市街地改造事業）
- 41・1 第1回赤字国債発行
 - ・ 網干支所総合庁舎完成（旧支所）
 - ・ 3 御立病院開設
 - ・ 4 姫路大博覧会開会（6月5日閉会）
 - ・ 4 市営モノレール開通（48年休止、54年廃止）
 - ・ 6 市立水族館開館
 - ・ 8 「さぎ草」を市花に制定（8月18日）
 - ・ 11 松本市と姉妹都市提携
 - ・ 11 網干に図書館分館完成
- 42・3 林田町を合併
 - ・ 飾磨支所総合庁舎完成
 - ・ 4 吉田豊信氏、市長就任
 - ・ 6 姫路港が特定重要港湾に指定さる
 - ・ 日本の人口1億人を突破
 - ・ 12 GNP、米・西独について資本主義世界3番目となる
- 43・3 登録人口40万人突破
 - ・ 5 中央保健所新庁舎完工
- 44・3 姫路港港湾整備新5箇年計画決定
 - ・ 5 市旗制定
 - ・ 5 サンテレビ放送開始
 - ・ 5 新全国総合開発計画決定（大規模プロジェクトへ）

- 44・5 東名高速道路全線開通
- ・9 西部清掃工場完成
- ・12 GNP、米国について資本主義世界2番目となる
- 45・3 高砂～東京間が高速道路化
- ・3 山陽特殊製鋼など14社との公害防止協定なる
- ・3 姫路市基本構想の策定なる
- ・4 琴丘高等学校完成
- ・4 広峰小学校開校
- ・5 姫路市都市整備公社発足
- ・6 中部衛生センター完成
- ・7 カネミ事件、チッソ事件、田子の浦ヘドロなど公害事件問題化
- ・8 老人大学好古学園開校
- ・市街地改造で船場ビル完成
- 46・2 交通災害絶滅都市宣言
- ・3 市街化区域と調整区域の線引き決定
- ・4 建築指導事務の開始
- ・4 食肉センター完成
- ・グリーンベルト第一期工事（白浜地区）完成
- ・10 大手前公園地下駐車場オープン
- ・12 姫路市環境基本条例・自然保護条例制定
- 47・2 姫路市緑化協会発足（現、(株)ひめじ花と緑の協会）
- ・3 市川衛生センター完成
- ・3 山陽新幹線開通（大阪～岡山間）
- ・3 鳥取市と姉妹都市提携
- ・4 播磨中央広域行政協議会発足（2市11町）
- ・6 姫路の街をよくする協会発足
- ・市立姫路高校完成
- ・10 姫路市文化センター完成
- ・10 市木「カシ」の木制定（10月5日）
- 48・高木皮革廃液前処理場完成
- ・2 円為替が変動相場制に移行
- ・3 市川清掃センター完成
- ・3 浜手緑地第1期工事（妻鹿地区）完成
- ・4 中央保健所南支所開設
- ・4 姫路市土地開発公社発足
- ・7 姫路国道バイパス一部開通
- ・10 65歳以上の老人医療無料化

- 48・10 播但連絡自動車道一部開通
 - ・10 第一次オイルショック（狂乱物価）
 - ・11 姫路市台所の会発足
- 49・2 環境衛生研究所設置
 - ・3 ㈱姫路ポートセンター設立
 - ・4 大津茂小学校開校
 - ・6 市民プール完成
 - ・ 東部下水処理場建設着工
 - ・10 消費者保護条例制定
 - ・10 粗大ゴミ処理施設（西部美化センター）完成
 - ・12 駅東ビルオープン
- 50・4 姫路消防署新庁舎完成
 - ・4 播磨自治研修協議会設立
 - ・4 消費生活センター開設
 - ・ ポートセンタービル完成
 - ・8 東洋紡姫路工場の閉鎖
 - ・10 臨海部の大手企業6社と災害防止協定なる
 - ・10 中国縦貫自動車道県内開通
 - ・11 姫路駅前に立体駐車場完成
 - ・12 姫路国道バイパス全線開通
- 51・3 市民会館オープン
 - ・4 西市民センター開館
 - ・4 県立姫路別所高校開校
 - ・4 網干西小学校開校
 - ・5 姫路市新在家公設小売市場オープン
 - ・9 9月9日～13日台風17号による集中豪雨、雨量633.5mm、死者6名、負傷者4名
 - ・9 姫路市国際親善友好協会発足
 - ・11 フェニックス市（アメリカ）と姉妹都市提携
- 52・ 保健スポーツ協会発足
 - ・3 都市緑化宣言（3月21日）
 - ・3 社会福祉法人姫路市社会福祉事業団発足
 - ・4 しらさぎ園・かしの木園オープン
 - ・5 飾東消防出張所設置
 - ・8 東洋大姫路高校、第59回高校野球選手権大会で優勝
 - ・11 LNG基地建設着工
 - ・11 姫路市民文化協会発足
 - ・11 第三次全国総合開発計画決定（安住構想）

- 5 3 ・ 1 新市庁舎着工
 - ・ 1 助姫路保健スポーツ事業協会設立
 - ・ 4 船山出張所完成
 - ・ 4 網干消防署完成
 - ・ 4 安室東小学校開校
 - ・ 4 城乾中学校開校
 - ・ 4 助姫路市救急医療協会設立
- 5 4 ・ 2 夜間急病センター オープン
 - ・ 3 イラン革命（第二次オイルショック）
 - ・ 3 浜手緑地第2期工事（中島、細江、構）完成
 - ・ 4 障害福祉センター開設
 - ・ 4 保健センター オープン
 - ・ 4 中部析水苑一部完成
 - ・ 4 県立網干高等学校開校
 - ・ 4 峰相小学校開校
 - ・ 4 教育研究所・視聴覚センター開設
 - ・ 4 市制90周年祝賀式典
 - ・ 4 城乾市民センター開館
 - ・ 5 姫路市英賀公設小売市場オープン
 - ・ 6 花北モール開発(株)発足
 - ・ 11 姫路ボランティアセンター設立
- 5 5 ・ 2 助姫路市施設利用増進協会発足
 - ・ 4 国鉄播但線高架化事業の着工
 - ・ 4 飾磨市民センター開館
 - ・ 4 安室市民センター開館
 - ・ 4 花の北市民広場オープン
 - ・ 4 高岡西小学校開校
 - ・ 4 安室中学校開校
 - ・ 4 新市庁舎完成・移転
 - ・ 4 中央市民センター開館
 - ・ 5 『市民ぐるみでごみを少なくする運動』始まる
 - ・ 5 温室植物園オープン
 - ・ 6 田寺テニスコート開設
 - ・ 7 妻鹿漁港整備事業着工
 - ・ 8 ショートステイホーム大塩苑開設
 - ・ 9 姫路市土山公設小売市場オープン
 - ・ 9 遊魚センター開場

- 55・11 駅南バスターミナル開設
 - ・11 勤労市民会館開館
- 56・3 城下町フェスティバル開催
 - ・3 浜手緑地第3期工事（広畑）完成
 - ・4 生涯学習大学校開校
 - ・5 市立総合スポーツ会館開館
 - ・6 姫路西消防署竣工
 - ・7 県立循環器病センター開院
 - ・9 自治福祉会館開館
 - ・10 広畑市民センター オープン
 - ・10 教育相談センター オープン
 - ・10 叻西播地域地場産業振興センター発足
 - ・12 中高年齢労働職業福祉センター「サンライフ姫路」開設
- 57・4 城乾小学校開校
 - ・4 網干市民センター オープン
 - ・4 アデレード市（オーストラリア）と姉妹都市提携
 - ・5 球技スポーツセンター オープン
 - ・6 がん死が死因のトップに（56年人口動態概況）
 - ・7 「楽寿園」開園
 - ・8 姫路駅前立体駐輪場完成
 - ・9 東市民センター オープン
 - ・9 大的市民センター オープン
- 58・2 夢前町玉田の一部と境界変更
 - ・3 東児童センター完成
 - ・3 中央南北幹線薬師山トンネル完成
 - ・4 書写中学校開校
 - ・4 増位小学校開校
 - ・4 南大津小学校開校
 - ・4 県立歴史博物館オープン
 - ・4 市立美術館オープン
 - ・4 高岡・勝原両市民センター オープン
 - ・4 東部析水苑一部稼働開始
 - ・4 叻西播地域地場産業振興センター オープン
 - ・4 戸谷松司氏、市長就任
 - ・7 西播磨市町長会結成
 - ・9 美化の日（24日）制定
 - ・9 市民観月会開く

- 58・10 灘浜緑地オープン
 - ・10 城陽土地区画整理事業スタート
- 59・3 LNG基地操業開始
 - ・3 中央南北幹線の全線共用開始
 - ・4 青山小学校開校
 - ・4 図書館花北分館オープン
 - ・4 南部美化センター稼動
 - ・5 クリチーバ市（ブラジル）と姉妹都市提携
 - ・5 山崎断層地震（姫路震度4）
 - ・6 灘市民センター オープン
 - ・6 OECD都市レビュー姫路シンポジウム開催
 - ・8 コミュニティ道路せんば・さんぼ道開通
 - ・8 姫路城の登閣者数2千万人突破
 - ・10 国鉄播但線の高架開通
 - ・10 アイシーエス・姫路市・ウェルフェア（株）設立
- 60・3 安室児童センター オープン
 - ・3 非核平和都市を宣言（3月6日）
 - ・3 船場川東土地区画整理事業スタート
 - ・3 西播磨テクノポリス産業技術振興財団設立
 - ・3 少年愛護センター オープン
 - ・4 ふれあいの郷養護老人ホーム オープン
 - ・4 工場立地促進条例施行
 - ・4 姫路城観桜会開く
 - ・4 県立飾西高等学校開校
 - ・4 光ファイバー利用のオンラインシステム稼動（税・財務）
 - ・7 シンボルロード（第1期）、駅前モニュメント完成
 - ・7 福祉の店「花北」オープン
 - ・9 西播磨テクノポリス開発計画承認
 - ・10 テレトピア構想モデル都市に指定
 - ・12 姫路市総合基本計画まとまる
 - ・12 姫路獨協大学起工
 - ・12 御蔭隧道配水池貫通
- 61・3 「神戸・姫路・宝塚国際観光モデル地区」に指定
 - ・4 市民活動傷害見舞金給付、ボランティア等賠償補償の2つの制度スタート
 - ・4 休日・夜間急病センターで、休日診療を開始
 - ・4 梯野外活動センター オープン
 - ・8 大手前通りが日本の道百選に選ばれる

- 6 1 ・ 1 1 「海王丸」の姫路初寄港
 - ・ 1 2 市バス創業40周年を迎える
 - ・ 1 2 北条構想住宅(169戸)の完成
- 6 2 ・ 2 山陽本線高架化事業の都市計画決定
 - ・ 4 姫路獨協大学が開学
 - ・ 4 公文書公開制度スタート
 - ・ 4 都市景観条例が施行
 - ・ 4 自然観察の森オープン
 - ・ 4 第2期戸谷市政スタート
 - ・ 5 中国・太原市と友好都市提携
 - ・ 1 1 自治制度公布100年記念、自治大臣表彰を受ける
 - ・ 1 1 姫路百祭シロトピア、キャンペーン大会開催
- 6 3 ・ 2 妻鹿サービスセンターが竣工
 - ・ 4 市立かしのきの里が開園
 - ・ 5 都市景観モデル都市に指定
 - ・ 7 和辻哲郎文化賞創設
 - ・ 7 市立中央体育館が竣工
 - ・ 8 播磨の名水「鷺の清水」の遺構発掘
 - ・ 8 姫路駅中央自転車駐車が竣工
 - ・ 1 0 白浜支所、図書館白浜分館オープン
 - ・ 1 0 姫路城・シャンティイ城が姉妹都市提携
 - ・ 1 0 ㈱姫路メディアネットワーク設立

3. 市勢の推移

(各年10月1日現在)

年次	面積 (km ²)	世帯数	人 口			編入または合併地域
			総数	男	女	
明治22年 4月1日	3.03	4,815	24,958	
明治22年	3.03	4,917	25,487	12,468	13,019	
" 27 "	—	7,703	26,924	
" 32 "	—	9,978	33,289	17,305	15,984	
" 37 "	—	8,673	34,204	17,281	16,923	
" 42 "	—	9,629	38,247	19,497	18,750	明治45年4月1日飾磨郡国衙村及び市殿村の一部
大正4 "	—	8,899	36,243	17,526	18,717	
① " 9 "	7.08	9,535	45,750	23,306	22,444	大正14年4月1日飾磨郡城北村
② " 14 "	9.79	11,582	55,713	27,415	28,298	
③ 昭和5 "	12.86	12,552	62,171	31,172	30,999	昭和8年4月1日飾磨郡水上村、神崎郡砥堀村、 昭和10年10月1日飾磨郡城南村、同高岡村
④ " 10 "	35.84	18,210	91,375	44,125	47,250	昭和11年4月1日飾磨郡安室村、同荒川村、同手柄村
⑤ " 15 "	51.57	22,188	104,259	49,548	54,711	昭和21年3月1日飾磨市、飾磨郡白浜町、同広畑町、 揖保郡網干町、同大津村、同勝原村、同余部村
⑥ " 22 "	106.98	44,687	197,299	96,402	100,897	
⑦ " 25 "	106.98	46,255	212,100	102,385	109,715	昭和29年7月1日飾磨郡曾左村、同余部村、同糸引村、 同八木村、揖保郡太市村
⑧ " 30 "	150.12	54,586	252,315	124,092	128,223	昭和32年10月1日飾磨郡四郷村、同花田村、同御国野村、 印南郡別所村
⑨ " 35 "	239.36	74,188	328,689	162,152	166,537	昭和33年1月1日飾磨郡飾東村、神崎郡神南町、印南郡 的形村、公有水面埋立
⑩ " 40 "	239.06	90,098	367,807	180,343	187,464	昭和34年5月1日印南郡大塩町、公有水面埋立
⑪ " 45 "	268.10	107,302	408,353	200,072	208,281	昭和42年3月5日揖保郡林田町、公有水面埋立
⑫ " 50 "	268.42	120,619	436,086	213,641	222,445	公有水面埋立
⑬ " 55 "	271.26	130,445	446,256	217,174	229,082	公有水面埋立
" 56 "	271.26	131,827	448,111	217,949	230,162	
" 57 "	271.64	133,408	449,742	218,463	231,279	公有水面埋立
" 58 "	271.72	135,024	450,972	218,778	232,194	昭和58年2月1日飾磨郡夢前町の一部と交換、公有水 面埋立
" 59 "	271.72	136,821	452,099	219,166	232,933	
⑭ " 60 "	271.72	135,618	452,917	219,540	233,377	
" 61 "	272.97	137,089	453,636	219,695	233,941	公有水面埋立
" 62 "	272.97	138,498	453,974	219,677	234,297	昭和62年3月1日加西市の一部と交換
" 63 "	273.05	139,803	453,276	218,961	234,315	公有水面埋立

注) ○印は国勢調査結果(数字は回数)、明治22年～大正4年は兵庫県統計書より。近年は推計人口。

自然

気温・降水量（昭和62年）

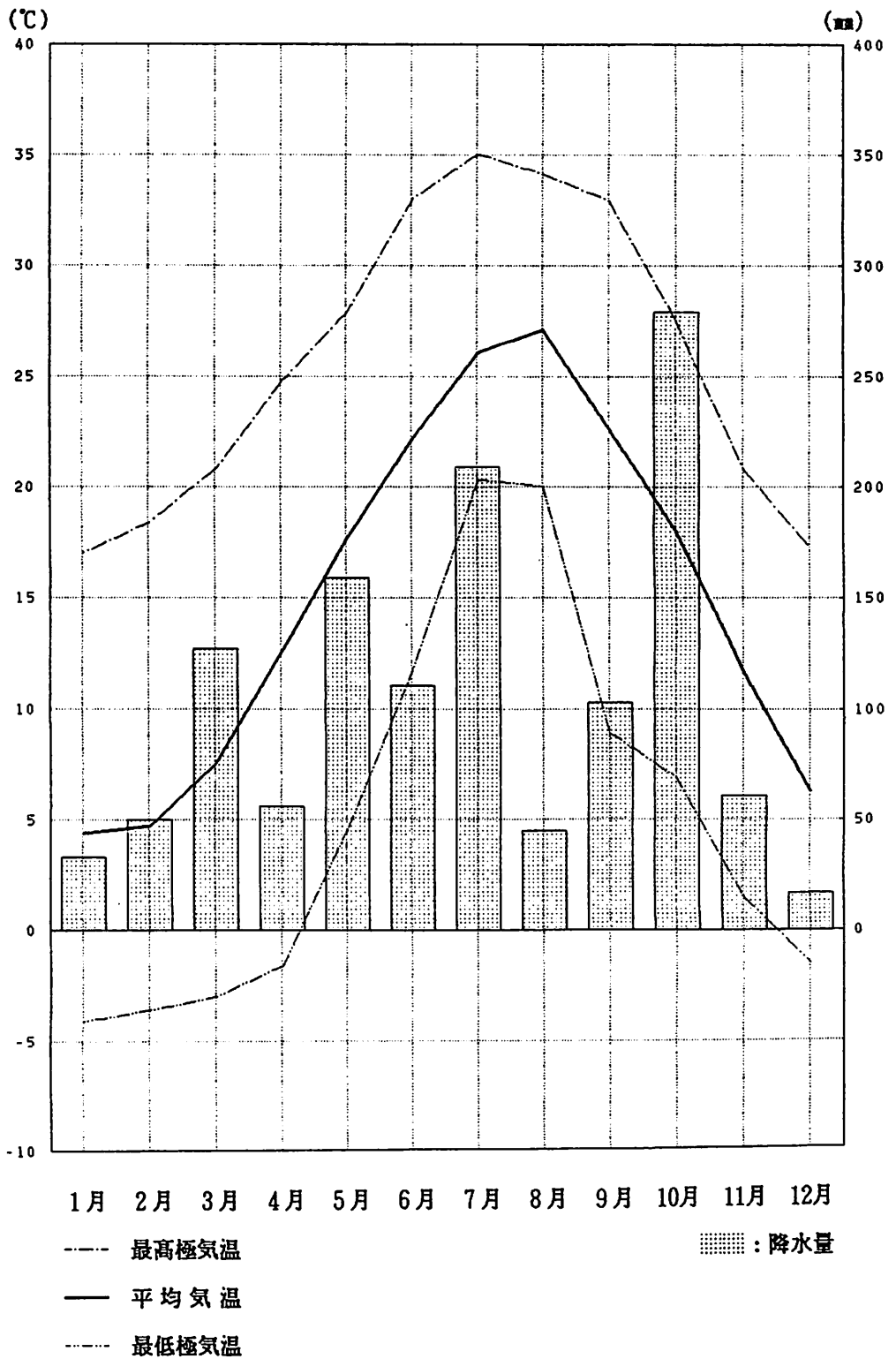

1. 位置及び地勢

方位	地名	経度・緯度	距離
東端	飾東町小原	東経 134度49分	東西 23.5 km
西端	余部区上川原	東経 134度33分	
南端	網干区浜田	北緯 34度45分	南北 21.3 km
北端	林田町大堤	北緯 34度56分	

総合企画室調べ

2. 市役所の位置

所在地	東経	北緯	海拔
姫路市安田四丁目1番地	134°41'18.6"	34°48'42.4"	7.2 m

3. 気象概況

年月	気温(°C)			平均湿度(%)	降水量(mm)		平均風速 m/s	日照時間 (h)	日照率 (%)	現象日数(日)			
	平均	最高極	最低極		降水量	日最大降水量				雪	霧	雷	不照
昭和58年	14.8	37.3	-5.2	71	1,205.0	97.0	2.0	2,395.4	54	22	1	10	33
“59”	14.2	35.7	-6.8	71	1,026.5	54.5	2.0	2,420.1	54	34	1	18	33
“60”	15.0	35.0	-6.8	72	1,197.0	102.5	2.3	2,213.3	50	15	8	14	45
“61”	14.3	35.8	-5.9	72	1,061.0	57.0	2.4	2,185.2	50	21	6	13	41
“62”	15.1	35.0	-4.1	75	1,247.0	120.0	2.8	2,092.6	48	16	9	12	47
“62.1月	4.4	17.0	-4.1	72	33.0	8.0	2.6	159.0	51	5	1	0	5
“2”	4.7	18.4	-3.6	71	49.5	21.0	2.5	142.5	47	7	1	0	3
“3”	7.6	20.8	-3.0	73	127.0	32.5	2.6	134.1	36	3	2	0	7
“4”	12.6	24.8	-1.6	68	55.5	17.0	2.7	213.5	55	0	1	0	4
“5”	17.7	27.9	4.6	74	158.5	55.5	2.9	200.7	46	0	0	1	5
“6”	22.2	33.0	11.8	74	111.0	50.0	2.9	232.4	54	0	1	0	5
“7”	26.1	35.0	20.3	84	209.0	94.0	2.8	148.0	34	0	0	4	3
“8”	27.1	34.1	20.0	80	44.5	18.5	2.9	203.2	49	0	0	1	1
“9”	22.6	32.9	8.9	75	103.0	30.5	2.9	163.9	44	0	0	4	4
“10”	18.0	27.5	6.9	76	278.5	120.0	2.9	172.9	49	0	1	2	4
“11”	11.7	20.8	1.5	78	60.5	27.5	2.6	148.4	48	0	0	0	4
“12”	6.3	17.3	-1.5	78	17.0	8.0	2.7	174.0	57	1	2	0	2

観測所：姫路市今宿 1966-34 姫路測候所

資料：姫路測候所

4. 地目別面積

(単位：km²)

区 分	昭和59年度		昭和60年度		昭和61年度		昭和62年度		昭和63年度	
	課税地	非課税地	課税地	非課税地	課税地	非課税地	課税地	非課税地	課税地	非課税地
総 数	176.02	95.70	175.11	96.60	174.54	97.18	174.49	98.48	170.43	102.54
田 { 一般田	25.93	0.07	25.85	0.07	25.79	0.07	25.70	0.08	25.61	0.08
田 { 宅地介在田等	20.60	0.16	20.26	0.16	19.75	0.19	19.34	0.22	18.98	0.22
畑 { 一般畑	3.57	0.02	3.55	0.02	3.55	0.03	3.54	0.03	3.54	0.03
畑 { 宅地介在畑等	2.24	0.04	2.25	0.04	2.32	0.04	2.32	0.04	2.32	0.04
宅 地	54.79	1.17	55.40	1.10	56.04	1.13	56.42	1.41	56.87	1.59
{ 住宅用地	24.30	—	24.53	—	24.80	—	25.00	—	25.24	—
{ 非住宅用地	30.49	—	30.87	—	31.25	—	31.42	—	31.63	—
池 沼	0.37	0.00	0.36	0.00	0.36	0.00	0.36	0.00	0.36	0.00
山 { 一般山林	55.32	2.01	54.91	2.03	54.83	2.07	54.70	1.87	54.28	1.70
山 { 宅地介在山林等	0.84	0.37	0.73	0.37	0.71	0.37	0.71	0.37	0.69	0.37
原 野	1.42	0.07	1.31	0.07	1.28	0.07	1.28	0.07	1.27	0.07
雑 種 地	10.94	3.46	10.49	3.50	9.90	3.55	10.12	2.00	6.51	6.77
{ ゴルフ場の用地	0.14	—	0.14	—	0.14	—	0.14	—	0.14	—
{ 遊園地等の用地	1.17	—	1.19	—	1.13	—	1.13	—	0.74	0.03
{ 鉄軌道用地	0.43	—	0.43	—	0.42	—	0.39	—	0.39	1.07
{ その他の雑種地	9.20	3.46	8.73	3.50	8.21	3.55	8.45	2.00	5.24	5.67
そ の 他	—	88.33	—	89.24	—	89.66	—	92.39	—	91.66

注) 公衆用道路・保安林等の非課税地は、その他の欄に含む。

資料：資産税課

5. 土地利用

(1) 都市計画区域

(昭和63年3月31日現在 単位：ha)

区 分	市 域	都市計画区域	市街化区域	市街化調整区域
面 積	27,305	27,323	10,455	16,868

(2) 用途地域

区 分	計	第1種 住居専 用地域	第2種 住居専 用地域	住 居 地 域	近 隣 商 業 地 域	商 業 地 域	準工業 地 域	工 業 地 域	工 業 専 用 地 域
面 積	10,455	640	2,754	3,217	275	320	800	971	1,478
構成比%	100.0	6.1	26.3	30.8	2.6	3.1	7.7	9.3	14.1

資料：都市計画課

人 口
—
世 帶

年齢別人口・昭和60年10月1日現在
(国勢調査人口)

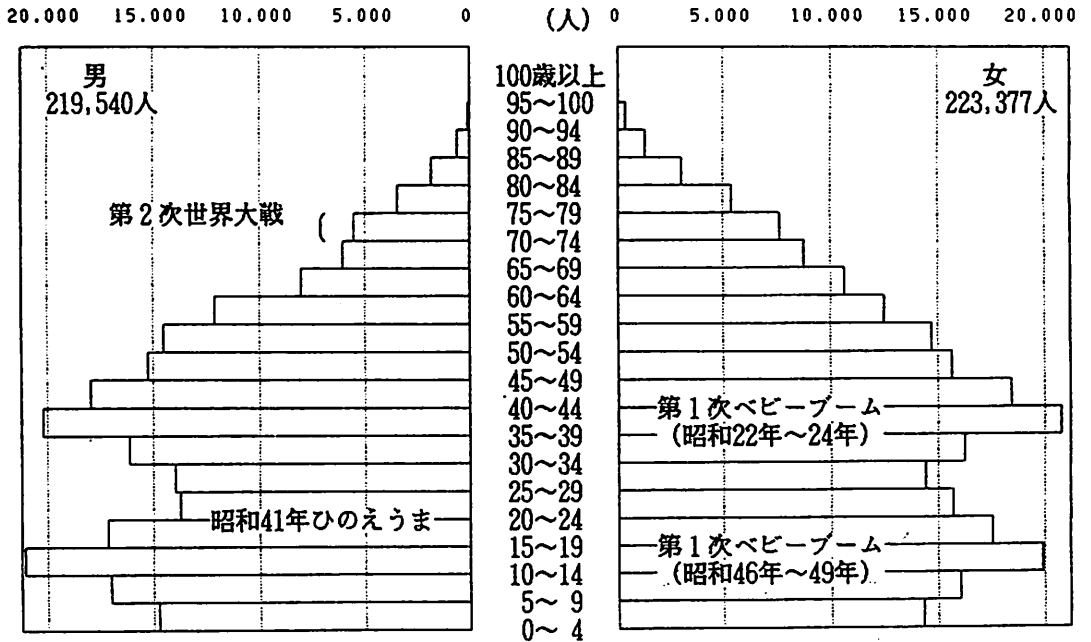

年齢別割合 平均年齢 35.0歳

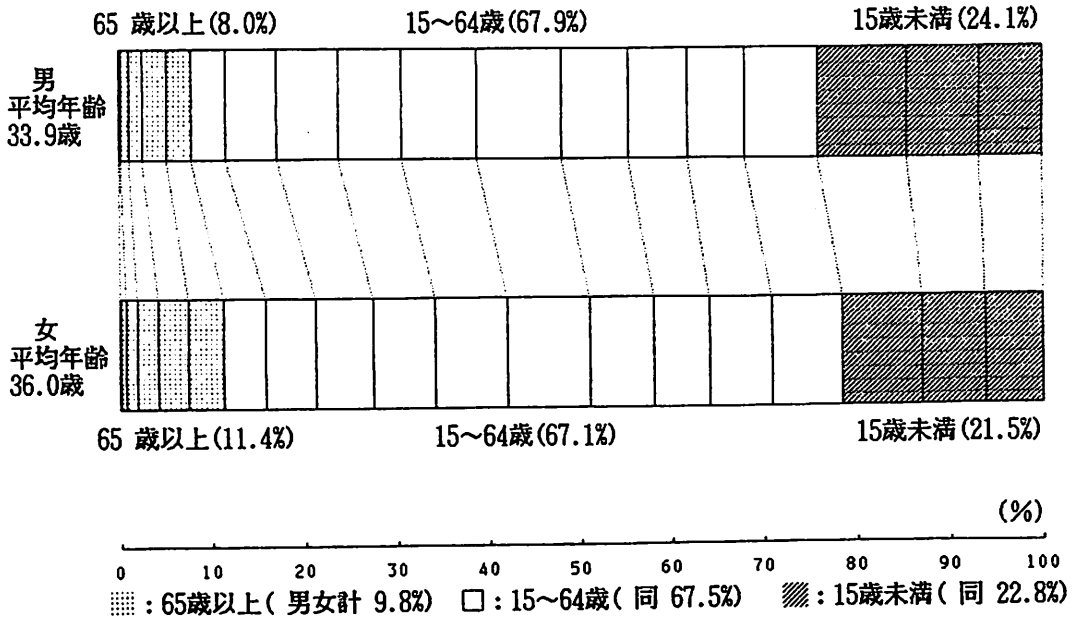

1. 常住人口（推計人口）

（各年10月1日現在）

年 月 日	世 帯 数	推 計 人 口（平均年齢：歳）			女 100人につき男
		総 数	男	女	
昭和59年	136,821	452,099	219,166	232,933	94.1
“ 60年	135,618	452,917(35.0)	219,540(33.9)	233,377(36.0)	94.1
“ 61年	137,089	453,636	219,695	233,941	93.9
“ 62年	138,498	453,974	219,677	234,297	93.8
“ 63年	139,803	453,276	218,961	234,315	93.4
“62年11月1日	138,611	453,904	219,624	234,280	93.8
“ 12 “	138,828	454,025	219,664	234,361	93.7
“63年1 “	138,847	453,933	219,530	234,403	93.7
“ 2 “	138,871	453,865	219,473	234,392	93.6
“ 3 “	139,015	454,008	219,592	234,416	93.7
“ 4 “	138,909	452,958	218,988	233,970	93.6
“ 5 “	139,308	453,027	218,972	234,055	93.6
“ 6 “	139,568	453,014	218,935	234,079	93.5
“ 7 “	139,640	452,992	218,873	234,119	93.5
“ 8 “	139,730	453,142	218,948	234,194	93.5
“ 9 “	139,752	453,286	218,969	234,317	93.4
“ 10 “	139,803	453,276	218,961	234,315	93.4
“ 11 “	139,998	453,448	219,037	234,411	93.4
“ 12 “	140,160	453,548	219,089	234,459	93.4

注) 推計人口は、国勢調査における人口を基準とし、これに自然動態・社会動態の増減を加除し除した人口である。昭和60年は、国勢調査人口。

資料：総合企画室

2. 住民基本台帳人口及び外国人登録人口

(1) 住民基本台帳人口

（各年3月31日現在）

区 分	住 民 基 本 台 帳 人 口（平均年齢：歳）						
	世 帯 数	総 数	平均年齢	男	平均年齢	女	平均年齢
昭和59年	134,807	448,552	(34.0)	219,021	(32.9)	229,531	(35.1)
“ 60年	136,297	449,442	(34.4)	219,238	(33.3)	230,204	(35.5)
“ 61年	137,666	449,968	(34.8)	219,382	(33.7)	230,586	(35.9)
“ 62年	139,181	450,945	(35.2)	219,723	(34.0)	231,222	(36.3)
“ 63年	140,358	450,374	(35.6)	219,154	(34.4)	231,220	(36.7)
“63年1月末	140,330	451,309	(35.5)	219,666	(34.3)	231,643	(36.6)
“ 2 “	140,455	451,424	(35.2)	219,770	(34.3)	231,654	(36.6)
“ 3 “	140,358	450,374	(35.6)	219,154	(34.4)	231,220	(36.7)
“ 4 “	140,747	450,440	(35.6)	219,139	(34.4)	231,301	(36.7)
“ 5 “	140,985	450,408	(35.6)	219,104	(34.5)	231,304	(36.7)
“ 6 “	141,066	450,423	(35.6)	219,057	(34.5)	231,366	(36.7)
“ 7 “	141,131	450,535	(35.7)	219,113	(34.5)	231,422	(36.8)
“ 8 “	141,148	450,661	(35.7)	219,131	(34.5)	231,530	(36.8)
“ 9 “	141,207	450,668	(35.7)	219,126	(34.6)	231,542	(36.8)
“ 10 “	141,372	450,818	(35.8)	219,184	(34.6)	231,634	(36.9)
“ 11 “	141,562	450,955	(35.8)	219,243	(34.6)	231,712	(36.9)
“ 12 “	141,613	450,934	(35.8)	219,236	(34.6)	231,698	(36.9)

資料：総合企画室

(2) 外国人登録人口

(各年3月31日現在)

区 分	外 国 人 登 録 人 口			
	世 帯 数	総 数	男	女
昭 和 5 9 年	2,800	8,765	4,362	4,403
“ 6 0 年	2,813	8,815	4,359	4,456
“ 6 1 年	2,834	8,773	4,321	4,452
“ 6 2 年	2,902	8,785	4,314	4,471
“ 6 3 年	2,962	8,823	4,296	4,527
“ 63年1月末	2,952	8,795	4,269	4,526
“ 2 “	2,971	8,823	4,286	4,539
“ 3 “	2,962	8,823	4,296	4,527
“ 4 “	2,972	8,826	4,295	4,531
“ 5 “	2,994	8,845	4,293	4,552
“ 6 “	2,985	8,808	4,278	4,530
“ 7 “	3,010	8,846	4,297	4,549
“ 8 “	3,015	8,864	4,300	4,564
“ 9 “	3,007	8,847	4,297	4,550
“ 10 “	3,037	8,869	4,315	4,554
“ 11 “	3,009	8,832	4,308	4,524
“ 12 “	3,038	8,868	4,326	4,542

資料：総合企画室

(3) 国籍別外国人登録数

(各年3月31日現在)

区 分	総 数	朝 鮮 ・ 韓 国	中 国	ベ ト ナ ム	米 国	ベ ル ギ ー	ラ オ ス	フィリ ピ ン	その他
昭和59年	8,765	8,020	293	307	47	16	21	8	53
“ 60年	8,815	8,034	301	313	57	15	17	28	50
“ 61年	8,773	8,006	329	267	43	15	14	47	52
“ 62年	8,785	7,948	331	290	59	14	15	71	57
“ 63年	8,823	7,891	322	317	87	14	41	90	61

資料：市民課

3. 人口動態

(1) 人口増加率

年次	出生率 (%)	死亡率 (%)	転入率 (%)	転出率 (%)	純増減 (人)	純増減率 (%)
昭和59年	13.4	6.4	34.5	39.3	985	2.2
“ 60 ”	12.6	6.3	33.3	38.5	451	1.0
“ 61 ”	12.4	6.5	33.3	37.5	763	1.7
“ 62 ”	12.2	6.5	32.6	38.5	△ 66	△ 0.1
“ 63 ”	11.8	6.8	32.4	38.2	△ 370	△ 0.8

注) 年率 (%) = 年間の増減数 ÷ 各年10月1日現在の推計人口 × 1000

資料: 総合企画室

(2) 自然動態

年次	出生			死亡			自然増加		
	総数	男	女	総数	男	女	総数	男	女
昭和59年	6,041	3,055	2,986	2,900	1,588	1,312	3,141	1,467	1,674
“ 60 ”	5,690	2,855	2,835	2,852	1,528	1,324	2,838	1,327	1,511
“ 61 ”	5,607	2,877	2,730	2,935	1,581	1,354	2,672	1,296	1,376
“ 62 ”	5,536	2,853	2,683	2,929	1,600	1,329	2,607	1,253	1,354
“ 63 ”	5,341	2,713	2,628	3,078	1,658	1,420	2,263	1,055	1,208

資料: 総合企画室

(3) 社会動態

年次	増加				減少				社会 増減数
	総数	転入		その他	総数	転出		その他	
		男	女			男	女		
昭和59年	15,593	8,154	6,971	468	17,749	9,434	8,025	290	△ 2,156
“ 60 ”	15,070	7,911	6,642	517	17,457	9,262	7,793	402	△ 2,387
“ 61 ”	15,095	7,994	6,604	497	17,004	9,096	7,514	394	△ 1,909
“ 62 ”	14,793	7,785	6,504	504	17,466	9,519	7,633	314	△ 2,673
“ 63 ”	14,680	7,724	6,430	526	17,313	9,341	7,643	329	△ 2,633

資料: 総合企画室

(4) 社会動態 (転出入)

(昭和63年1月~12月分)

区 分	転 入			転 出			転 入 超 過 数		
	総 数	男	女	総 数	男	女	総 数	男	女
計	13,425	7,453	5,972	16,274	9,093	7,181	△ 2,849	△ 1,640	△ 1,209
北海道	129	84	45	158	99	59	△ 29	△ 15	△ 14
青森県	13	9	4	16	12	4	△ 3	△ 3	0
岩手県	10	5	5	8	3	5	2	2	0
宮城県	27	17	10	48	29	19	△ 21	△ 12	△ 9
秋田県	10	8	2	9	6	3	1	2	△ 1
山形県	15	8	7	7	5	2	8	3	5
福島県	24	13	11	22	13	9	2	0	2
茨城県	31	19	12	54	28	26	△ 23	△ 9	△ 14
栃木県	43	24	19	15	12	3	28	12	16
群馬県	19	12	7	25	16	9	△ 6	△ 4	△ 2
埼玉県	144	87	57	217	136	81	△ 73	△ 49	△ 24
千葉県	197	113	84	536	318	218	△ 339	△ 205	△ 134
東京都	466	309	157	697	453	244	△ 231	△ 144	△ 87
神奈川県	232	151	81	376	234	142	△ 144	△ 83	△ 61
新潟県	35	23	12	43	28	15	△ 8	△ 5	△ 3
富山県	46	22	24	37	24	13	9	△ 2	11
石川県	70	44	26	75	45	30	△ 5	△ 1	△ 4
福井県	56	37	19	44	37	7	12	0	12
山梨県	6	4	2	9	5	4	△ 3	△ 1	△ 2
長野県	48	32	16	52	36	16	△ 4	△ 4	0
岐阜県	53	32	21	60	40	20	△ 7	△ 8	1
静岡県	109	61	48	153	86	67	△ 44	△ 25	△ 19
愛知県	310	201	109	418	247	171	△ 108	△ 46	△ 62
三重県	75	36	39	101	57	44	△ 26	△ 21	△ 5
滋賀県	258	212	46	181	135	46	77	77	0
京都府	365	222	143	434	266	168	△ 69	△ 44	△ 25
大阪府	1,527	938	589	1,799	1,119	680	△ 272	△ 181	△ 91
兵庫県	6,316	3,185	3,131	7,646	3,870	3,776	△ 1,330	△ 685	△ 645
奈良県	148	90	58	196	104	92	△ 48	△ 14	△ 34
和歌山県	101	58	43	76	49	27	25	9	16
鳥取県	92	45	47	119	67	52	△ 27	△ 22	△ 5
島根県	51	28	23	75	41	34	△ 24	△ 13	△ 11
岡山県	570	295	275	599	346	253	△ 29	△ 51	△ 22
広島県	403	229	174	307	195	112	96	34	62
山口県	123	56	67	162	90	72	△ 39	△ 34	△ 5
徳島県	90	60	30	83	59	24	7	1	6
香川県	151	96	55	142	90	52	9	6	3
愛媛県	131	72	59	128	73	55	3	△ 1	4
高知県	68	43	25	67	36	31	1	7	△ 6
福岡県	296	176	120	308	176	132	△ 12	0	△ 12
佐賀県	24	15	9	24	16	8	0	△ 1	1
長崎県	65	36	29	86	37	49	△ 21	△ 1	△ 20
熊本県	78	35	43	90	54	36	△ 12	△ 19	7
大分県	107	62	45	277	147	130	△ 170	△ 85	△ 85
宮崎県	48	25	23	31	15	16	17	10	7
鹿児島県	76	39	37	96	58	38	△ 20	△ 19	△ 1
沖縄県	19	8	11	38	18	20	△ 19	△ 10	△ 9
国外	79	35	44	121	57	64	△ 42	△ 22	△ 20
従前の住所なし	71	42	29	9	6	3	62	36	26

注) 住民基本台帳届出数による。

資料: 総合企画室

(5) 社会動態 (転出入県内及び大都市・再掲)

(昭和63年1月～12月分)

区 分	転 入			転 出			転入超過数		
	総 数	男	女	総 数	男	女	総 数	男	女
県 内 計	6,316	3,185	3,131	7,646	3,870	3,776	△ 1,330	△ 685	△ 645
神 戸 市	794	416	378	1,269	645	624	△ 475	△ 229	△ 246
尼 崎 市	144	90	54	184	110	74	△ 40	△ 20	△ 20
明 石 市	270	145	125	470	245	225	△ 200	△ 100	△ 100
西 宮 市	210	113	97	223	129	94	△ 13	△ 16	3
洲 本 市	31	19	12	23	15	8	8	4	4
芦 屋 市	82	58	24	77	37	40	5	21	△ 16
伊 丹 市	65	44	21	69	52	17	△ 4	△ 8	4
相 生 市	203	87	116	175	77	98	28	10	18
豊 岡 市	92	57	35	55	33	22	37	24	13
加 古 川 市	469	236	233	663	328	335	△ 194	△ 92	△ 102
竜 野 市	310	140	170	251	123	128	59	17	42
赤 穂 市	165	74	91	97	45	52	68	29	39
西 脇 市	23	13	10	50	26	24	△ 27	△ 13	△ 14
宝 塚 市	78	38	40	95	50	45	△ 17	△ 12	△ 5
三 木 市	38	16	22	28	16	12	10	0	10
高 砂 市	464	228	236	620	316	304	△ 156	△ 88	△ 68
川 西 市	24	16	8	32	17	15	△ 8	△ 1	△ 7
小 野 市	46	17	29	27	12	15	19	5	14
三 田 市	13	9	4	42	25	17	△ 29	△ 16	△ 13
加 西 市	180	91	89	191	96	95	△ 11	△ 5	△ 6
加 古 郡	60	25	35	55	24	31	5	1	4
飾 磨 郡	490	264	236	628	335	293	△ 138	△ 71	△ 67
神 崎 郡	547	237	310	696	323	373	△ 149	△ 86	△ 63
揖 保 郡	738	365	373	852	396	456	△ 114	△ 31	△ 83
赤 穂 郡	122	56	66	107	56	51	15	0	15
佐 用 郡	100	44	56	124	63	61	△ 24	△ 19	△ 5
宍 粟 郡	271	135	136	248	123	125	23	12	11
朝 来 郡	66	40	26	61	34	27	5	6	△ 1
そ の 他	221	112	109	234	119	115	△ 13	△ 7	△ 6
大 都 市 計	2,454	1,471	983	3,383	1,991	1,392	△ 929	△ 520	△ 409
札 幌 市	23	17	6	41	29	12	△ 18	△ 12	△ 6
東 京 23 区	336	219	117	488	324	164	△ 152	△ 105	△ 47
横 浜 市	113	76	37	190	117	73	△ 77	△ 41	△ 36
川 崎 市	36	26	10	76	51	25	△ 40	△ 25	△ 15
名 古 屋 市	123	78	45	141	84	57	△ 18	△ 6	△ 12
京 都 市	223	139	84	269	163	106	△ 46	△ 24	△ 22
大 阪 市	479	295	184	589	372	217	△ 110	△ 77	△ 33
神 戸 市	794	416	378	1,269	645	624	△ 475	△ 229	△ 246
広 島 市	153	98	55	138	90	48	15	8	7
北 九 州 市	96	61	35	92	54	38	4	7	△ 3
福 岡 市	78	46	32	90	62	28	△ 12	△ 16	4

注) 住民基本台帳届出数による。

資料: 総合企画室

(6) 社会動態 (国外移動)

(各年1月～12月)

区 分	昭和61年		昭和62年		昭和63年	
	転 入	転 出	転 入	転 出	転 入	転 出
合 計	50	65	42	116	72	126
ア ジ ア 州	8	7	13	20	12	31
うち中 国	1	—	—	2	1	2
インドネシア	1	—	1	8	2	—
マレーシア	1	—	2	—	—	4
シンガポール	2	3	1	1	4	3
タ イ	1	—	1	1	5	4
ホ ン コ ン	—	—	1	1	—	11
大 洋 州	4	2	10	12	7	2
うちオーストラリア	—	2	2	8	7	1
ア フ リ カ 州	1	1	5	8	—	—
ヨ ー ロ ッ パ 州	8	20	20	31	15	15
うち英 国	4	6	4	6	5	4
西 ド イ ツ	3	12	4	2	7	1
フ ラ ン ス	—	—	2	5	—	1
ベ ル ギ ー	—	—	—	—	—	3
ソ 連	—	—	—	—	—	6
北 ア メ リ カ 州	25	29	66	85	36	70
うちア メ リ カ	25	20	58	76	27	67
カ ナ ダ	—	7	—	8	9	2
南 ア メ リ カ 州	4	6	2	2	2	2
うちブ ラ ジ ル	3	2	1	1	1	1

注) 昭和61年は3月～12月の数値、それ以前は統計なし。

資料：総合企画室

住民基本台帳届出数による。

4. 婚姻・離婚

区 分	総 数	届 出			他市町村からの送付	
		計	本籍人居数 け 出 数	非本籍人居数 届 け 出 数		
昭和58年度	婚姻	4,903	4,295	2,339	608	1,956
	離婚	1,069	935	658	134	277
" 59 "	婚姻	4,853	4,250	2,305	603	1,945
	離婚	986	873	582	113	291
" 60 "	婚姻	4,956	4,338	2,281	618	2,075
	離婚	896	793	520	103	273
" 61 "	婚姻	4,756	4,189	2,240	567	1,949
	離婚	936	836	584	100	252
" 62 "	婚姻	4,621	2,697	2,167	530	1,924
	離婚	873	618	531	87	255

資料：市 民 課

5. 年齢（3区分）別構造の推移

（各年10月1日現在）

区 分	人 口				指 数			
	総 数	0～14歳	15～64歳	65歳以上	年少人口	老年人口	従属人口	老 年 化
昭和30年	252,315	82,722	157,564	12,022	52.5	7.6	60.1	14.5
" 35 "	328,689	94,714	216,729	17,246	43.7	8.0	51.7	18.2
" 40 "	367,807	92,827	254,514	20,466	36.5	8.0	44.5	22.0
" 45 "	408,353	102,643	280,287	25,423	36.6	9.1	45.7	24.8
" 50 "	436,086	115,050	289,731	31,245	39.7	10.8	50.5	27.2
" 55 "	446,256	112,874	295,211	38,082	38.2	12.9	51.1	33.7
" 60 "	452,917	103,088	305,629	44,184	33.7	14.5	48.2	42.9

注) 総数には年齢「不詳」を含む。年少人口指数=(15歳未満人口)÷(15～64歳)×100

老年人口指数=(65歳以上人口)÷(15～64歳)×100

従属人口指数=(15歳未満人口+65歳以上人口)÷(15～64歳人口)×100

老年化指数=(65歳以上人口)÷(15歳未満人口)×100

資料：総合企画室「国勢調査」

6. 年齢(各歳)別人口

年齢区分	総数	男	女	年齢区分	総数	男	女
総数	452,917	219,540	233,377	30~34	32,356	16,135	16,221
15歳未満	103,088	52,840	50,248	30	5,817	2,919	2,898
15~64歳	305,629	149,058	156,571	31	5,933	2,995	2,938
65歳以上	44,184	17,630	26,554	32	6,554	3,270	3,284
0~4歳	29,092	14,769	14,323	33	6,795	3,389	3,406
0	5,706	2,858	2,848	34	7,257	3,562	3,695
1	5,789	2,936	2,853	35~39	40,999	20,192	20,807
2	5,911	2,962	2,949	35	7,870	3,876	3,994
3	5,876	3,028	2,848	36	9,145	4,521	4,624
4	5,810	2,985	2,825	37	9,459	4,647	4,812
5~9	33,032	16,997	16,035	38	9,018	4,383	4,635
5	6,185	3,267	2,918	39	5,507	2,765	2,742
6	6,125	3,177	2,948	40~44	36,419	17,964	18,455
7	6,564	3,311	3,253	40	6,121	2,937	3,184
8	6,873	3,512	3,361	41	7,625	3,695	3,930
9	7,285	3,730	3,555	42	7,134	3,572	3,562
10~14	40,964	21,074	19,890	43	7,682	3,837	3,845
10	7,778	4,035	3,743	44	7,857	3,923	3,934
11	8,160	4,193	3,967	45~49	30,906	15,260	15,646
12	8,538	4,400	4,138	45	6,517	3,246	3,271
13	8,328	4,300	4,028	46	5,508	2,670	2,838
14	8,160	4,146	4,014	47	5,965	2,949	3,016
15~19	34,693	17,161	17,532	48	6,423	3,193	3,230
15	7,819	3,924	3,895	49	6,493	3,202	3,291
16	7,630	3,905	3,725	50~54	29,201	14,505	14,696
17	7,423	3,740	3,683	50	6,102	3,070	3,032
18	6,845	3,322	3,523	51	5,651	2,800	2,851
19	4,976	2,270	2,706	52	5,916	2,918	2,998
20~24	29,394	13,701	15,693	53	5,796	2,879	2,917
20	6,288	2,841	3,447	54	5,736	2,838	2,898
21	5,754	2,615	3,139	55~59	24,602	12,128	12,474
22	5,780	2,649	3,131	55	5,170	2,588	2,582
23	5,917	2,803	3,114	56	5,092	2,465	2,627
24	5,655	2,793	2,862	57	4,914	2,444	2,470
25~29	28,361	13,963	14,398	58	4,695	2,345	2,350
25	5,605	2,730	2,875	59	4,731	2,286	2,445
26	5,974	2,851	3,123	60~64	18,698	8,049	10,649
27	5,575	2,733	2,842	60	4,253	2,013	2,240
28	5,436	2,734	2,702	61	3,889	1,735	2,154
29	5,771	2,915	2,856	62	3,648	1,557	2,091
				63	3,466	1,392	2,074
				64	3,442	1,352	2,090

(昭和60年10月1日 国勢調査)

年齢区分	総数	男	女	年齢区分	総数	男	女
65~69	14,866	6,084	8,782	100歳以上	3	1	2
65	3,393	1,322	2,071	不詳	16	12	4
66	2,689	1,046	1,643	(年齢別割合%)	22.8	24.1	21.5
67	2,855	1,171	1,684				
68	2,948	1,253	1,695				
69	2,981	1,292	1,689				
70~74	13,149	5,502	7,647				
70	2,766	1,201	1,565	65歳以上	9.8	8.0	11.4
71	2,921	1,190	1,731	平均年齢	35.0	33.9	36.0
72	2,634	1,099	1,535				
73	2,506	1,047	1,459				
74	2,322	965	1,357				
75~79	8,856	3,472	5,384				
75	2,185	865	1,320				
76	1,974	765	1,209				
77	1,729	692	1,037				
78	1,653	646	1,007				
79	1,315	504	811				
80~84	4,838	1,827	3,011				
80	1,244	475	769				
81	1,005	388	617				
82	995	387	608				
83	884	340	544				
84	710	237	473				
85~89	1,937	625	1,312				
85	593	220	373				
86	420	124	296				
87	399	128	271				
88	295	98	197				
89	230	55	175				
90~94	481	104	377				
90	168	30	138				
91	122	29	93				
92	98	23	75				
93	61	16	45				
94	32	6	26				
95~99	54	15	39				
95	31	6	25				
96	12	6	6				
97	7	2	5				
98	3	1	2				
99	1	—	1				

資料：総合企画室『国勢調査』

7. 産業別人口

(1) 従業地による15歳以上就業者数

(各年10月1日現在)

区 分	昭 和 5 5 年		昭 和 6 0 年	
	実 数	構 成 比	実 数	構 成 比
総 数	222,029	100.0%	228,598	100.0%
第 1 次 産 業	5,709	2.6	5,112	2.2
農 業	5,347	2.4	4,855	2.1
林 業	32	0.0	27	0.0
漁 業	330	0.1	230	0.1
第 2 次 産 業	88,684	39.9	88,249	38.6
鉱 産 業	35	0.0	22	0.0
建 設 業	22,893	10.3	22,794	10.0
製 造 業	65,756	29.6	65,433	28.6
第 3 次 産 業	127,341	57.5	134,386	58.8
卸 売 ・ 小 売 業 ・ 飲 食 店	58,651	26.4	60,121	26.3
金 融 ・ 保 険 業	7,201	3.2	7,675	3.4
不 動 産 業	1,360	0.6	1,469	0.6
運 輸 ・ 通 信 業	16,917	7.6	16,342	7.1
電 気 ・ ガ ス ・ 水 道 ・ 熱 供 給 業	2,075	0.9	2,144	0.9
サ ー ビ ス 業	35,565	16.0	41,119	18.0
公 務	5,572	2.5	5,516	2.4
分 類 不 能 の 産 業	295	0.1	851	0.4

注) 総数には「分類不能の産業」を含む。

資料：総合企画室「国勢調査」

(2) 常住地による15歳以上就業者数

(各年10月1日現在)

区 分	昭 和 5 5 年				昭 和 6 0 年			
	総 数	構 成 比	男	女	総 数	構 成 比	男	女
総 数	195,762	100.0%	127,668	68,094	202,224	100.0%	128,755	73,469
第 1 次 産 業	5,682	2.9	3,212	2,470	5,110	2.5	3,148	1,962
農 業	5,316	2.7	2,921	2,395	4,846	2.4	2,929	1,917
林 業	36	0.0	32	4	36	0.0	30	6
漁 業	330	0.2	259	71	228	0.1	189	39
第 2 次 産 業	77,791	39.7	59,240	18,551	78,370	38.8	58,309	20,061
鉱 産 業	39	0.0	32	7	46	0.0	41	5
建 設 業	19,424	9.9	17,097	2,327	19,668	9.7	17,225	2,443
製 造 業	58,328	29.8	42,111	16,217	58,656	29.0	41,043	17,613
第 3 次 産 業	111,997	57.2	65,058	46,939	117,893	58.3	66,826	51,067
卸 売 ・ 小 売 業 ・ 飲 食 店	51,619	26.4	27,053	24,566	53,051	26.2	27,040	26,011
金 融 ・ 保 険 業	5,579	2.8	2,864	2,715	6,041	3.0	3,009	3,032
不 動 産 業	1,238	0.6	837	401	1,326	0.7	875	451
運 輸 ・ 通 信 業	14,476	7.4	12,732	1,744	13,578	6.7	11,932	1,646
電 気 ・ ガ ス ・ 水 道 ・ 熱 供 給 業	1,799	0.9	1,578	221	1,815	0.9	1,653	162
サ ー ビ ス 業	32,091	16.4	15,458	16,633	36,980	18.3	17,849	19,131
公 務	5,195	2.7	4,536	659	5,102	2.5	4,468	634
分 類 不 能 の 産 業	292	0.1	158	134	851	0.4	472	379

注) 総数には「分類不能の産業」を含む。

資料：総合企画室「国勢調査」

8. 15歳以上労働力状態の推移

(各年10月1日現在)

区 分	昭 和 5 5 年				昭 和 6 0 年			
	総 数	構成比	男	女	総 数	構成比	男	女
15歳以上人口	333,293	100.0%	159,360	173,933	349,813	100.0%	166,688	183,125
労働力人口	201,858	60.6	132,210	69,648	210,787	60.3	134,835	75,952
就業者	195,762	58.7	127,668	68,094	202,224	57.8	128,755	73,469
主に仕事	163,976	49.2	124,482	39,494	166,272	47.5	125,796	40,476
家事のほか仕事	28,346	8.5	961	27,385	32,339	9.2	776	31,563
通学のかたわら仕事	1,113	0.3	570	543	1,398	0.4	604	794
休業者	2,327	0.7	1,655	672	2,215	0.6	1,579	636
完全失業者	6,096	1.8	4,542	1,554	8,563	2.4	6,080	2,483
非労働力人口	131,221	39.4	27,065	104,156	138,456	39.6	31,511	106,945
家事	77,758	23.3	1,175	76,583	74,659	21.3	1,047	73,612
通学	28,624	8.6	14,403	14,221	31,324	9.0	15,607	15,717
その他	24,839	7.5	11,487	13,352	32,473	9.3	14,857	17,616

注) 15歳以上人口の総数には労働力状態「不詳」を含む。

資料：総合企画室「国勢調査」

9. 職業別人口

区 分	昭 和 5 5 年				昭 和 6 0 年			
	総 数	構成比	男	女	総 数	構成比	男	女
総 数	195,762	100.0%	127,688	68,094	202,224	100.0%	128,755	73,469
専門的・技術的職業従事者	15,097	7.7	7,986	7,111	19,873	9.8	11,456	8,417
管理的職業従事者	9,142	4.7	8,477	665	8,088	4.0	7,331	757
事務従事者	31,400	16.0	13,236	18,164	34,398	17.0	13,116	21,282
販売従事者	32,794	16.8	19,338	13,456	32,923	16.3	20,353	12,570
農林・漁業従事者	5,668	2.9	3,233	2,345	5,131	2.5	3,188	1,943
採掘作業	50	0.0	48	2	49	0.0	49	-
運輸・通信従事者	8,669	4.4	8,151	518	7,898	3.9	7,493	405
技術工・生産工程作業 及び労務作業	75,416	38.5	59,035	16,381	75,105	37.1	56,870	18,235
保安職業従事者	3,069	1.6	3,019	50	3,212	1.6	3,163	49
サービス職業従事者	14,179	7.2	4,992	9,187	14,699	7.3	5,269	9,430
分類不能の職業	278	0.1	153	125	848	0.4	467	381

資料：総合企画室「国勢調査」

10. 流動人口 (15歳以上就業者数及び通学者数)

(各年10月1日現在)

区 分	昭 和 5 5 年			昭 和 6 0 年		
	総 数	通 勤	通 学	総 数	通 勤	通 学
	【流 入】					
総 数	54,056	49,473	4,583	58,600	53,008	5,592
県 内 総 数	52,528	48,031	4,497	56,946	51,445	5,501
神 戸 市	1,924	1,646	278	2,375	2,015	360
尼 崎 市	99	81	18	84	65	19
西 宮 市	188	167	21	226	201	25
明 石 市	1,678	1,427	251	2,077	1,712	365
相 模 川 市	2,316	2,078	238	2,402	2,156	246
加 古 川 市	4,361	3,801	560	5,348	4,489	859
龍 野 市	4,007	3,781	226	4,171	3,866	305
赤 穂 市	1,924	1,646	278	2,002	1,703	299
高 砂 市	4,001	3,643	358	4,758	4,301	457
加 西 市	1,582	1,476	106	1,531	1,407	124
飾 磨 郡	3,753	3,388	365	4,020	3,641	379
神 崎 郡	9,532	8,786	746	9,595	8,815	780
揖 保 郡	10,314	9,762	552	11,404	10,729	675
赤 穂 郡	1,412	1,331	81	1,417	1,353	64
加 古 郡	616	537	79	867	693	174
そ の 他	4,821	4,481	340	4,669	4,299	370
県 外 総 数	1,528	1,442	86	1,654	1,563	91
大 阪 府	677	619	58	669	623	46
岡 山 県	543	521	22	494	465	29
そ の 他	255	252	3	491	475	16
	【流 出】					
総 数	31,783	23,206	8,577	34,814	26,634	8,180
県 内 総 数	28,428	21,673	6,755	31,251	24,764	6,487
神 戸 市	7,118	4,301	2,817	7,108	4,561	2,547
尼 崎 市	223	190	33	234	210	24
西 宮 市	666	122	544	566	124	442
明 石 市	2,172	1,921	251	2,288	2,051	237
相 模 川 市	890	873	17	966	953	13
加 古 川 市	3,269	3,006	263	3,542	3,327	215
龍 野 市	1,560	1,369	191	1,829	1,664	165
赤 穂 市	252	250	2	308	304	4
高 砂 市	4,200	3,938	262	4,333	4,019	314
加 西 市	407	398	9	676	643	33
飾 磨 郡	410	277	133	743	481	262
神 崎 郡	3,568	1,573	1,995	3,953	2,034	1,919
揖 保 郡	2,292	2,171	121	2,995	2,859	136
赤 穂 郡	155	107	48	151	115	36
加 古 郡	412	411	1	515	514	1
そ の 他	834	766	68	1,044	905	139
県 外 総 数	3,355	1,533	1,822	3,563	1,870	1,693
大 阪 府	2,298	1,161	1,137	2,250	1,348	902
岡 山 県	566	117	449	599	146	453
そ の 他	293	210	83	714	376	338

資料：総合企画室「国勢調査」

11. 人口集中地区の推移

区 分	昭和40年	昭和45年	昭和50年	昭和55年	昭和60年
人口集中地区人口	192,550	242,216	267,448	304,077	304,297
人口集中地区面積(k㎡)	27.5	44.5	56.1	69.2	71.8
全体に占める割合(%)人口	52.4	59.3	61.3	68.1	67.2
“ 面積	11.5	16.6	20.9	25.5	26.4
人口密度	7,002	5,443	4,767	4,394	4,238

資料：総合企画室「国勢調査」

12. 昼間人口

区 分	常住人口 (夜間〃)	流入人口			流出人口			流出入の差	昼間人口	昼間 夜間
		総数	通勤	通学	総数	通勤	通学			
昭和50年総数	436,086	51,419	45,670	6,749	27,417	20,187	7,230	24,002	460,088	105.5
男	213,641	38,683	35,689	2,994	20,970	16,926	4,044	17,713	231,354	108.3
女	222,445	12,736	9,981	2,755	6,447	3,261	3,186	6,289	228,734	102.8
昭和55年総数	446,256	54,485	49,473	5,012	31,939	23,206	8,733	22,546	468,802	105.1
男	217,174	41,358	36,614	2,744	23,403	19,043	4,360	17,955	235,129	108.3
女	229,082	13,127	10,859	2,268	8,536	4,163	4,373	4,591	233,673	102.0
昭和60年総数	452,901	59,132	53,008	6,124	34,958	26,634	8,324	24,174	477,075	105.3
男	219,528	44,026	40,648	3,378	25,632	21,545	4,087	18,394	237,922	108.4
女	233,373	15,106	12,360	2,746	9,326	5,089	4,237	5,780	239,153	102.5

資料：総合企画室「国勢調査」

13. 家族類型別世帯数

区 分	親 族									
	総 数	核 家 族 世 帯							総 数	夫 婦 と 両親から 成る世帯
		総 数	総 数	夫 婦 の みの 世 帯	夫 婦 と 子 供 から 成る世帯	男 親 と 子 供 から 成る世帯	女 親 と 子 供 から 成る世帯			
世 帯 数	135,373	114,522	88,506	19,205	59,972	1,393	7,936	26,016	653	
世 帯 人 員	448,428	427,256	294,956	38,481	232,916	3,566	19,993	132,300	2,621	
親 族 人 員	447,681	426,830	294,660	38,410	232,774	3,551	19,925	132,170	2,612	
1世帯当り親族人員 (再掲)	3.31	3.73	3.33	2.00	3.88	2.55	2.51	5.08	4.00	
6歳未満の親族のいる										
世 帯 数	25,120	25,120	17,772	—	17,277	41	454	7,348	—	
世 帯 人 員	112,457	112,457	69,782	—	68,318	129	1,335	42,675	—	
6歳未満の親族人員	35,203	35,203	24,756	—	24,181	46	529	10,447	—	
18歳未満の親族のいる										
世 帯 数	67,128	66,887	48,393	11	44,694	554	3,134	18,494	1	
世 帯 人 員	294,861	294,620	191,530	22	180,818	1,608	9,082	103,090	4	
18歳未満の親族人員	125,642	125,401	89,622	13	83,611	884	5,114	35,779	1	

14. 住居の種類・住宅の所有の関係別普通世帯数

区 分	昭 和 5 5 年			昭 和 6 0 年		
	世 帯 数	世帯人員	1世帯当 たり人員	世 帯 数	世帯人員	1世帯当 たり人員
住宅に住む一般世帯	125,087	436,400	3.49	131,475	444,146	3.38
主 世 帯	124,680	435,029	3.49	130,930	443,148	3.38
持 ち 家	75,059	288,978	3.85	81,342	303,511	3.73
公営・公団・公社の借家	10,469	33,823	3.23	11,192	34,604	3.09
民 営 借 家	30,290	83,211	2.75	30,687	80,674	2.63
給 与 住 宅	8,862	29,017	3.27	7,709	24,359	3.16
間 借 り	407	1,371	3.37	545	998	1.83
1 人 世 帯	353	353	1.00
2人以上の世帯	192	645	3.36

資料：総合企画室「国勢調査」

(昭和60年10月1日現在)

世帯									非親族世帯	単独世帯
その他の親族世帯										
夫婦と片親から成る世帯	夫婦、子供と両親なる世帯	夫婦、子供と片親なる世帯	夫婦と他なる世帯	夫婦、子供と他なる世帯	夫婦、親族から成る世帯	夫婦、親族から成る世帯	兄弟姉妹のみから成る世帯	他に分類されない親族世帯		
1,712	6,596	10,602	370	1,289	477	2,106	485	1,726	288	20,563
5,146	40,105	53,209	1,207	6,283	2,430	14,251	1,042	6,006	609	20,563
5,136	40,081	53,182	1,202	6,280	2,426	14,226	1,037	5,988	288	20,563
3.00	6.08	5.02	3.25	4.87	5.09	6.75	2.14	3.47	1.00	1.00
—	3,074	2,300	28	372	29	1,381	1	163	—	—
—	18,527	11,901	102	1,852	188	9,456	5	644	—	—
—	4,477	3,239	30	456	35	2,021	2	187	—	—
1	6,153	8,028	140	1,047	65	2,018	52	989	—	241
3	37,668	41,684	483	5,208	396	13,749	130	3,765	—	241
1	12,459	15,732	178	1,763	87	3,974	74	1,510	—	241

資料：総合企画室「国勢調査」

農 林

水 産

専業・兼業農家数の推移

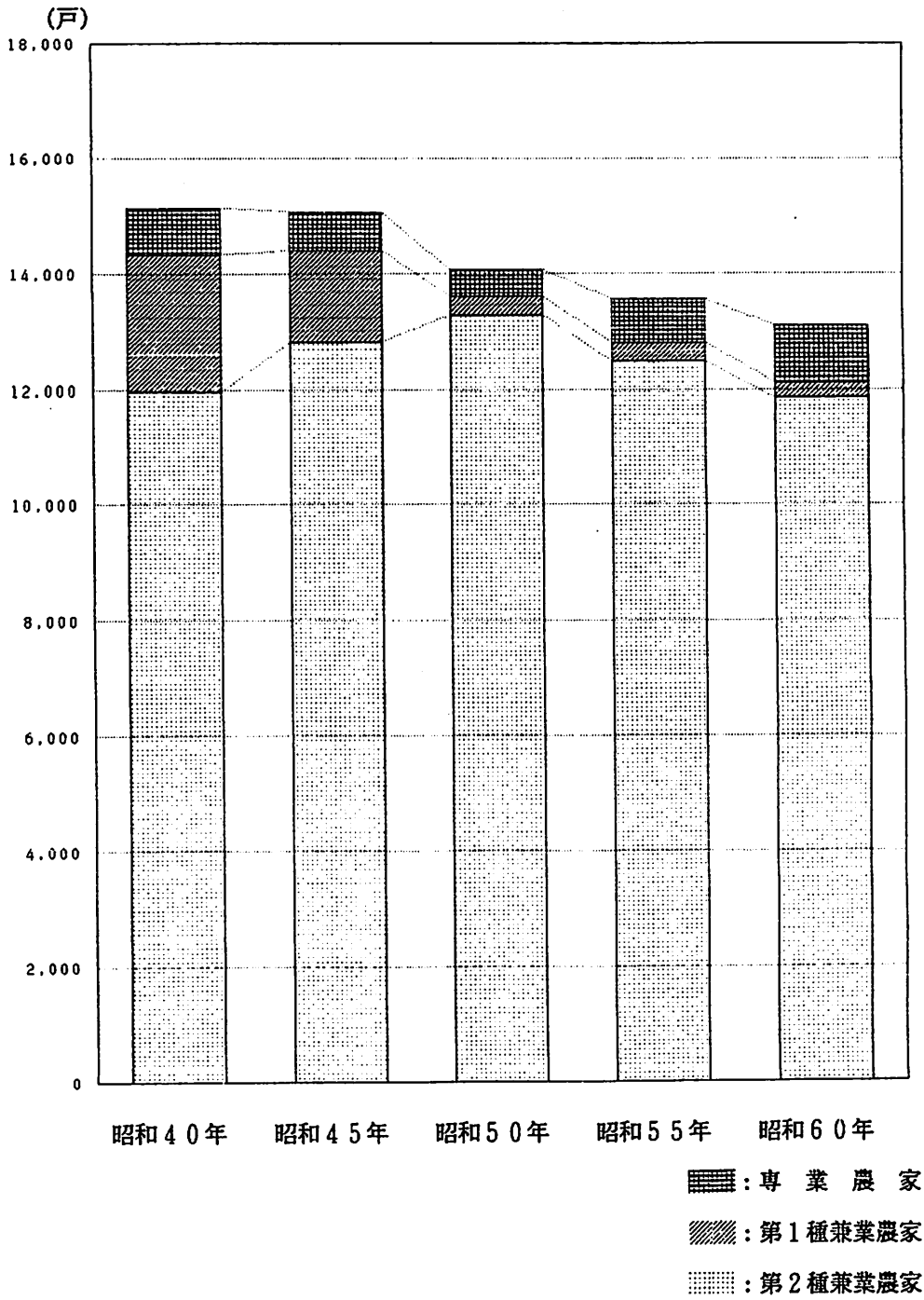

1. 専業・兼業農家の推移

(各年2月1日現在)

区 分	総 数	専 業	兼 業	
			農業を主とするもの	農業を従とするもの
昭和40年	15,148	808	2,371	11,969
“ 45 ”	15,072	667	1,583	12,822
“ 50 ”	14,075	470	323	13,282
“ 55 ”	13,567	756	327	12,484
“ 60 ”	13,103	983	259	11,861

資料：農林業センサス

2. 経営耕地面積規模別農家数

(各年2月1日現在)

区 分	総農家数	0.3ha	0.3～	0.5～	0.7～	1.0～	1.5～	2.0ha	2.0ha	例外規定
		未 満	0.5ha	0.7ha	1.0ha	1.5ha	2.0ha	以 上	農 家	
昭和40年	15,148	6,123	4,279	2,626	1,594	393	40	3	-	
“ 45 ”	15,072	6,363	4,277	2,463	1,523	368	26	12	40	
“ 50 ”	14,075	6,744	3,804	2,067	1,141	266	31	4	18	
“ 55 ”	13,567	6,857	3,754	1,869	966	255	27	12	7	
“ 60 ”	13,103	6,816	3,339	2,627	258	37	7	3	16	

注)「例外規定農家」とは、耕地面積が5a以下であって、年間農産物総販売額が5万円以上の世帯(40年世界農林業センサスでは3万円以上をいう。)

資料：農林業センサス

3. 耕地面積状況

(各年8月1日現在 単位：ha)

区 分	計	田	畑			
			計	普通畑	樹園地	牧草地
昭和58年	4,960	4,680	277	197	67	13
“ 59 ”	4,910	4,640	274	194	67	13
“ 60 ”	4,860	4,600	260	190	67	3
“ 61 ”	4,810	4,560	259	189	67	3
“ 62 ”	4,760	4,510	251	187	61	3
“ 63 ”	4,700	4,460	244	180	61	3

注)四捨五入の関係で、計と合致しない

資料：近畿農政局兵庫統計情報事務所
姫路出張所

4. 農業粗生産額の内訳

区 分	農 業 粗 生 産 額	耕					種			
		計	米	麦	雑穀豆類	い も	野 菜	果 樹	花 き	
昭和58年	9,506	7,097	4,297	119	191	153	2,147	55	91	
“ 59 ”	9,899	7,612	4,789	132	232	159	2,133	59	93	
“ 60 ”	9,872	7,734	4,821	117	192	96	2,321	57	124	
“ 61 ”	9,353	7,489	4,790	113	217	117	2,062	48	135	
“ 62 ”	7,779	6,312	4,007	114	151	127	1,785	33	94	

5. 作付面積及び収穫量

区 分	水 稻	麦	かんしょ	春 植 ばいしょ	豆 類	きゅうり	ト マ ト	な す	す い か	キャベツ
	【作 付 面 積】					(単位: ha)				
昭和58年	2,920	246	38	42	415	24	39	30	33	28
“ 59 ”	3,040	239	37	42	422	24	39	30	33	27
“ 60 ”	3,110	227	37	41	396	24	39	29	31	27
“ 61 ”	3,080	204	39	41	417	24	37	29	31	26
“ 62 ”	2,760	227	42	38	380	24	36	29	32	25
	【収 穫 量】					(単位: t)				
昭和58年	13,300	692	623	601	689	724	1,277	706	445	809
“ 59 ”	14,318	744	625	588	806	724	1,277	706	445	832
“ 60 ”	14,500	700	492	631	665	689	1,170	717	441	818
“ 61 ”	14,400	683	566	599	765	678	1,170	721	441	829
“ 62 ”	12,900	707	680	606	596	644	1,140	717	419	752

6. 農地転用用途別状況『届出(市街化区域)』

区 分	合 計		宅 地 敷 地		工 鉱 業 敷 地		そ の 他 建 物 敷 地	
	件 数	面 積	件 数	面 積	件 数	面 積	件 数	面 積
昭和58年								
計	886	372,145	469	178,297	16	11,416	135	59,767
畑	129	37,003	77	20,016	-	-	22	5,792
田	757	335,142	392	158,281	16	11,416	113	53,975
昭和59年								
計	936	380,253	481	170,749	33	36,363	171	64,718
畑	129	37,691	64	14,016	1	1,268	27	6,985
田	807	342,562	417	156,733	32	35,095	144	57,733
昭和60年								
計	784	308,454	405	155,799	33	22,337	153	52,677
畑	116	29,056	73	18,810	3	533	23	4,208
田	668	279,398	332	136,989	30	21,804	130	48,469
昭和61年								
計	820	349,349	411	148,282	72	55,585	191	86,680
畑	122	32,412	77	21,278	5	2,666	18	3,722
田	698	316,937	334	127,004	67	52,919	173	82,958
昭和62年								
計	948	435,289	523	191,289	74	57,940	185	120,017
畑	120	34,846	83	23,177	7	3,703	13	4,181
田	828	400,443	440	168,112	67	54,237	172	115,836

(各年末現在 単位：百万円)

		畜 産						生 産
工芸農作物	その他	計	肉用牛	乳用牛	豚	鶏	その他	農業所得
9	7	2,410	124	295	692	1,299	—	3,206
9	6	2,287	126	272	662	1,227	—	3,204
1	5	2,138	123	260	428	1,327	—	3,200
2	5	1,864	103	238	269	1,254	—	2,843
1	—	1,467	138	277	181	871	—	2,058

資料：農水産課

(各年末現在)

はくさい	ほうれん草	ね ぎ	たまねぎ	いちご	だいこん	さといも	れんこん	たけのこ	青 刈 とうもろこし	牧 草	
【作 付 面 積】						(単位：ha)					
27	55	33	33	32	42	23	57	45	29	79	
28	55	34	31	29	36	23	54	44	25	68	
27	55	33	30	29	33	22	54	44	20	62	
26	54	34	28	26	31	20	54	44	19	57	
25	53	34	28	24	29	19	54	44	23	65	
【収 穫 量】						(単位：t)					
756	933	599	942	320	1,385	345	456	495	1,390	3,320	
740	859	724	861	276	1,207	310	486	396	1,060	2,621	
883	930	764	947	305	1,080	265	486	321	840	2,280	
734	874	804	731	286	1,060	240	485	273	779	2,330	
725	858	739	837	264	945	251	459	282	978	2,660	

資料：近畿農政局兵庫統計情報事務所

姫路出張所

(各年末現在 面積単位：㎡)

学 校 敷 地		道 水 路 敷 地		公 園 ・ 運 動 場 敷 地		そ の 他	
件 数	面 積	件 数	面 積	件 数	面 積	件 数	面 積
-	-	74	5,825	1	46	191	116,794
-	-	10	561	-	-	20	10,634
-	-	64	5,264	1	46	171	106,160
-	-	55	4,178	6	3,383	190	100,862
-	-	8	418	-	-	29	15,004
-	-	47	3,760	6	3,383	161	85,858
-	-	58	4,065	1	358	134	73,218
-	-	5	472	-	-	12	5,033
-	-	53	3,593	1	358	122	68,185
1	1,021	41	3,501	3	1,031	101	53,249
-	-	10	645	-	-	12	4,101
1	1,021	31	2,856	3	1,031	89	49,148
2	1,946	57	3,951	5	4,350	102	55,796
-	-	5	356	-	-	12	3,429
2	1,946	52	3,595	5	4,350	90	52,367

資料：農業委員会

7. 家畜飼養家戸数と頭羽数

(各年2月1日現在)

年次	乳用牛		肉用牛		豚		鶏	
	戸数	頭数	戸数	頭数	戸数	頭数	戸数	頭数
昭和59年	26	545	27	1,000	18	4,980	86	360,000
“60”	23	519	28	839	15	4,770	82	357,000
“61”	19	469	21	867	11	3,150	75	346,000
“62”	15	449	16	1,252	10	2,440	74	358,000
“63”	16	477	14	1,146	10	1,690	61	357,000

注) 62年の「鶏」はブロイラー用を除いたもの

資料：近畿農政局兵庫統計情報事務所
姫路出張所

8. 牛乳・鶏卵生産状況

(各年末現在)

年次	牛乳		鶏卵	
	生産額(千円)	生産量(kl)	生産額(千円)	生産量(kg)
昭和58年	300,000	2,180	1,688,000	5,590,000
“59”	230,000	2,284	1,856,800	5,749,714
“60”	224,000	1,951	1,144,000	4,890,000
“61”	190,000	1,867	910,620	5,059,000
“62”	203,000	1,880	729,000	4,705,000

資料：近畿農政局兵庫統計情報事務所
姫路出張所

9. 食肉センター使用状況

(各年度末現在 単位：頭)

区分	総数	成牛	馬	豚	仔牛	その他
昭和58年	48,724	11,921	2	37,405	26	—
“59”	55,373	12,043	—	43,313	17	—
“60”	56,791	13,537	5	43,210	39	—
“61”	59,127	13,464	1	45,658	4	—
“62”	52,181	12,087	—	40,087	7	—

資料：農水産課

10. 漁家戸数と漁船数及び漁獲量

(各年末現在)

区 分	漁 家 戸 数					漁 船		漁 獲 量 (t)
	総 数	専 業	兼 業	第 1 種	第 2 種	動 力 船	無動力船	
昭和58年	576	150	426	96	330	671	—	1,278
“ 59 ”	579	127	452	73	379	673	—	1,219
“ 60 ”	576	133	443	57	386	635	—	1,117
“ 61 ”	554	129	425	57	368	615	—	968
“ 62 ”	543	123	420	60	360	558	—	850

資料：農水産課

11. のり生産状況

(各年末現在)

区 分	生 産 業 者 数	養 殖 柵 数	生 産 枚 数 (千枚)	生 産 額 (千円)
昭和58年	127	7,929	54,150	515,612
“ 59 ”	126	9,228	26,891	317,391
“ 60 ”	118	9,399	38,100	400,300
“ 61 ”	79	…	26,197	255,519
“ 62 ”	61	…	34,648	447,704

資料：農水産課

工業

事業所

工業指数の推移

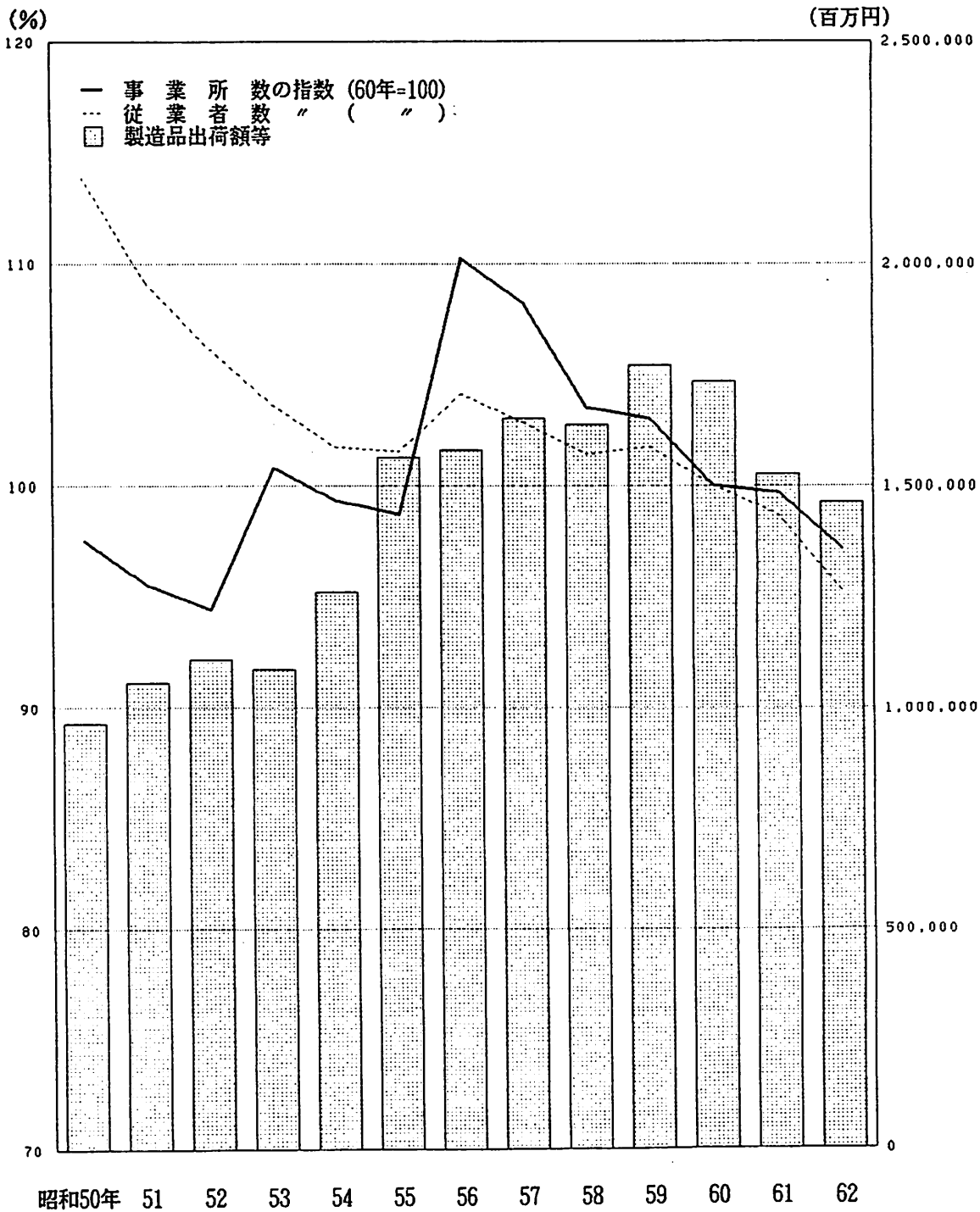

1. 産業大分類別事業所数及び従業者数

区 分	昭 和 5 3 年		昭 和 5 6 年		昭 和 6 1 年	
	事業所数	従業者数	事業所数	従業者数	事業所数	従業者数
総 数	24,975	211,797	26,686	223,557	27,955	233,776
農 ・ 林 ・ 漁 業	29	305	34	286	18	440
鉱 業	15	119	10	69	5	60
建 設 業	1,711	19,361	1,835	19,159	2,089	20,822
製 造 業	2,820	62,812	2,998	62,971	2,985	63,239
電気・ガス・熱供給・水道業	35	1,907	34	1,829	38	2,173
運 輸 ・ 通 信 業	480	15,054	524	17,717	574	15,631
卸売・小売業、飲食店	13,245	65,621	14,125	69,854	14,440	72,769
金 融 ・ 保 険 業	411	7,462	443	8,311	490	8,313
不 動 産 業	786	1,826	839	2,104	916	2,310
サ ー ビ ス 業	5,361	32,590	5,762	36,560	6,322	43,301
公 務	82	4,740	82	4,697	78	4,718

注) 調査期日：昭和53年6月15日
昭和56年7月1日
昭和61年7月1日

資料：総合企画室「事業所統計調査」

2. 従業者規模別事業所数及び従業者数

区 分	昭 和 5 3 年		昭 和 5 6 年		昭 和 6 1 年	
	事業所数	従業者数	事業所数	従業者数	事業所数	従業者数
総 数	24,975	211,797	26,686	223,557	27,955	233,776
1 ～ 4 人	16,934	35,846	17,976	38,810	18,656	39,668
5 ～ 9 人	4,249	27,341	4,617	29,816	4,865	31,622
1 0 ～ 1 9 人	2,026	26,835	2,223	29,400	2,424	32,181
2 0 ～ 2 9 人	691	16,493	759	17,961	839	19,956
3 0 ～ 4 9 人	577	21,618	576	21,616	624	23,605
5 0 ～ 9 9 人	306	20,211	340	22,955	328	22,234
1 0 0 ～ 2 9 9 人	144	21,551	151	22,869	175	27,621
3 0 0 ～ 4 9 9 人	25	9,008	21	8,148	25	9,890
5 0 0 人 以上	23	32,948	23	31,982	19	26,999

注) 調査期日：昭和53年6月15日
昭和56年7月1日
昭和61年7月1日

資料：総合企画室「事業所統計調査」

3. 産業大分類別・従業者規模別事業所数及び従業者数（民営）

区 分	総 数		1～4人		5～9人		10～19人		20～29人	
	事業所数	従業者数	事業所数	従業者数	事業所数	従業者数	事業所数	従業者数	事業所数	従業者数
総 数	27,472	217,617	18,482	39,212	4,774	31,013	2,379	31,545	798	18,960
農・林・漁業	16	438	5	17	2	17	4	46	-	-
鉱 業	5	60	-	-	2	13	2	25	1	22
建 設 業	2,089	20,822	1,015	2,278	537	3,539	323	4,266	99	2,380
製 造 業	2,985	63,239	1,307	3,332	741	4,942	443	5,998	194	4,633
電気・ガス・熱供給・水道業	17	1,748	3	7	2	17	4	51	-	-
運 輸 ・ 通 信 業	475	12,453	121	232	57	389	122	1,722	71	1,690
卸売・小売業、飲食店	14,440	72,769	10,602	22,937	2,364	15,179	950	12,314	261	6,142
金 融 ・ 保 険 業	490	8,313	219	492	57	377	85	1,216	56	1,354
不 動 産 業	915	2,295	827	1,285	66	408	12	156	6	141
サ ー ビ ス 業	6,040	35,480	4,383	8,632	946	6,132	434	5,751	110	2,598

4. 産業大分類別民営・公営別事業所数

区 分	総 数		民 営		公 営	
	事業所数	構成比	事業所数	構成比	事業所数	構成比
総 数	27,955	100.0%	27,472	100.0%	483	100.0%
農・林・漁業	18	0.1	16	0.1	2	0.4
鉱 業	5	0.0	5	0.0	-	-
建 設 業	2,089	7.5	2,089	7.6	-	-
製 造 業	2,985	10.7	2,985	10.9	-	-
電気・ガス・熱供給・水道業	38	0.1	17	0.1	21	4.3
運 輸 ・ 通 信 業	574	2.1	475	1.7	99	20.5
卸売・小売業、飲食店	14,440	51.7	14,440	52.6	-	-
金 融 ・ 保 険 業	490	1.8	490	1.8	-	-
不 動 産 業	916	3.3	915	3.3	1	0.2
サ ー ビ ス 業	6,322	22.6	6,040	22.0	282	58.4
公 務	78	0.3	-	-	78	16.1

資料：総合企画室「事業所統計調査」

5. 経営組織別事業所数

区 分	事業所数	構成比
総 数	27,955	100.0%
民 営	27,472	98.3
個 人	17,958	64.2
法 人	9,393	33.6
会 社	8,475	30.3
会社以外の法人	918	3.3
団 体	121	0.4
国、日本国有鉄道	131	0.5
地方公共団体	352	1.3

資料：総合企画室「事業所統計調査」

昭和61年7月1日現在

30~49人		50~99人		100~299人		300~499人		500人以上		区 分
事業所数	従業者数	事業所数	従業者数	事業所数	従業者数	事業所数	従業者数	事業所数	従業者数	
552	20,808	294	19,877	158	24,874	19	7,343	16	23,985	総 数
2	68	1	55	2	235	-	-	-	-	農・林・漁業
-	-	-	-	-	-	-	-	-	-	鉱 業
68	2,611	30	1,942	15	2,207	1	450	1	1,149	建 設 業
128	4,959	101	6,849	51	8,271	7	2,703	13	21,552	製 造 業
-	-	1	78	5	879	2	716	-	-	電気・ガス・熱供給・水道業
54	1,994	26	1,773	21	3,239	2	704	1	710	運 輸 ・ 通 信 業
171	6,406	59	3,880	31	4,922	1	415	1	574	卸売・小売業、飲食店
42	1,550	20	1,381	10	1,601	1	342	-	-	金 融 ・ 保 険 業
2	69	-	-	2	236	-	-	-	-	不 動 産 業
85	3,151	56	3,919	21	3,284	5	2,013	-	-	サ ー ビ ス 業

資料：総合企画室「事業所統計調査」

6. 産業大分類別民営・公営別従業者数

区 分	総 数		民 営		公 営	
	従業者数	構成比	従業者数	構成比	従業者数	構成比
総 数	233,776	100.0*	217,617	100.0*	16,159	100.0*
農・林・漁業	440	0.2	438	0.2	2	0.0
鉱 業	60	0.0	60	0.0	-	-
建 設 業	20,822	8.9	20,822	9.6	-	-
製 造 業	63,239	27.1	63,239	29.1	-	-
電気・ガス・熱供給・水道業	2,173	0.9	1,748	0.8	425	2.6
運 輸 ・ 通 信 業	15,631	6.7	12,453	5.7	3,178	19.7
卸売・小売業、飲食店	72,769	31.1	72,769	33.4	-	-
金 融 ・ 保 険 業	8,313	3.6	8,313	3.8	-	-
不 動 産 業	2,310	1.0	2,295	1.1	15	0.1
サ ー ビ ス 業	43,301	18.5	35,480	16.3	7,821	48.4
公 務	4,718	2.0	-	-	4,718	29.2

資料：総合企画室「事業所統計調査」

7. 経営組織別従業者数

区 分	従業者数	構成比
総 数	233,776	100.0*
民 営	217,617	93.1
個 人	55,320	23.7
法 人	161,822	69.2
会 社	151,464	64.8
会社以外の法人	10,358	4.4
団 体	475	0.2
国、日本国有鉄道	6,128	2.6
地方公共団体	10,031	4.3

資料：総合企画室「事業所統計調査」

8. 産業中分類別工業の推移

区 分	事 業 所 数					従 業 者		
	昭和58年	昭和59年	昭和60年	昭和61年	昭和62年	昭和58年	昭和59年	昭和60年
総 数	2,908	2,894	2,811	2,803	2,731	57,825	57,994	57,040
12 食 料 品	427	432	382	380	375	5,467	5,390	5,043
13 飲 料 ・ 飼 料	…	…	25	24	25			461
14 織 維	70	72	69	67	65	1,913	1,975	1,925
15 衣 服	96	91	92	98	93	1,126	1,056	941
16 木 材 ・ 木 製 品	122	120	116	114	108	955	919	992
17 家 具	186	184	174	169	167	1,055	1,031	993
18 パ ル プ ・ 紙	53	60	54	57	55	815	895	934
19 出 版 ・ 印 刷	168	164	166	164	160	1,822	1,896	2,060
20 化 学	47	46	42	43	39	3,182	3,239	3,155
21 石 油 ・ 石 炭	10	10	10	10	10	724	667	619
22 プ ラ ス チ ッ ク	…	…	59	56	55	…	…	853
23 ゴ ム 製 品	16	18	16	19	17	916	930	907
24 な め し 革	411	403	392	394	389	2,515	2,549	2,539
25 窯 業 ・ 土 石	69	68	67	66	63	802	820	835
26 鉄 鋼	105	103	92	92	82	14,513	14,143	13,706
27 非 鉄 金 属	23	19	26	23	23	390	332	448
28 金 属 製 品	371	379	375	375	373	3,620	3,691	3,645
29 一 般 機 械	307	298	282	289	280	5,057	5,082	5,162
30 電 気 機 械	124	130	125	128	138	9,614	9,993	9,316
31 輸 送 機 械	54	59	59	52	51	624	591	736
32 精 密 機 械	6	8	7	8	7	65	86	54
33 武 器	—	—	—	—	—	—	—	—
34 そ の 他	243	240	181	175	178	2,650	2,709	1,716

注) 昭和59、61、62年の製造品出荷額等には、従業者1～3人以下(特定業種を除く)の事業所の額は含まれていない。

(各年末現在)

数 (人)		製 造 品 出 荷 額 等 (万円)					産 業 中 分 類
昭和61年	昭和62年	昭和58年	昭和59年	昭和60年	昭和61年	昭和62年	
56,290	54,354	163,760,533	177,014,388	173,380,541	152,628,348	146,482,357	総 数
5,002	5,030	7,750,648	7,899,036	5,549,351	5,390,226	5,672,319	12 食 料 品
441	479	2,407,405	1,901,557	1,784,921	13 飲 料 ・ 飼 料
1,783	1,731	2,443,831	2,643,823	2,440,673	2,276,709	2,123,583	14 織 維
1,083	1,018	721,753	505,916	471,807	604,873	531,449	15 衣 服
952	904	1,128,753	1,078,734	1,157,667	1,095,141	1,004,610	16 木 材 ・ 木 製 品
951	914	1,131,877	1,053,726	1,063,771	1,023,710	969,793	17 家 具
1,024	1,137	2,175,201	2,447,714	3,006,701	2,682,308	3,227,851	18 パ ル プ ・ 紙
1,921	1,891	2,010,271	2,123,630	2,369,548	2,378,162	2,208,381	19 出 版 ・ 印 刷
3,034	3,029	15,024,106	15,123,167	15,876,236	15,123,471	16,360,492	20 化 学
542	544	35,729,155	37,139,957	34,276,919	25,780,498	23,449,363	21 石 油 ・ 石 炭
891	859	1,741,176	1,879,502	1,812,864	22 プ ラ ス チ ッ ク
957	952	1,754,171	2,073,194	2,387,853	2,616,176	2,817,473	23 ゴ ム 製 品
2,586	2,488	3,995,736	4,440,840	4,717,255	4,695,230	4,548,062	24 な め し 革
844	843	1,367,792	1,385,755	1,427,701	1,276,570	1,247,418	25 窯 業 ・ 土 石
13,590	11,738	50,143,970	55,725,289	51,953,102	43,028,035	40,644,699	26 鉄 鋼
451	473	580,038	702,739	855,127	762,455	733,730	27 非 鉄 金 属
3,567	3,642	5,783,134	5,854,419	5,915,352	5,364,185	5,443,304	28 金 属 製 品
4,603	4,451	7,194,398	8,952,843	9,324,255	7,886,002	7,436,461	29 一 般 機 械
9,741	9,766	20,772,940	23,753,266	23,914,591	24,781,301	22,263,094	30 電 気 機 械
705	738	633,383	690,986	784,981	602,246	548,270	31 輸 送 機 械
61	53	48,194	46,436	43,347	47,273	45,051	32 精 密 機 械
-	-	-	-	-	-	-	33 武 器
1,561	1,674	3,371,182	3,372,918	1,695,723	1,432,718	1,609,169	34 そ の 他

資料：総合企画室「工業統計調査」

9. 産業中分類別事業所数・従業者数・現金給与総額・原材料使用総額・

区 分	事 業 所 数				従 業 者 数					
	合 計	会 社	組 合 の 法	・ 他 人	個 人	合 計	常 用 労 働 者		個 人 事 業 主 ・ 家 族 従 業 者	
							男	女	男	女
総 数	2,010	1,079		12	919	52,822	35,695	15,489	991	647
12 食 料 品	248	126		4	118	4,738	1,771	2,722	126	119
13 飲 料 ・ 飼 料	22	16		1	5	472	335	130	4	3
14 織 維	56	24		—	32	1,713	769	892	33	19
15 衣 服	58	32		—	26	946	199	710	21	16
16 木 材 ・ 木 製 品	71	61		—	10	832	533	285	10	4
17 家 具	144	33		—	111	872	518	185	116	53
18 パ ル プ ・ 紙	44	34		—	10	1,114	673	421	11	9
19 出 版 ・ 印 刷	100	67		1	32	1,755	1,026	666	38	25
20 化 学	35	28		1	6	3,019	2,598	410	6	5
21 石 油 ・ 石 炭	8	8		—	—	538	467	71	—	—
22 プ ラ ス チ ッ ク	40	28		—	12	827	453	354	13	7
23 ゴ ム 製 品	15	9		—	6	948	610	327	4	7
24 な め し 革	369	27		1	341	2,488	922	905	382	279
25 窯 業 ・ 土 石	46	39		1	6	810	646	156	6	2
26 鉄 鋼	57	51		—	6	11,688	10,927	755	6	—
27 非 鉄 金 属	17	11		—	6	460	364	88	6	2
28 金 属 製 品	252	172		1	79	3,380	2,418	833	89	40
29 一 般 機 械	177	135		—	42	4,240	3,258	917	47	18
30 電 気 機 械	118	92		—	26	9,728	6,092	3,593	28	15
31 輸 送 機 械	33	20		—	13	700	390	290	13	7
32 精 密 機 械	5	4		—	1	48	39	8	1	—
33 武 器	—	—		—	—	—	—	—	—	—
34 そ の 他	95	62		2	31	1,506	687	771	31	17

注) 従業者3人以下の事業所(特定業種を除く)を含まない。

製造品出荷額等・内国消費税額及び付加価値額

(昭和62年12月31日現在 金額単位：万円)

現金給与 総額	原材料使用 総額	製造品出荷額等				内国消費 税額	付加価値額
		合計	製造品出荷額	加工賃収入	修理料収入		
21,049,383	85,047,496	146,482,357	141,924,359	4,452,811	105,187	4,952,004	49,381,693
1,153,438	2,991,852	5,672,319	5,577,609	94,710	—	—	2,551,782
151,520	1,090,650	1,784,921	1,773,983	10,938	—	56,150	587,666
463,106	1,185,195	2,123,583	2,054,190	69,393	—	—	894,902
187,198	280,102	531,449	358,190	172,010	1,249	—	245,782
247,772	761,363	1,004,610	937,556	66,597	457	—	229,076
200,248	376,359	969,793	948,746	20,330	717	50	571,174
323,852	1,876,622	3,227,851	3,052,499	175,352	—	—	1,230,532
526,377	987,167	2,208,381	2,051,168	157,213	—	—	1,150,176
1,539,051	6,940,516	16,360,492	16,289,529	70,963	—	—	8,298,174
300,634	14,327,970	23,449,363	23,449,363	—	—	4,891,582	4,174,079
245,818	1,082,495	1,812,864	1,786,015	26,849	—	—	682,206
488,393	1,845,299	1,817,473	2,790,995	26,478	—	—	918,895
480,675	3,295,484	4,548,062	4,304,026	243,976	60	—	1,219,121
314,485	618,848	1,247,418	1,232,017	15,051	350	—	589,439
6,948,606	22,641,682	40,644,699	40,071,125	573,327	247	—	14,891,922
155,655	392,417	733,730	658,404	75,326	—	—	307,066
1,107,385	2,845,737	5,443,304	4,541,345	897,357	4,602	—	2,410,463
1,785,047	4,356,278	7,436,461	6,663,101	708,131	65,229	—	2,367,872
3,891,360	16,028,086	22,263,094	21,486,723	775,357	1,014	—	5,024,937
170,837	263,704	548,270	344,139	201,256	2,875	185	273,285
17,482	20,577	45,051	30,274	4,200	10,577	—	24,404
—	—	—	—	—	—	—	—
350,444	839,093	1,609,169	1,523,362	67,997	17,810	4,037	738,740

資料：総合企画室「工業統計調査」

求職・求人状況

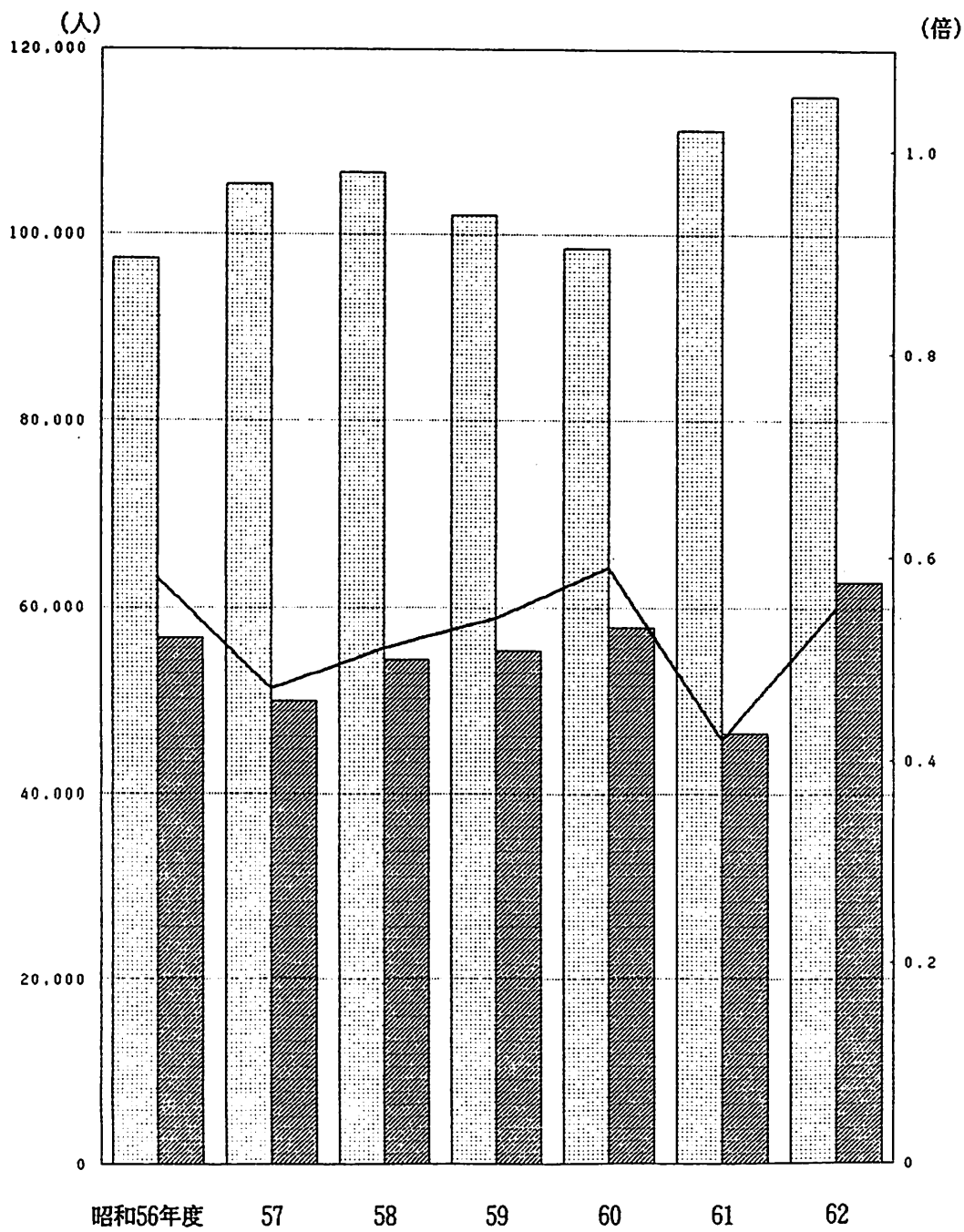

⋯⋯ : 年間有効求職者数

— : 年間有効求人倍率

▨ : 年間有効求人人数

1. 職業紹介状況（一般）

区 分	求 職 求 人						G 紹 介 件 数
	A 新 規 求 職 申 込 件 数	B う ち 中 高 年 齢 者	C 月 間 有 効 求 職 者 数	D う ち 中 高 年 齢 者	E 新 求 人 規 数	F 月 間 有 効 求 人 規 数	
昭和58年度	22,745	7,171	106,770	47,472	21,757	54,585	14,314
" 59 "	20,837	5,922	102,120	45,017	21,464	55,498	14,413
" 60 "	22,285	6,274	98,520	37,984	21,918	57,964	16,008
" 61 "	24,012	7,936	111,340	48,116	18,598	46,501	18,281
" 62 "	22,932	7,731	115,098	52,553	24,952	62,829	19,256
昭和62. 4月	2,754	936	10,040	4,096	1,571	3,869	1,902
" " 5 "	2,233	785	10,161	4,271	1,405	3,911	1,750
" " 6 "	2,035	679	10,052	4,297	1,508	3,803	1,786
" " 7 "	2,113	709	10,252	4,472	1,868	4,021	1,806
" " 8 "	1,820	519	10,045	4,365	2,068	4,759	1,637
" " 9 "	2,127	735	10,317	4,558	2,654	5,723	1,800
" " 10 "	1,909	708	10,025	4,666	2,305	6,030	1,698
" " 11 "	1,400	475	9,557	4,614	1,963	5,758	1,369
" " 12 "	1,164	394	8,795	4,374	1,680	5,393	1,013
" 63. 1 "	1,871	711	8,607	4,421	2,751	5,911	1,441
" " 2 "	1,515	543	8,415	4,266	2,357	6,276	1,567
" " 3 "	1,991	537	8,832	4,153	2,822	7,375	1,487

注) 姫路・姫路南公共安定所管内分（神崎郡、飾磨郡、揖保郡太子町・御津町を含む）

次頁に続く

2. 産業分類別新規求人状況（一般）

区 分	昭和58年度	昭和59年度	昭和60年度	昭和61年度	昭 和 6 2 年 度	
					人 員	割 合
総 数	21,757人	21,464人	21,918人	18,598人	24,921	100.0%
第1次産業	43	34	27	31	22	0.1
農・林・漁業						
計	9,505	10,035	10,292	7,495	11,589	46.5
第2次産業	5	3	4	23	31	0.1
鉱 業						
建設業	2,465	2,817	3,007	2,804	3,775	15.1
製造業	7,035	7,215	7,281	4,668	7,783	31.2
計	12,209	11,395	11,599	11,072	13,310	53.4
第3次産業	4	-	11	7	5	0.0
電気・ガス・熱供給・水道業						
運輸・通信業	1,343	1,365	1,507	1,551	1,798	7.2
卸売業・小売業、飲食店	5,800	5,596	5,597	4,951	6,003	24.1
金融・保険業、不動産業	1,193	847	762	614 115	558 95	2.2 0.4
サービス業	3,858	3,578	3,712	3,828	4,845	19.4
公務	11	9	10	6	6	0.0

注) 姫路・姫路南公共安定所管内分（神崎郡、飾磨郡、揖保郡太子町・御津町を含む）

資料：市内各公共職業安定所

H 就職件数	I 中高年齢者	J 充足数	月間有効求人倍率 $\frac{F}{C}$	就職率 $\frac{H}{C}$ %	充足率 $\frac{J}{F}$ %	新規求職中に占める中高年齢者の割合 $\frac{B}{A}$ %	中高年齢者の就職率 $\frac{I}{D}$ %
4,951	1,359	5,494	0.51	4.64	10.07	31.53	2.86
4,692	1,147	5,226	0.54	4.59	9.42	28.42	2.55
5,313	1,159	5,424	0.59	5.39	9.36	28.15	3.05
5,919	1,418	6,238	0.42	5.32	13.41	33.05	2.95
6,888	1,830	7,087	0.55	5.98	11.28	33.87	3.48
545	124	564	0.39	5.43	14.57	33.98	3.03
537	117	557	0.38	5.28	14.24	35.15	2.74
592	146	619	0.38	5.88	16.28	33.37	3.40
575	140	591	0.39	5.61	14.70	33.55	3.13
583	143	569	0.47	5.80	11.96	28.52	3.28
591	153	623	0.55	5.73	10.89	34.56	3.36
656	182	676	0.60	6.54	11.21	37.09	3.90
572	138	639	0.60	5.99	11.10	33.93	2.99
445	128	412	0.61	5.06	5.99	33.85	2.93
500	163	526	0.69	5.81	5.06	38.00	3.69
665	198	672	0.75	7.90	8.90	35.84	4.64
627	198	639	0.84	7.10	0.71	28.77	4.76

資料：市内各公共職業安定所

3. 従業者規模別新規求人状況（一般）

規模別	年度別	昭和58年度	昭和59年度	昭和60年度	昭和61年度	昭和62年度	
						人員	割合
29人以下		13,462人	13,280人	13,683人	11,892人	15,735人	63.1%
30人～99人		5,031	5,025	5,051	4,493	5,722	23.0
100人～299人		1,966	1,795	1,991	1,682	2,212	8.9
300人～499人		476	203	272	113	253	1.0
500人～999人		192	153	89	66	427	1.7
1,000人以上		630	1,008	832	352	572	2.3
合計		21,757	21,464	21,918	18,598	24,921	100.0

注) 姫路・姫路南公共安定所管内分
(神崎郡、飾磨郡、揖保郡太子町・御津町を含む)

資料：市内各公共職業安定所

4. 職業紹介状況（日雇）

年度月別	区分	求 職		失対対象者 就 労 延 数
		月 間 有 効 求 職 者 数		
			うち失対対象者	
昭和 58 年 度	計	8,882	5,321	102,479
昭和 59 年 度	計	8,719	5,133	90,513
昭和 60 年 度	計	8,553	4,892	86,403
昭和 61 年 度	計	7,442	3,345	62,763
昭和 62 年 度	計	6,106	2,143	42,811
	姫 路 路 南	4,376	1,267	25,100
昭和 62 年 4 月	計	1,730	876	17,711
	姫 路 路 南	524	183	3,637
	姫 路 路 南	385	107	2,141
” 年 5 月	計	139	76	1,496
	姫 路 路 南	514	181	3,675
	姫 路 路 南	363	107	2,168
” 年 6 月	計	151	74	1,507
	姫 路 路 南	513	180	3,636
	姫 路 路 南	362	106	2,125
” 年 7 月	計	151	74	1,511
	姫 路 路 南	506	180	3,676
	姫 路 路 南	362	106	2,153
” 年 8 月	計	144	74	1,523
	姫 路 路 南	503	180	3,541
	姫 路 路 南	362	106	2,035
” 年 9 月	計	141	74	1,506
	姫 路 路 南	499	180	3,603
	姫 路 路 南	361	105	2,089
” 年 10 月	計	138	75	1,514
	姫 路 路 南	496	180	3,549
	姫 路 路 南	361	105	2,112
” 年 11 月	計	135	75	1,437
	姫 路 路 南	500	180	3,561
	姫 路 路 南	361	105	2,119
” 年 12 月	計	139	75	1,442
	姫 路 路 南	507	180	3,522
	姫 路 路 南	361	105	2,029
昭和 63 年 1 月	計	146	75	1,493
	姫 路 路 南	526	178	3,427
	姫 路 路 南	376	105	2,017
” 年 2 月	計	150	73	1,410
	姫 路 路 南	508	178	3,512
	姫 路 路 南	361	105	2,086
” 年 3 月	計	147	73	1,426
	姫 路 路 南	510	163	3,472
	姫 路 路 南	361	105	2,026
	姫 路 路 南	149	58	1,446

注) 姫路・姫路南公共安定所管内分
(神崎郡、飾磨郡、揖保郡太子町・御津町を含む)

資料：市内各公共職業安定所

5. 新規中学校卒業者の職業紹介状況

年度	項目 安定所別	求 人 数					6. 県外からの受求人 数
		1. 求職者数	2. 合計	3. 管内求職者対象 求人数	4. 県内他管への発 求人人数	5. 県外への発求人 数	
昭和 58 年度 (59年 3 月卒)	計	294	653	350	145	158	15
	姫路	177	382	232	101	49	5
	飾磨 網干	71 46	209 62	69 49	32 12	108 1	5 5
昭和 59 年度 (60年 3 月卒)	計	329	640	411	142	87	56
	姫路	202	422	291	83	48	4
	飾磨 網干	71 56	161 57	75 45	47 12	39 0	48 4
昭和 60 年度 (61年 3 月卒)	計	333	610	380	117	113	9
	姫路	190	376	237	85	54	8
	飾磨 網干	94 49	161 73	82 61	20 12	59 0	1 0
昭和 61 年度 (62年 3 月卒)	計	325	516	375	88	53	3
	姫路	190	337	240	74	23	2
	飾磨 網干	68 67	92 87	56 79	6 8	30 -	1 -
昭和 62 年度 (63年 3 月卒)	計	369	594	447	106	41	-
	姫路	188	349	216	92	41	-
	姫路南	181	245	231	14	-	-

注) 姫路・姫路南公共安定所管内分(神崎郡、飾磨郡、揖保郡太子町・御津町を含む)
昭和62年度より飾磨、網干が統合して姫路南となる。

6. 新規高等学校卒業者の職業紹介状況

年度	項目 安定所別	1. 求職者数	2. 求 人 数	3. 推 薦 依 頼 数		4. 県外からの推薦依頼
				県内他管学校 への推薦依頼 数	県外学校への 推薦依頼数	
昭和 58 年度 (59年 3 月卒)	計	2,437	3,788	2,652	1,454	1,222
	姫路	1,845	2,805	1,779	905	888
	飾磨 網干	433 159	526 457	448 425	345 204	232 102
昭和 59 年度 (60年 3 月卒)	計	2,447	3,784	2,643	1,356	1,338
	姫路	1,875	2,609	1,596	718	1,009
	飾磨 網干	424 148	636 539	612 435	284 354	240 89
昭和 60 年度 (61年 3 月卒)	計	2,573	3,962	2,695	1,288	1,498
	姫路	1,972	2,818	1,708	646	1,130
	飾磨 網干	440 161	652 492	619 368	368 274	274 94
昭和 61 年度 (62年 3 月卒)	計	2,395	3,335	2,464	905	1,298
	姫路	1,847	2,498	1,669	496	971
	飾磨 網干	376 172	563 274	534 261	335 74	221 106
昭和 62 年度 (63年 3 月卒)	計	2,497	3,640	2,770	827	1,199
	姫路	1,913	2,666	1,844	469	887
	姫路南	584	974	926	358	312

注) 姫路・姫路南公共安定所管内分(神崎郡、飾磨郡、揖保郡太子町・御津町を含む)
昭和62年度より飾磨、網干が統合して姫路南となる。

(各年6月末日現在)

7.			8.			比 率	
就職者数	うち県内他 管への就職 者数	うち県外へ の就職者数	管内事業 所への総 就職者数 (充足数)	うち県内他 管からの就 職者	うち県外か らの就職者 数	求人倍数 ($\frac{2}{1}$)	充足率 % ($\frac{8}{2}$) $\times 100$
293	45	5	371	97	31	2.22	56.8
176	7	1	240	68	4	2.16	62.8
71	27	2	87	19	26	2.94	41.6
46	11	2	44	10	1	1.35	71.0
328	79	6	374	100	31	1.95	58.4
201	25	2	257	72	11	2.09	60.9
71	32	4	81	26	20	2.27	50.3
56	22	0	36	2	0	1.02	63.1
332	66	7	365	87	19	1.83	59.8
189	16	6	246	73	6	1.98	65.4
94	39	1	74	7	13	1.71	46.0
49	11	0	45	7	0	1.49	61.6
325	58	3	352	74	14	1.59	68.2
190	16	2	238	60	6	1.77	70.6
68	27	1	61	13	8	1.35	66.3
67	15	—	53	1	—	1.30	60.9
369	57	—	405	81	12	1.61	68.2
188	10	—	262	72	12	1.86	75.1
181	47	—	143	9	—	1.35	58.4

資料：職業安定行政業務概要

(各年6月末日現在)

5.			6.			比 率	
就職者数	うち県内他 管への就職 者数	うち県外へ の就職者数	管内事業 所への総 就職者数 (充足数)	うち県内他 管からの就 職者	うち県外か らの就職者 数	求人倍数 ($\frac{2}{1}$)	充足率 % ($\frac{6}{2}$) $\times 100$
2,437	941	379	2,578	1,174	287	1.55	68.1
1,845	535	300	2,001	812	179	1.52	71.3
433	305	72	293	179	58	1.21	55.7
159	101	7	284	183	50	2.87	62.1
2,444	1,015	388	2,415	1,132	242	1.55	63.8
1,872	655	292	1,696	663	108	1.39	65.0
424	263	82	393	251	63	1.50	61.8
148	97	14	326	218	71	3.64	60.5
2,573	1,083	432	2,651	1,274	319	1.54	66.9
1,972	688	336	1,974	861	165	1.43	70.0
440	282	87	373	229	73	1.48	57.2
161	113	9	304	184	81	3.06	61.8
2,395	966	404	2,452	1,164	263	1.39	73.5
1,847	577	318	1,916	806	158	1.35	76.7
376	257	67	347	225	70	1.50	61.6
172	132	19	189	133	35	1.59	69.0
2,497	955	408	2,476	1,108	234	1.46	68.0
1,913	609	335	1,878	788	121	1.39	70.4
584	346	73	598	320	113	1.67	61.4

資料：職業安定行政業務概要

7. 姫路人材開発センター扱職業紹介状況

項目 年度月別	新規求人数			新規求職申込件数								
	総数	高齢者	人材	高齢者(年齢)				人材(年齢)				
				総数	～54	55～59	60～64	65～	総数	～54	55～59	60～64
昭和58年度	461	411	50	701	223	223	153	102	92	41	28	17
“ 59 “	470	403	67	533	132	193	139	69	91	33	37	14
“ 60 “	448	357	91	555	118	257	143	37	135	57	47	24
“ 61 “	481	405	76	665	227	265	143	30	152	59	56	29
“ 62 “	544	458	86	804	253	253	119	39	173	60	44	26
“ 62年4月	47	42	5	83	42	14	12	4	12	6	2	1
“ 62“5“	47	44	3	76	23	34	6	2	5	3	4	2
“ 62“6“	54	47	7	74	31	20	9	4	14	5	2	3
“ 62“7“	49	41	8	72	15	27	16	5	6	4	1	3
“ 62“8“	41	38	3	54	17	18	8	3	9	3	5	0
“ 62“9“	52	41	11	75	20	28	9	5	24	5	3	2
“ 62“10“	48	41	7	59	16	23	4	3	23	6	7	0
“ 62“11“	45	31	14	72	26	19	7	5	19	11	3	1
“ 62“12“	41	35	6	47	14	16	8	1	15	1	3	3
“ 63“1“	43	37	6	72	24	20	15	1	19	5	4	3
“ 63“2“	40	33	7	62	13	16	17	4	12	3	5	3
“ 63“3“	37	28	9	58	12	18	8	2	15	8	5	5

8. 姫路市高年齢者職業相談室扱職業紹介状況

項目 年度月別	求人 相談件数	求職 相談件数	新規 求人数	新規求職申	
				総数	～54才
昭和58年度	291	1,319	291	293	11
“ 59 “	229	1,169	249	279	7
“ 60 “	192	877	192	215	1
“ 61 “	173	1,168	156	325	—
“ 62 “	224	2,018	247	473	27
“ 62年4月	19	137	18	21	—
“ 62“5“	14	187	17	49	1
“ 62“6“	10	177	12	34	—
“ 62“7“	22	145	24	34	—
“ 62“8“	15	131	14	30	—
“ 62“9“	20	143	22	39	1
“ 62“10“	16	175	14	54	4
“ 62“11“	18	152	17	34	2
“ 62“12“	14	119	13	23	1
“ 63“1“	26	211	38	43	4
“ 63“2“	23	214	27	54	3
“ 63“3“	27	227	31	58	11

65~	紹介件数			就 職										
	総 数	高齢者	人 材	高 齢 者 (年 齢)					人 材 (年 齢)					
				総 数	~54	55~59	60~64	65~	総 数	~54	55~59	60~64	65~	
6	817	724	93	221	54	101	52	14	30	11	13	5	1	
7	682	564	118	192	45	90	48	9	27	11	10	5	1	
7	674	523	151	195	48	95	41	11	34	12	14	4	4	
8	676	561	115	196	55	88	46	7	47	18	21	8	-	
10	918	745	173	202	60	90	40	12	47	24	14	6	3	
2	74	62	12	16	8	4	2	2	6	4	1	1	0	
2	75	70	5	19	6	9	3	1	3	2	0	0	1	
0	94	80	14	21	9	7	3	2	3	1	2	0	0	
1	84	78	6	17	4	9	2	2	2	1	1	0	0	
0	83	74	9	18	3	8	4	3	2	0	1	1	0	
3	96	72	24	17	2	8	6	1	4	0	1	2	1	
0	75	52	23	18	2	12	3	1	5	3	2	0	0	
0	80	61	19	15	7	8	0	0	5	4	1	0	0	
1	74	59	15	17	3	11	3	0	3	2	1	0	0	
0	74	55	19	17	6	6	5	0	3	1	1	1	0	
1	52	40	12	14	6	4	4	0	5	2	1	1	1	
0	57	42	15	13	4	4	5	0	6	4	2	0	0	

資料：職業安定行政業務概要

込 件 数		紹介件数	就 職 件 数			
55~64才	65~ 才		総 数	~54才	55~64才	65~ 才
269	13	200	74	3	70	1
263	9	184	67	1	65	1
212	2	141	53	-	53	-
319	6	146	66	-	65	1
446	-	359	130	5	125	-
21	-	13	5	-	5	-
48	-	27	10	1	9	-
34	-	19	9	-	9	-
34	-	40	11	-	11	-
30	-	19	8	-	8	-
38	-	16	7	-	7	-
50	-	30	12	-	12	-
32	-	24	6	-	6	-
22	-	26	10	2	8	-
39	-	48	19	-	19	-
51	-	57	16	-	16	-
47	-	40	17	2	15	-

資料：姫路市高年齢者職業相談室

9. 心身障害者の職業紹介状況

(1) 第一種登録者

項目		職業紹介				比率	
		a 前年度より 繰越された 有効求職者数	b 新規求職 申込件数	c 新規登録者 数	d 有効求職者 数 a + b	e 就職件数	f 就職率 e / d × 100
昭和58年度	計	269	294	246	563	93	16.5
	姫路 飾磨 網干	151 61 57	180 66 48	153 57 36	331 127 105	53 20 20	16.0 15.7 19.0
昭和59年度	計	326	303	207	629	96	15.3
	姫路 飾磨 網干	196 92 38	189 70 44	128 48 31	385 162 82	61 25 10	15.8 15.4 12.2
昭和60年度	計	329	317	174	646	85	13.2
	姫路 飾磨 網干	202 100 27	208 59 50	115 32 27	410 159 77	54 15 16	13.2 9.4 20.8
昭和61年度	計	405	348	188	753	96	12.7
	姫路 飾磨 網干	294 74 37	214 79 55	116 34 38	508 153 92	64 18 14	12.6 11.8 15.2
昭和62年度	計	373	272	174	645	100	15.5
	姫路 姫路南	235 138	174 98	93 81	409 236	70 30	17.1 12.7

注) 姫路・姫路南公共安定所管内分(神崎郡、飾磨郡、揖保郡太子町・御津町を含む)
昭和62年度より飾磨、網干が統合して姫路南となる。

10. 雇用保険適用状況

区分	月末現在の 適用事業所数	月末現在の 被保険者数	資格取得者数 (転入含)	資格喪失者 (転出含)
昭和58年度	(3月末) 6,033	132,028	21,913	20,446
" 59 "	(") 6,183	133,749	22,812	20,738
" 60 "	(") 6,097	133,233	21,351	21,448
" 61 "	(") 6,497	133,092	21,817	21,104
" 62 "	(") 6,666	134,302	22,569	21,131
" 62年 4月	6,540	135,280	4,820	2,711
" 62" 5 "	6,552	135,940	2,299	1,685
" 62" 6 "	6,579	136,102	1,645	1,564
" 62" 7 "	6,590	135,672	1,349	1,605
" 62" 8 "	6,607	135,165	1,125	1,626
" 62" 9 "	6,534	134,550	1,485	2,078
" 62" 10 "	6,553	134,227	1,938	1,991
" 62" 11 "	6,598	134,690	1,396	1,123
" 62" 12 "	6,611	134,785	1,285	1,170
" 63" 1 "	6,653	133,856	1,171	1,986
" 63" 2 "	6,658	133,769	1,530	1,594
" 63" 3 "	6,666	134,302	2,526	1,998

注) 姫路・姫路南公共安定所管内分(神崎郡、飾磨郡、揖保郡太子町・御津町を含む)

(2) 第二種登録者

年度別・ 安定所別	項目	職業紹介				比率	
		a 前年度より 繰越された 有効求職者数	b 新規求職 申込件数	c 新規登録者 数	d 有効求職者 数 a + b	e 就職件数	f 就職率 e / d × 100
昭和58年度	計	10	36	27	46	21	45.7
	姫路	7	21	17	28	12	42.9
	飾磨	1	11	8	12	6	50.0
	網干	2	4	2	6	3	50.0
昭和59年度	計	15	52	35	67	19	28.4
	姫路	10	34	22	44	6	13.6
	飾磨	3	8	7	11	6	54.5
	網干	2	10	6	12	7	58.3
昭和60年度	計	33	48	31	81	37	45.7
	姫路	25	38	26	63	28	44.4
	飾磨	5	7	3	12	6	50.0
	網干	3	3	2	6	3	50.0
昭和61年度	計	23	40	31	63	19	30.2
	姫路	18	25	22	43	12	27.9
	飾磨	2	8	6	10	4	40.0
	網干	3	7	3	10	3	30.0
昭和62年度	計	25	33	26	58	24	41.4
	姫路	16	23	17	39	18	46.2
	姫路南	9	10	9	19	6	31.6

資料：職業安定業務概要

離職票交付枚数	一般給付		日雇給付	
	実人員	支給額：千円	実人員	支給額：千円
13,803	59,748	6,500,460	8,377	230,368
13,187	57,244	6,416,522	8,042	270,352
13,149	44,184	4,552,465	7,757	295,366
13,707	49,229	5,271,445	6,880	258,002
13,076	55,045	6,297,147	5,389	235,293
1,939	4,136	443,483	496	18,567
1,036	4,265	440,567	462	20,617
975	4,526	511,056	452	20,253
1,048	4,794	548,017	523	17,160
1,051	4,787	520,339	457	22,924
1,164	4,885	542,920	455	18,145
1,213	5,003	579,247	433	17,336
640	4,785	563,570	447	16,020
710	4,625	559,915	323	18,726
1,256	4,464	529,593	489	31,670
907	4,409	515,640	441	17,661
1,137	4,366	542,800	411	16,214

資料：市内各公共職業安定所

建 築

住 宅

木造・非木造別家屋数の推移（課税対象分）

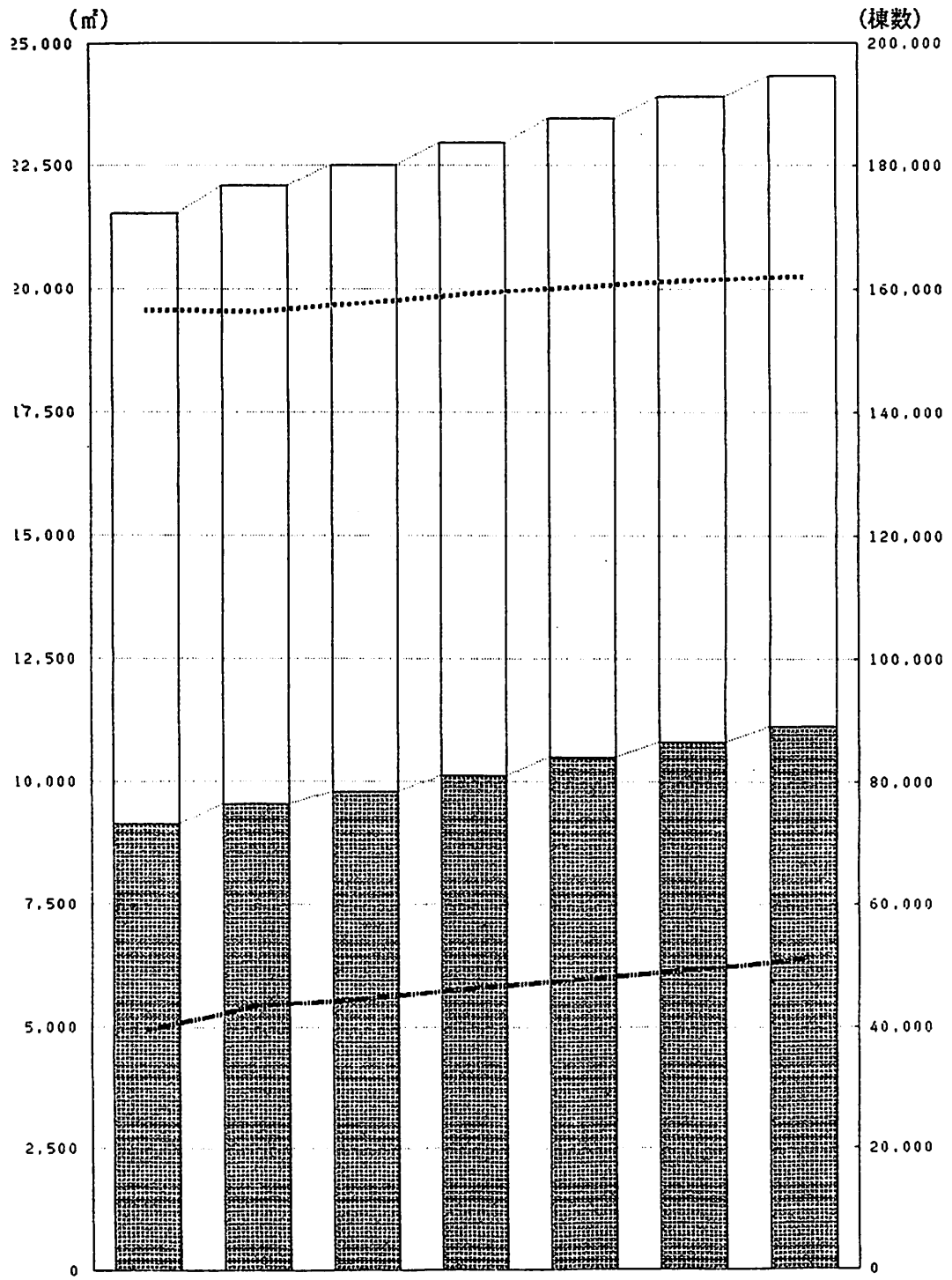

昭和57年 昭和58年 昭和59年 昭和60年 昭和61年 昭和62年 昭和63年

□ : 木造床面積 ▨ : 非木造床面積 : 木造棟数 - - - - - : 非木造棟数

1. 構造別家屋数

(各年1月1日現在)

年次	総数		木造家屋		非木造家屋	
	棟数	床面積 (㎡)	棟数	床面積 (㎡)	棟数	床面積 (㎡)
昭和59年	202,474	22,510,349	157,796	12,708,595	44,678	9,801,754
“ 60 ”	205,497	22,963,828	159,238	12,839,866	46,259	10,123,962
“ 61 ”	208,156	23,469,736	160,311	12,963,353	47,845	10,506,383
“ 62 ”	210,688	23,921,148	161,471	13,092,540	49,217	10,828,608
“ 63 ”	213,181	24,333,381	162,122	13,201,293	51,059	11,132,088

注) 棟数は課税上の数値である。

資料: 資産税課

2. 用途別家屋数 (木造)

(昭和63年1月1日現在)

区分	棟数	床面積 (㎡)
総数	162,122	13,201,293
専用住宅	105,345	9,127,087
共同住宅・寄宿舎	2,785	477,623
併用住宅	7,269	722,495
農家住宅	10,236	1,016,766
普通旅館・料亭・待合	148	25,937
ホテル・簡易、団体旅館	49	7,493
事務所・銀行	1,480	134,000
店舗	2,054	118,241
劇場・映画館	2	1,303
公衆浴場	98	10,415
病院	120	15,074
工場	2,299	363,034
倉庫	3,955	323,402
土蔵	1,970	47,050
その他 (附属家等)	24,312	811,373

注) 棟数は課税上の数値である。

資料: 資産税課

3. 用途・構造別家屋数（非木造）

（昭和63年1月1日現在）

区 分		棟 数	床 面 積 (㎡)
総 数	計	51,059	11,132,088
	鉄骨鉄筋コンクリート造	1,961	825,690
	鉄筋コンクリート造	10,373	2,760,668
	鉄骨造	16,682	5,815,830
	軽量鉄骨造	12,936	1,342,585
	れんが造・コンクリートブロック造	9,107	387,315
事務所・ 店舗・ 百貨店	計	6,806	2,190,301
	鉄骨鉄筋コンクリート造	337	342,009
	鉄筋コンクリート造	1,551	733,972
	鉄骨造	3,473	965,411
	軽量鉄骨造	1,035	117,727
	れんが造・コンクリートブロック造	410	31,182
住 宅・ アパート	計	18,687	2,655,438
	鉄骨鉄筋コンクリート造	1,422	195,959
	鉄筋コンクリート造	6,193	1,296,434
	鉄骨造	3,066	448,493
	軽量鉄骨造	6,357	616,723
	れんが造・コンクリートブロック造	1,649	97,829
ホテル・ 病 院	計	461	316,338
	鉄骨鉄筋コンクリート造	24	53,751
	鉄筋コンクリート造	276	207,292
	鉄骨造	117	48,506
	軽量鉄骨造	15	3,147
	れんが造・コンクリートブロック造	29	3,642
劇場、娯 楽場用等 のホール 型建物	計	43	61,953
	鉄骨鉄筋コンクリート造	7	19,048
	鉄筋コンクリート造	8	11,738
	鉄骨造	26	30,776
	軽量鉄骨造	—	—
	れんが造・コンクリートブロック造	2	391
銀 行	計	41	30,163
	鉄骨鉄筋コンクリート造	6	5,699
	鉄筋コンクリート造	24	20,283
	鉄骨造	8	3,619
	軽量鉄骨造	1	265
	れんが造・コンクリートブロック造	2	297
工 場・ 倉 庫	計	16,103	5,226,909
	鉄骨鉄筋コンクリート造	117	158,168
	鉄筋コンクリート造	910	383,616
	鉄骨造	8,711	4,069,428
	軽量鉄骨造	3,370	457,988
	れんが造・コンクリートブロック造	2,995	157,709
そ の 他	計	8,918	650,986
	鉄骨鉄筋コンクリート造	48	51,056
	鉄筋コンクリート造	1,411	107,333
	鉄骨造	1,281	249,597
	軽量鉄骨造	2,158	146,735
	れんが造・コンクリートブロック造	4,020	96,265

注) 棟数は課税上の数値である。

資料: 資産税課

4. 構造別新增築家屋

(各年1月～12月 床面積単位：㎡)

年次	総数		木造		非木造計		鉄骨鉄筋コンクリート造	
	棟数	床面積	棟数	床面積	棟数	床面積	棟数	床面積
昭和58年	3,881	558,207	2,724	267,600	2,724	267,600	12	32,844
“ 59 ”	3,706	588,862	2,446	231,830	2,446	231,830	150	21,921
“ 60 ”	4,155	574,841	2,554	238,374	2,554	238,374	109	44,650
“ 61 ”	4,070	602,922	2,501	244,517	2,501	244,517	90	25,878
“ 62 ”	4,056	601,609	2,529	256,881	2,529	256,881	49	27,039

年次	鉄筋コンクリート造		鉄骨造		軽量鉄骨造		れんが造コンクリートブロック造	
	棟数	床面積	棟数	床面積	棟数	床面積	棟数	床面積
昭和58年	252	66,942	537	158,016	284	31,045	72	1,760
“ 59 ”	226	68,802	538	232,733	284	32,191	62	1,285
“ 60 ”	354	49,565	674	192,965	348	47,115	116	2,172
“ 61 ”	451	75,537	590	212,396	354	42,968	84	1,626
“ 62 ”	399	77,074	643	192,278	355	46,862	81	1,475

注) 棟数は課税上の数値である。

資料：資産税課

5. 用途別新增築家屋（木造）

(昭和62年1月～12月)

区分	棟数		床面積(㎡)	
		うち増築分		うち増築分
総数	2,529	551	256,881	30,283
専用住宅	2,246	506	234,018	28,074
共同住宅・寄宿舍	15	—	2,780	—
併用住宅	64	13	7,741	1,066
農家住宅	—	—	—	—
普通旅館・料亭・待合	—	—	—	—
ホテル・簡易、団体旅館	—	—	—	—
事務所・銀行	34	5	4,213	282
店舗	58	12	4,354	313
劇場・映画館	—	—	—	—
公衆浴場	—	—	—	—
病院	1	—	92	—
工場	4	1	345	69
倉庫	42	5	2,653	186
土蔵	2	1	66	28
その他	63	8	2,619	265

注) 棟数は課税上の数値である。

資料：資産税課

6. 用途・構造別新增築家屋（非木造）

（昭和62年1月～12月）

区 分		棟 数		床 面 積 (㎡)	
		うち増築分		うち増築分	
総 計	計	1,527	131	344,728	33,056
	鉄骨鉄筋コンクリート造	49	2	27,039	7,873
	鉄筋コンクリート造	399	6	77,074	4,508
	鉄骨造	643	91	192,278	19,769
	軽量鉄骨造	355	23	46,862	825
	れんが造・コンクリートブロック造	81	9	1,475	81
事務所・ 店舗・ 百貨店	計	238	27	72,104	4,153
	鉄骨鉄筋コンクリート造	2	—	3,014	—
	鉄筋コンクリート造	14	1	10,788	284
	鉄骨造	189	23	56,065	3,745
	軽量鉄骨造	30	2	2,214	120
	れんが造・コンクリートブロック造	3	1	23	4
住 宅・ アパート	計	764	37	132,847	3,147
	鉄骨鉄筋コンクリート造	45	—	16,152	—
	鉄筋コンクリート造	310	—	43,967	—
	鉄骨造	168	21	34,813	2,632
	軽量鉄骨造	240	16	37,895	515
	れんが造・コンクリートブロック造	1	—	20	—
工 場・ 倉 庫	計	316	43	99,998	17,225
	鉄骨鉄筋コンクリート造	—	—	—	—
	鉄筋コンクリート造	14	2	7,227	4,170
	鉄骨造	238	36	88,755	12,905
	軽量鉄骨造	37	3	3,573	130
	れんが造・コンクリートブロック造	27	2	443	20
そ の 他	計	209	24	39,779	8,531
	鉄骨鉄筋コンクリート造	2	2	7,873	7,873
	鉄筋コンクリート造	61	3	15,092	54
	鉄骨造	48	11	12,645	487
	軽量鉄骨造	48	2	3,180	60
	れんが造・コンクリートブロック造	50	6	989	57

注) 棟数は課税上の数値である。

資料: 資産税課

7. 市営住宅の管理戸数

(昭和63年4月1日現在)

区 分	総 数	公 営 住 宅 法				第3種住宅 (市単独建 設住宅)	改良住宅 (住宅地区 改良法)	
		第1種住宅	第2種住宅					
			小 計	一 般	地 域 改 善			
合 計	6,039	2,664	2,739	1,712	1,027	115	521	
木 造	小 計	1,405	710	580	535	45	115	—
	平屋建	1,403	710	580	535	45	113	—
	2階建	2	—	—	—	—	2	—
簡 易 耐 火	小 計	894	422	472	268	204	—	—
	平屋建	344	204	140	134	6	—	—
	2階建	550	218	332	134	198	—	—
中 層 耐 火 構 造	小 計	3,492	1,452	1,519	741	778	—	521
	2階建	4	—	4	—	4	—	—
高 層	3階建	124	—	124	—	124	—	—
	4階建	1,063	312	559	308	251	—	192
	5階建	2,301	1,140	832	433	399	—	329
高層	10階建	248	80	168	168	—	—	—

資料：住宅管理課

8. 公営住宅等建設状況

年 度	総 数	市 営 住 宅	県 営 住 宅	公 社 住 宅	播磨地方住宅協会
昭和58年	226	180	50	—	—
“ 59 ”	196	108	50	—	58
“ 60 ”	179	24	100	—	55
“ 61 ”	272	199	73	—	—
“ 62 ”	197	151	16	—	30

注) 公社住宅は一部賃貸住宅を含む。
播磨地方住宅協会は全て分譲住宅。

資料：住宅建設課／県住宅供給公社
播磨地方住宅協会

9. 中高層建築物及び地下街等の状況

用途別	階 別	地 上 階							
		総 数	4 階	5 階	6 階	7 階	8 階	9 階	10階
昭和 58 年度 総 数		1,440	786	456	89	43	33	13	10
“ 59 “ “		1,506	810	474	98	48	37	14	11
“ 60 “ “		1,695	884	565	104	56	41	17	15
“ 61 “ “		1,759	907	574	109	66	45	19	21
“ 62 “ “		1,835	926	597	124	75	47	24	23
劇場・映画館・演芸場		—	—	—	—	—	—	—	—
観 覧 場		4	2	2	—	—	—	—	—
公会堂・集会場		3	2	1	—	—	—	—	—
キャバレー・カフェ・ナイトクラブ		3	3	—	—	—	—	—	—
遊 技 場		1	1	—	—	—	—	—	—
ダ ン ス ホ ー ル		—	—	—	—	—	—	—	—
待 合 ・ 料 理 店		8	7	1	—	—	—	—	—
飲 食 店		47	19	15	8	3	2	—	—
百貨店・マーケット		7	1	1	1	1	2	—	—
店 舗 ・ 展 示 場		78	45	19	10	3	1	—	—
旅館・ホテル・宿泊所		37	21	7	4	2	—	1	1
寄 宿 舎 ・ 下 宿		75	59	16	—	—	—	—	—
共 同 住 宅		701	276	333	23	29	12	9	12
病 院		31	13	10	7	1	—	—	—
診 療 所		15	13	1	1	—	—	—	—
養 老 施 設 等		2	2	—	—	—	—	—	—
幼 稚 園		—	—	—	—	—	—	—	—
盲学校・ろう学校・養護学校		—	—	—	—	—	—	—	—
小 学 校		60	59	1	—	—	—	—	—
中 学 校		18	18	—	—	—	—	—	—
高 等 学 校		28	25	3	—	—	—	—	—

(各年度3月31日現在)

地 上 階					地上階合計のうち地階を有するもの				
1 1階	1 2階	1 3階	1 4階	1 5階	小 計	地下1階	地下2階	地下3階	地下4階
6	2	1	1	—	160 (82)	149 (79)	10 (3)	1	—
7	5	1	1	—	174 (84)	163 (81)	10 (3)	1	—
6	5	1	1	—	180 (85)	169 (82)	10 (3)	1	—
8	5	4	1	—	180 (84)	171 (81)	8 (3)	1	—
9	5	4	1	—	186(106)	177(102)	8 (4)	1	—
—	—	—	—	—	—	—	—	—	—
—	—	—	—	—	2	2	—	—	—
—	—	—	—	—	—	—	—	—	—
—	—	—	—	—	(3)	(3)	—	—	—
—	—	—	—	—	1 (2)	1 (2)	—	—	—
—	—	—	—	—	—	—	—	—	—
—	—	—	—	—	3 (1)	3 (1)	—	—	—
—	—	—	—	—	12 (4)	12 (4)	—	—	—
—	1	—	—	—	5 (1)	3 (1)	1	1	—
—	—	—	—	—	14 (5)	13 (5)	1	—	—
1	—	—	—	—	10 (1)	10 (1)	—	—	—
—	—	—	—	—	1	1	—	—	—
3	2	2	—	—	4	4	—	—	—
—	—	—	—	—	9 (4)	9 (4)	—	—	—
—	—	—	—	—	1 (4)	1 (4)	—	—	—
—	—	—	—	—	(1)	(1)	—	—	—
—	—	—	—	—	—	—	—	—	—
—	—	—	—	—	—	—	—	—	—
—	—	—	—	—	—	—	—	—	—
—	—	—	—	—	(1)	(1)	—	—	—
—	—	—	—	—	2	2	—	—	—

次頁へ続く

用途別	階 別	地 上 階							
		総 数	4 階	5 階	6 階	7 階	8 階	9 階	10階
大 学		9	6	2	-	-	-	-	1
各 種 学 校		9	5	2	-	2	-	-	-
図 書 館 ・ 博 物 館 ・ 美 術 館		-	-	-	-	-	-	-	-
蒸 気 浴 場 ・ 熱 気 浴 場		2	-	1	1	-	-	-	-
公 衆 浴 場		-	-	-	-	-	-	-	-
車 輪 の 停 車 場 等		-	-	-	-	-	-	-	-
神 社		-	-	-	-	-	-	-	-
寺 院 ・ 教 会 の 類		3	3	-	-	-	-	-	-
工 場 ・ 作 業 場		56	34	13	5	-	2	2	-
映 画 ス タ ジ オ ・ テ レ ビ ス タ ジ オ		-	-	-	-	-	-	-	-
自 動 車 車 庫 ・ 駐 車 場		3	1	2	-	-	-	-	-
飛 行 機 又 は 回 転 翼 航 空 機 格 納 庫		-	-	-	-	-	-	-	-
倉 庫		24	19	5	-	-	-	-	-
事 務 所		154	81	36	16	4	10	5	1
銀 行 ・ 信 用 金 庫 等		8	3	1	1	-	3	-	-
発 電 所 ・ 変 電 所		4	2	2	-	-	-	-	-
官 公 署		24	14	6	2	1	-	-	1
そ の 他		14	11	2	1	-	-	-	-
特 定 複 合 用 途 防 火 対 象 物		347	153	100	37	25	14	5	7
上 記 以 外 の 複 合 用 途 防 火 対 象 物		59	28	15	7	3	1	2	-
地 下 街		-	-	-	-	-	-	-	-
文 化 財		1	-	-	-	1	-	-	-
延 長 5 0 m 以 上 の ア ー ケード		-	-	-	-	-	-	-	-

地 上 階					地上階合計のうち地階を有するもの					
1 1階	1 2階	1 3階	1 4階	1 5階	小 計	地下1階	地下2階	地下3階	地下4階	
-	-	-	-	-	1 (3)	1 (3)	-	-	-	
-	-	-	-	-	1 (1)	1 (1)	-	-	-	
-	-	-	-	-	(1)	-	(1)	-	-	
-	-	-	-	-	-	-	-	-	-	
-	-	-	-	-	-	-	-	-	-	
-	-	-	-	-	-	-	-	-	-	
-	-	-	-	-	1	1	-	-	-	
-	-	-	-	-	2 (9)	2 (7)	-	-	-	
-	-	-	-	-	-	-	-	-	-	
-	-	-	-	-	(1)	(1)	-	-	-	
-	-	-	-	-	-	-	-	-	-	
-	-	-	-	-	1 (3)	1 (3)	-	-	-	
1	-	-	-	-	28 (6)	28 (6)	-	-	-	
-	-	-	-	-	5 (6)	4 (6)	1	-	-	
-	-	-	-	-	(2)	(2)	-	-	-	
-	-	-	-	-	8 (21)	8 (20)	(1)	-	-	
-	-	-	-	-	(7)	(6)	(1)	-	-	
3	2	1	-	-	69 (18)	64 (17)	5 (1)	-	-	
1	-	1	1	-	6 (2)	6 (2)	-	-	-	
-	-	-	-	-	(1)	(1)	-	-	-	
-	-	-	-	-	-	-	-	-	-	
-	-	-	-	-	-	-	-	-	-	

3階以下の階で地階を有するものは、()で記入し小計には含まない。

資料：消 防 局

10. 住宅数・住宅環境

年次	住宅戸数	一人当たり 畳数	1住宅当たり 居住室数	水洗便所の 普及率	日照時間過 少住宅率	狭小過密 住宅率
昭和48年	118,740戸	6.84畳	4.64室	28.40%	11.81%	4.92%
“ 53 ”	136,570	7.89	5.06	43.81	9.67	1.93
“ 58 ”	142,530	8.68	5.33	56.07	9.68	1.65

注) 水洗便所の普及率 自家浄化槽処理を含む。資料：住宅統計調査
 日照時間過少住宅率 日照時間3時間未満を過少とする。
 狭小過密住宅率 2～3人世帯は9畳未満、4人以上は12畳未満を狭小過少住宅とする。

11. 建て方別住宅数

区分	昭和48年		昭和53年		昭和58年	
		%		%		%
総数	118,740	100.0	136,570	100.0	142,470	100.0
1戸建	72,330	60.9	86,100	63.0	92,320	64.8
長屋建	20,090	16.9	18,970	13.9	15,750	11.1
共同住宅	25,530	21.5	30,860	22.6	34,060	23.9
その他	790	0.7	640	0.5	330	0.2

資料：住宅統計調査

12. 開発行為の進達状況

年度	開発規模	進達		区画数 (戸数)	公共施設用地 提供面積(ha)
		件数	面積(ha)		
昭和58年	500㎡以上	38	11.6	456	2.8
“ 59 ”	“	34	5.8	222	1.5
“ 60 ”	“	27	38.5	352	30.0
“ 61 ”	“	24	14.4	534	3.1
“ 62 ”	“	23	15.7	175	1.1

注) 都市計画法、姫路市開発指導要綱による。

資料：都市計画課

13. 姫路開発要綱確認状況

年度	開発規模	確認		住宅戸数
		件数	面積(ha)	
昭和57年	1,000㎡以上	20	7.5	830
“ 58 ”	“	15	3.5	337
“ 59 ”	“	11	2.8	530
“ 60 ”	“	3	0.6	81
“ 61 ”	“	—	—	—

注) 昭和61年度より調査項目なし。

資料：都市計画課

商 業
—
貿 易

産業分類別商店数（昭和60年）

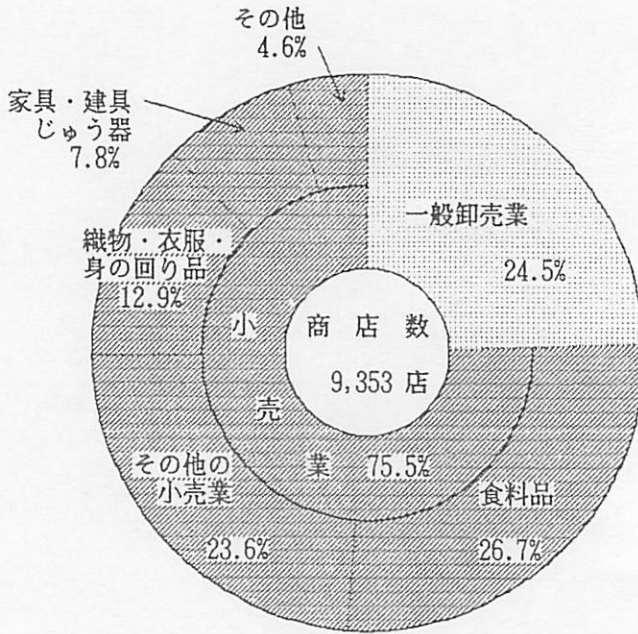

産業分類別年間商品販売額（昭和60年）

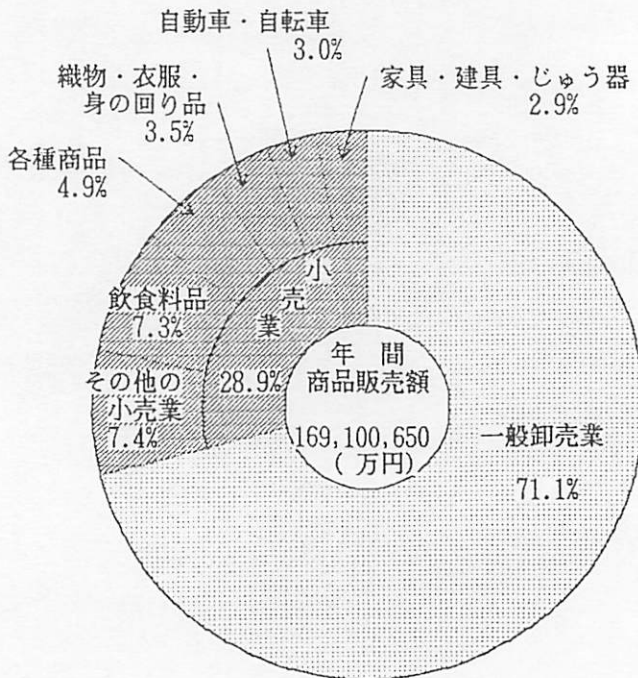

1. 商業の推移（卸・小売業）

（各年6月1日現在）

年	商店数		従業者数		年間商品販売額	
	実数(人)	指数(%)	実数(人)	指数(%)	実数(万円)	指数(%)
昭和41年	6,317	100.0	31,413	100.0	22,194,182	100.0
“ 43 ”	6,822	108.0	35,115	111.8	30,415,660	137.0
“ 45 ”	7,487	118.5	38,217	121.7	41,974,906	189.1
“ 47 ”	7,666	121.4	40,661	129.4	48,184,924	217.1
“ 49 ”	8,148	129.0	41,550	132.3	81,156,737	365.7
“ 51 ”	9,224	146.0	46,159	146.9	113,886,777	513.1
“ 54 ”	9,445	149.5	47,734	152.0	137,833,097	621.0
“ 57 ”	9,707	153.7	49,514	157.6	165,479,414	745.6
“ 60 ”	9,353	148.1	48,642	154.8	169,100,650	761.9

注) 41, 43年は7月1日現在、47, 49, 60年は5月1日現在。

資料：総合企画室「商業統計調査」

2. 商業の推移（飲食店）

（各年6月1日現在）

区分	昭和51年		昭和54年		昭和57年		昭和61年	
	商店数	年間商品販売額(万円)	商店数	年間商品販売額(万円)	商店数	年間商品販売額(万円)	商店数	年間商品販売額(万円)
総数	3,241	3,660,659	3,675	3,397,677	4,223	4,245,271	2,800	4,576,502
一般食堂	272	385,435	314	344,551	416	669,906	394	697,743
日本料理店	86	277,116	86	323,512	109	462,969	108	461,218
西洋料理	75	211,106	72	230,525	90	441,183	91	437,108
中華料理店	142	177,960	182	268,074	177	342,514	196	424,500
そば、うどん店	217	140,427	170	155,664	152	213,957	146	290,175
すし屋	219	212,389	224	236,678	222	336,919	194	389,307
料亭	21	55,501	22	147,826	15	77,784
バー・キャバレー・ナイトクラブ	413	823,621	649	...	893	...	-	-
酒場、ビヤホール	332	238,873	395	...	587
喫茶店	776	860,441	960	1,305,892	1,106	1,450,909	1,172	1,468,776
その他の飲食店	688	277,790	601	384,955	456	249,130	499	407,675

注) 61年はバー・キャバレー・ナイトクラブの調査はなし。

資料：総合企画室「商業統計調査」

3. 従業者規模別商店数・従業者数・年間商品販売額

(昭和60年5月1日現在)

区 分	商 店 数		従 業 者 数		年 間 商 品 販 売 額	
	実 数 (店)	構 成 比 (%)	実 数 (店)	構 成 比 (%)	実 数 (店)	構 成 比 (%)
総 数	9,353	100.0	48,642	100.0	169,100,650	100.0
1～4人	6,850	73.2	15,340	31.5	25,220,211	14.9
5～9	1,527	16.3	9,667	19.9	35,851,187	21.2
10～19	616	6.6	8,111	16.7	31,295,519	18.5
20～29	186	2.0	4,362	9.0	18,686,545	11.1
30～49	103	1.1	3,833	7.9	19,296,863	11.4
50～99	50	0.5	3,229	6.8	21,045,229	12.4
100～	21	0.2	4,030	8.3	17,705,096	10.5

注) 卸・小売業。

資料：総合企画室「商業統計調査」

4. 産業中分類別商店数・従業者数・年間商品販売額

(昭和60年5月1日現在)

区 分	商店数	従業者数 (人)	年間商品販 売額(万円)	区 分	商店数	従業者数 (人)	年間商品販 売額(万円)
総 数	9,353	48,642	169,100,650	自 転 車 (二輪自動車を含む)	169	343	330,345
卸 売 業 (一 般 卸 売 業)	2,289	19,560	120,187,824	家具・建具・じゅう器	732	2,976	4,870,821
各 種 商 品	4	x	1,815,479	家具・建具・畳	234	1,085	1,568,785
織 維 品	36	200	540,517	金 物 ・ 荒 物	137	351	499,111
化 学 製 品	88	722	4,756,932	磁器・ガラス器	35	236	425,340
鉱物・金属材料	97	1,022	12,219,071	家庭用機械器具	318	1,258	2,292,800
機 械 器 具	471	4,729	25,854,645	その他のじゅう器	8	46	84,785
建 築 材 料	333	2,085	11,433,935	(その他の小売業)	2,206	8,119	12,447,379
再 生 資 源	75	381	2,149,380	医薬品・化粧品	391	1,058	1,092,144
衣服・身の廻り品	115	1,085	3,529,408	農 耕 用 具	53	143	253,973
農畜産物・水産物	287	2,373	20,679,958	燃 料	306	1,705	6,550,880
食 料 ・ 飲 料	267	3,259	21,185,712	書籍・文房具・	372	2,368	1,592,069
医薬品・化粧品	111	1,330	5,701,912	スポーツ用品・がん具			
家具・建具・じゅう器等	114	780	3,307,249	娯楽用品・楽器	180	644	842,086
そ の 他 (代理商・仲立業)	190	1,552	7,013,626	写真機・写真材料	66	210	246,763
小 売 業 (各 種 商 品)	7,064	29,082	48,912,826	時計・眼鏡・光学機械	94	286	401,331
百 貨 店	16	2,340	8,263,331	中古車(他に分類さ れないもの)	18	36	23,102
その他の各種商品	10	2,303	8,037,217	他に分類されない	726	1,669	1,445,031
織物・衣服・身の廻り品	6	37	226,114				
呉服・服地・寝具	1,203	4,215	5,906,225				
男 子 服	300	1,291	1,990,239				
婦 人 ・ 子 供 服	181	620	780,515				
く っ ・ 履 物	365	1,215	1,808,213				
その他の織物・衣服・ 身の廻り品	128	350	439,602				
(飲 食 料 品)	229	739	887,656				
各 種 食 料 品	2,500	9,345	12,377,479				
酒 ・ 調 味 料	341	2,401	4,667,063				
食 肉	443	1,154	1,939,526				
鮮 魚	157	473	502,242				
乾 物	168	457	509,911				
野 菜 ・ 果 物	31	76	74,167				
菓 子 ・ パ ン	158	459	537,976				
米 穀	558	1,425	994,304				
その他の飲食料品	210	562	963,042				
(自動車・自転車)	434	2,338	2,189,248				
自 動 車	407	2,087	5,047,591				
	238	1,744	4,717,246				

資料：総合企画室「商業統計調査」

5. 主要商店街交通量

姫路市中心

調査地点	総数				
	昭和59年	昭和60年	昭和61年	昭和62年	昭和63年
合計	395,365	884,494	384,943	404,251	386,335
メンズショップイケダ前	44,909	39,702	43,798	41,929	40,731
ぼうしや薬局前	50,185	42,047	47,591	46,329	46,619
ロッテリア前	37,476	33,447	33,933	36,642	37,560
ヤマトヤシキ前	33,289	32,683	30,358	31,146	28,795
ブティック・GU前	31,800	30,165	32,106	29,269	30,262
丸善前	27,167	31,518	26,099	26,142	23,267
コジマヤ前	21,695	19,668	18,610	20,261	19,383
フォーラス前	17,350	16,729	17,452	21,087	21,097
新興書房前	19,454	17,503	17,171	16,356	18,825
中井三成堂前	15,463	16,919	14,291	15,959	13,770
ジャスコ姫路店前	17,004	14,076	15,085	17,606	15,289
ハリマセンタービル前	16,663	16,671	18,680	17,965	18,830
ハニートランド前	12,648	12,678	7,405	12,618	12,645
山陽商店街事務所前	11,065	9,501	8,139	8,507	8,923
太陽神戸銀行前	—	9,837	9,531	7,681	7,541
三和前	10,912	11,655	8,519	11,198	7,434
西松屋前	7,518	7,491	3,659	7,183	6,195
神畑産業前	8,433	10,006	6,111	7,426	6,245
広畑ブラザーミシン販売前	6,952	7,435	5,382	7,012	6,543
平安閣前	5,382	4,763	5,058	5,279	4,796
第一勧業銀行前	—	—	9,410	9,355	6,926
日本生命前	—	—	6,555	7,301	4,659

注) 調査日時：昭和59年4月29日(晴)午前10時～18時
昭和60年4月29日(晴)午前10時～18時
昭和61年4月29日(晴)午前10時～18時
昭和62年4月29日(晴)午前10時～18時
昭和63年4月29日(晴)午前10時～18時

昭和61年調査より大手前通りがキャッスル・アベニューとして新装されたため、その中頃に2箇所調査地点を追加した。

商店街交通量

(単位：人)

男 子					女 子				
昭和59年	昭和60年	昭和61年	昭和62年	昭和63年	昭和59年	昭和60年	昭和61年	昭和62年	昭和63年
160,385	147,700	144,460	147,387	150,148	234,980	236,794	240,483	256,864	236,187
17,950	14,881	14,768	14,319	14,305	26,959	24,821	29,030	27,610	26,426
19,574	18,515	17,160	16,141	16,832	30,611	23,532	30,431	30,188	29,787
17,251	12,408	12,431	14,169	14,669	20,225	21,039	21,502	22,473	22,891
13,471	11,136	10,660	11,062	10,534	19,818	21,547	19,698	20,084	18,261
11,207	9,897	10,775	10,007	12,603	20,593	20,268	21,331	19,262	17,659
11,178	13,307	9,999	9,929	8,530	15,989	18,211	16,100	16,213	14,737
10,469	8,509	7,440	8,107	8,466	11,226	11,159	11,170	12,154	10,917
6,021	5,326	5,951	6,393	6,744	11,329	11,403	11,501	14,694	14,353
9,132	7,889	7,840	7,079	9,268	10,322	9,614	9,331	9,277	9,557
5,577	5,828	5,463	4,750	4,350	9,886	11,091	8,828	11,209	9,420
6,425	5,088	5,637	6,310	6,182	10,579	8,988	9,448	11,296	9,107
7,383	6,909	8,118	7,447	8,378	9,280	9,762	10,562	10,518	10,452
4,258	4,381	2,841	3,710	4,053	8,390	8,297	4,564	8,908	8,592
3,552	2,717	2,342	2,443	2,982	7,513	9,784	5,797	6,064	5,941
—	3,580	3,833	2,664	2,639	—	6,257	5,698	5,017	4,902
5,339	5,791	3,765	5,284	3,910	5,573	5,864	4,754	5,914	3,524
2,903	2,602	1,495	2,460	2,341	4,615	4,889	2,164	4,723	3,854
3,598	4,280	2,386	2,994	2,988	4,835	5,726	3,725	4,432	3,257
2,613	2,531	2,034	2,414	2,411	4,339	4,904	3,348	4,598	4,132
2,484	2,125	2,292	2,275	2,198	2,898	2,638	2,766	3,004	2,598
—	—	4,170	4,212	3,368	—	—	5,240	5,143	3,558
—	—	3,060	3,218	2,397	—	—	3,495	4,083	2,262

略図は次頁に記載 資料：姫路商工会議所

姫路市中心商店街 (調査地)

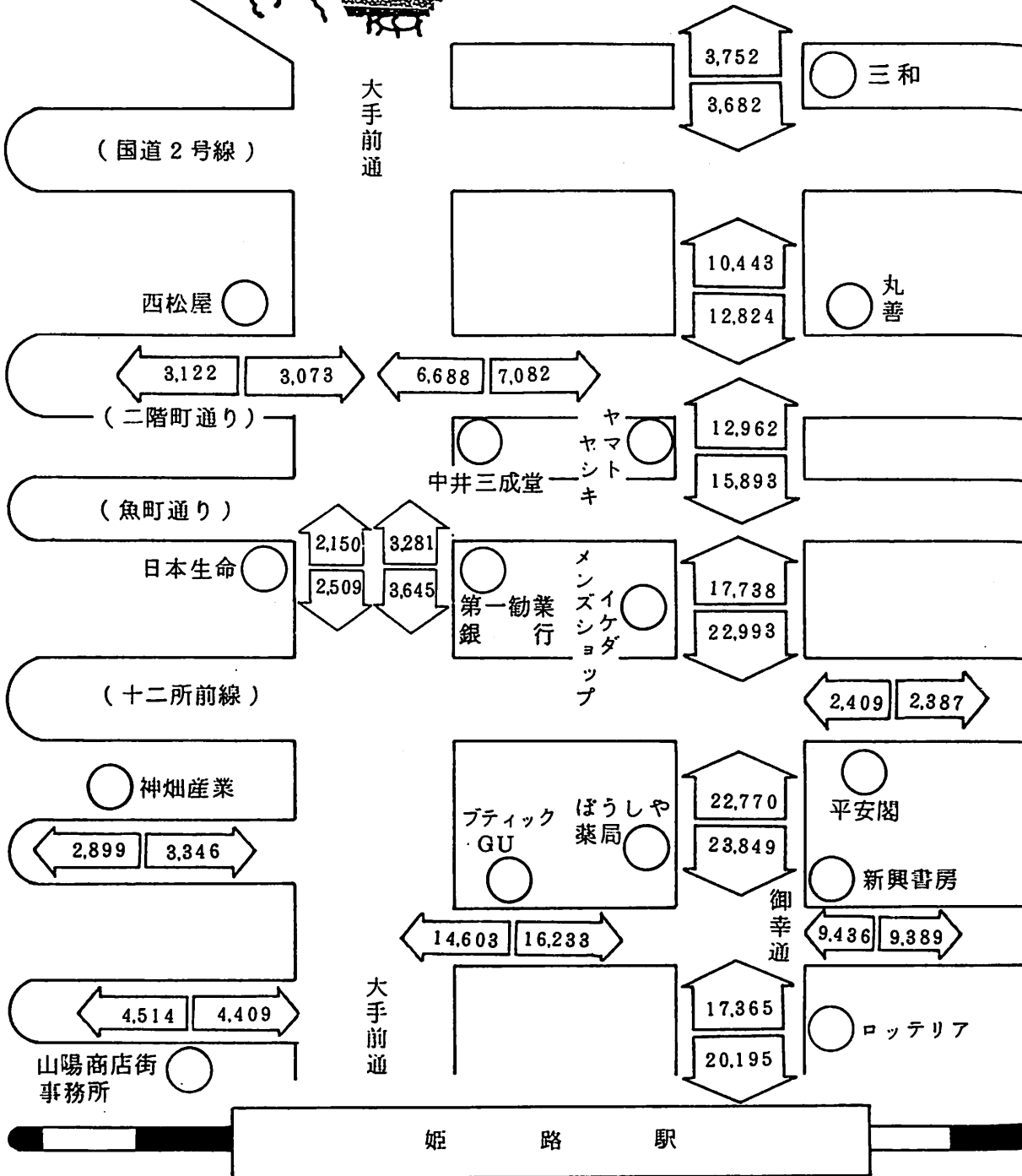

通行量(昭和63年) 点略図

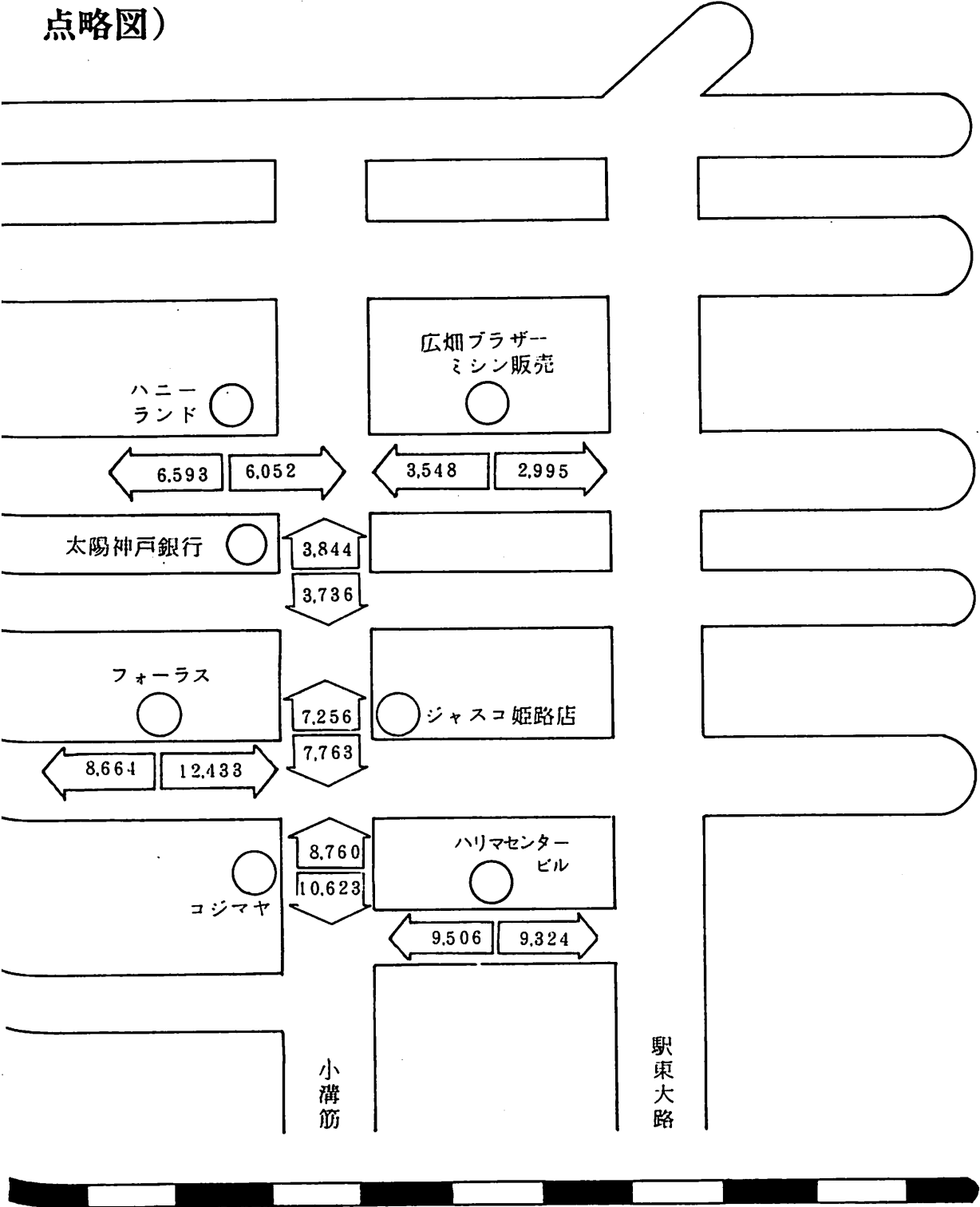

資料：姫路商工会議所

6. 大規模小売店品目別販売額

(単位：百万円)

年次	衣料品	身回品	雑貨	家庭用品	食料品	食堂・ 喫茶	サービス	その他	総計	顧客数 (万人)
昭和58年	32,111	5,820	10,842	9,233	29,785	3,219	400	1,620	93,030	4,106
“ 59 ”	33,645	5,875	11,085	9,030	30,665	3,379	457	1,699	95,835	4,037
“ 60 ”	35,106	6,034	11,415	9,105	30,167	3,391	381	1,826	97,427	3,879
“ 61 ”	36,255	6,082	11,290	9,215	30,461	3,099	320	1,734	98,456	3,764
“ 62 ”	38,254	5,955	11,715	10,052	30,580	3,288	358	2,029	102,231	3,604
“ 62年1月	3,475	483	944	729	1,933	306	28	178	8,076	307
“ “ 2 ”	2,465	402	827	667	1,947	230	23	146	6,707	271
“ “ 3 ”	3,046	550	908	888	2,257	283	44	163	8,139	322
“ “ 4 ”	3,140	525	908	836	2,227	269	30	131	8,066	301
“ “ 5 ”	3,141	561	1,035	792	2,199	265	32	159	8,184	302
“ “ 6 ”	2,622	460	1,056	671	2,083	236	28	165	7,321	268
“ “ 7 ”	3,442	571	999	808	3,666	293	28	144	9,951	321
“ “ 8 ”	2,535	452	864	757	2,764	360	31	235	7,998	342
“ “ 9 ”	2,703	430	728	822	2,040	240	30	106	7,099	269
“ “ 10 ”	3,259	453	1,056	862	2,212	234	26	124	8,226	269
“ “ 11 ”	3,355	427	912	943	2,162	243	27	157	8,226	266
“ “ 12 ”	5,071	641	1,478	1,277	5,090	329	31	321	14,238	366

注) 対象店舗……市内の店舗面積1,500㎡以上の百貨店、チェーンストアの支店も含め12店

資料：商業振興課

7. 姫路港入港船舶

年次		総数		外航		内航	
		隻数	総トン数	隻数	総トン数	隻数	総トン数
合計 姫路港	昭和58年	35,241	31,065,229	1,044	17,877,402	34,197	13,187,827
	“ 59 ”	36,617	32,583,430	1,150	18,961,997	35,467	13,621,433
	“ 60 ”	34,977	31,803,888	1,110	18,482,524	33,867	13,321,364
	“ 61 ”	34,491	31,376,592	979	17,794,448	33,512	13,582,144
	“ 62 ”	34,183	33,064,866	973	19,057,032	33,210	14,007,834
東 部 工 業 港 区	昭和58年	5,471	11,550,417	106	7,565,438	5,365	3,984,979
	“ 59 ”	5,527	11,463,698	106	7,214,031	5,421	4,249,667
	“ 60 ”	5,322	12,036,221	106	7,937,241	5,216	4,098,980
	“ 61 ”	5,777	13,233,368	113	8,560,458	5,664	4,672,910
	“ 62 ”	5,957	15,586,132	134	10,507,765	5,823	5,078,367
飾 磨 港 区	昭和58年	21,317	9,894,698	511	3,524,492	20,806	6,370,206
	“ 59 ”	21,886	10,146,062	594	3,962,484	21,292	6,183,578
	“ 60 ”	20,480	9,328,968	556	2,968,523	19,924	6,360,445
	“ 61 ”	20,668	9,065,459	465	2,640,527	20,203	6,424,932
	“ 62 ”	19,481	8,667,762	440	2,445,116	19,041	6,222,646
広 畑 港 区	昭和58年	3,435	7,891,710	353	6,350,379	3,082	1,541,331
	“ 59 ”	4,048	9,359,864	394	7,465,162	3,654	1,894,702
	“ 60 ”	3,869	8,699,776	383	7,151,655	3,486	1,548,121
	“ 61 ”	3,545	7,395,108	312	6,065,562	3,233	1,329,546
	“ 62 ”	3,698	6,943,199	326	5,547,478	3,372	1,395,721
網 干 港 区	昭和58年	4,800	1,270,696	21	12,767	4,779	1,257,929
	“ 59 ”	4,991	1,276,532	10	6,694	4,981	1,269,838
	“ 60 ”	5,122	1,293,958	10	5,920	5,112	1,288,038
	“ 61 ”	4,281	1,139,915	23	13,235	4,258	1,126,680
	“ 62 ”	4,843	1,297,926	19	12,320	4,824	1,285,606
西 部 工 業 港 区	昭和58年	218	457,708	53	424,326	165	33,382
	“ 59 ”	165	337,274	46	313,626	119	23,648
	“ 60 ”	184	444,965	55	419,185	129	25,780
	“ 61 ”	220	542,742	66	514,666	154	28,076
	“ 62 ”	204	569,847	54	544,353	150	25,494

注) 姫路港は上記の5港区より成る。

資料：港湾振興課

8. 姫路港品種別出入貨物

(1) 内国貨物

(各年1～12月分 単位：トン)

区 分	総 数	農水産品	林産品	鉱 産 品	金属機械 工業品	化学 工業品	軽 工 業 品	雑 工 業 品	特 殊 品	分 類 不 能	
移 出	昭和58年	10,760,652	64,210	21,633	1,815,551	3,256,676	5,357,729	57,916	1,671	174,207	5,059
	“ 59 “	11,819,309	61,190	28,376	2,096,852	3,704,847	5,600,586	37,162	1,045	274,931	4,320
	“ 60 “	11,118,656	63,460	31,043	1,895,528	3,446,057	5,367,033	41,232	1,087	256,246	6,970
	“ 61 “	11,979,859	14,320	20,748	1,840,288	3,346,170	6,393,927	36,372	1,170	307,584	9,280
	“ 62 “	11,829,213	—	16,121	2,018,160	3,178,549	6,194,835	28,090	1,168	372,555	19,735
移 入	昭和58年	8,198,691	197,457	52,503	1,021,088	1,519,864	4,037,878	4,696	—	1,362,268	2,937
	“ 59 “	9,076,505	220,776	46,399	1,157,533	1,841,794	4,292,077	8,127	—	1,508,329	1,470
	“ 60 “	8,584,365	170,613	44,334	1,330,260	1,742,785	3,671,941	5,520	—	1,617,312	1,600
	“ 61 “	8,224,553	200,707	42,711	1,128,003	1,626,703	3,711,616	2,426	—	1,510,716	1,671
	“ 62 “	8,872,984	213,067	52,023	1,137,060	1,889,290	4,050,906	2,991	128	1,525,757	1,762

資料：港湾振興課

(2) 外国貨物

(各年1～12月分 単位：トン)

区 分	総 数	農水産品	林産品	鉱 産 品	金属機械 工業品	化学 工業品	軽 工 業 品	雑 工 業 品	特 殊 品	分 類 不 能	
輸 出	昭和58年	1,903,549	—	—	4,541	1,009,178	468,675	—	—	—	—
	“ 59 “	1,872,660	—	—	4,550	1,141,786	726,324	—	—	—	—
	“ 60 “	1,818,683	—	—	17,704	1,337,236	463,743	—	—	—	—
	“ 61 “	1,076,694	—	—	66,341	975,410	34,943	—	—	—	—
	“ 62 “	1,062,234	—	—	49,310	976,870	31,603	—	—	4,451	—
輸 入	昭和58年	15,637,518	127,359	220,852	10,509,893	125,619	3,966,878	—	—	686,917	—
	“ 59 “	17,093,721	121,923	222,999	15,530,317	40,152	289,252	—	—	889,078	—
	“ 60 “	15,419,912	137,961	209,920	12,717,790	52,941	1,711,768	—	—	589,532	—
	“ 61 “	14,297,527	140,472	217,648	11,096,641	38,522	2,374,423	—	—	429,821	—
	“ 62 “	13,960,418	150,369	219,800	10,586,108	30,810	2,797,740	1,948	—	173,843	—

資料：港湾振興課

9. 姫路港品種別輸出状況

(昭和62年1月～12月)

品 種	仕 向 国	ト ン 数	品 種	仕 向 国	ト ン 数
総 計		1,062,234		ルーマニア	3,025
砂利・砂・石材	計	6,300		ソ 連	17,042
	台 湾	6,300		ア メ リ カ	93,611
その他非金属鉱物	計	43,010		カ ナ ダ	5,021
	インドネシア	12,160		ドミニカ共和国	1,505
	ア メ リ カ	30,850		アルゼンチン	5,689
鉄 鋼	計	918,567	金 属 製 品	計	57,878
	韓 国	69,657		中 国	6,520
	台 湾	86,222		インドネシア	40,587
	中 国	379,475		タ イ	2,744
	ホ ン コ ン	36,106		パキスタン	6,970
	インドネシア	22,980		バングラデッシュ	836
	シンガポール	63,427		ア メ リ カ	221
	タ イ	30,341	そ の 他 機 械	計	425
	フィリピン	44,427		イ ン ド	122
	マレーシア	13		ア メ リ カ	303
	イ ン ド	25,088	化 学 薬 品	計	30,236
	バングラデッシュ	3,920		韓 国	14,794
	アラブ首長国	691		台 湾	4,211
	イ ラ ク	1,390		中 国	619
	イ ラ ン	4,146		インドネシア	10,612
	クウェート	577	染 料 等 そ の 他	計	1,367
	サウジアラビア	13,099	化 学 工 業 品	中 国	1,367
	ヨ ル ダ ン	2,588	金 属 く ず	計	4,451
	ナイジェリア	2,270		韓 国	500
	ベルギー	6,257		ホ ン コ ン	3,951

資料：港湾振興課

10. 姫路港品種別輸入状況

(昭和62年1月～12月)

品 種	仕 向 国	ト ン 数	品 種	仕 向 国	ト ン 数
総 計		13,960,418		中 国	1,977,061
麦	計	107,053		インドネシア	190,226
	オーストラリア	35,829		アラブ首長国	549,392
	アメリカ	43,475		イ ラ ン	1,142,367
	カナダ	27,749		オ ー マ ン	150,349
米・雑穀・豆	計	34,483		カタール	151,349
	中国	10,121		クウェート	120,227
	ブルネイ	3,803		サウジアラビア	1,264,874
	アメリカ	20,559		エジプト	870,650
野菜・果物	計	4,892		諸 国	113,391
	中国	4,067	その他非金属鉱物	計	49,751
	ブルネイ	825		韓 国	17,158
水産品	計	3,941		台湾	11,384
	中国	3,704		中 国	10,107
	ブルネイ	237		タ イ	2,000
原木	計	201,308		フィリピン	6,177
	インドネシア	5,330		オーストラリア	2,925
	マレーシア	36,663	鉄	計	21,142
	パプアニューギニア	3,589		韓 国	8,973
	ソ 連	3,399		北 朝 鮮	3,110
	アメリカ	137,658		台 湾	378
	カナダ	14,669		中 国	5,509
その他木材	計	18,292		シンガポール	627
	台湾	8,760		ア メ リ カ	2,545
	ソ 連	4,827	非 鉄 金 属	計	9,668
	アメリカ	4,705		中 国	4,556
石炭	計	1,310,003		ソ 連	5,112
	中 国	1,097	重 油	計	138,909
	ベトナム	2,354		韓 国	118,034
	オーストラリア	883,062		中 国	5,169
	南アフリカ	49,419		ソ 連	10,242
	ソ 連	24,593		ア メ リ カ	5,464
	アメリカ	99,580	石 油 製 品	計	2,639,769
	カナダ	249,898		インドネシア	2,335,691
鉄 鉱 石	計	2,463,714		サウジアラビア	111,299
	イ ン ド	656,663		アルジェリア	82,609
	オーストラリア	1,069,474		エジプト	110,170
	南アフリカ	101,788	コ ー ク ス	計	5,972
	カナダ	42,032		オーストラリア	5,972
	ブラジル	593,757	化 学 薬 品	計	13,090
その他金属鉱物	計	232,154		韓 国	6,490
	中 国	13,669		台 湾	4,600
	インドネシア	13,202	その他食料工業品	計	2,000
	イ タ リ ヤ	6,122		オーストラリア	1,948
	ブルネイ	16,162		ニュージーランド	1,948
	イ ン ド	15,681	金 属 く ず	計	173,843
	イスラエル	2,195		ホ ン コ ン	3,643
	オーストラリア	80,092		ベトナム	30,843
	南アフリカ	29,150		オーストラリア	27,656
	アメリカ	34,873		ニューカレドニア	2,982
	チ リ	1,233		パプアニューギニア	1,652
	ペ ル ー	19,775		米 領 サ モ ア	2,384
砂利・砂・石材	計	600		ソ 連	46,416
	韓 国	600		ア メ リ カ	58,267
原 油	計	6,529,886			

資料：港湾振興課

預金高の推移

(普通銀行・相互銀行・信用金庫分)

(百万円)

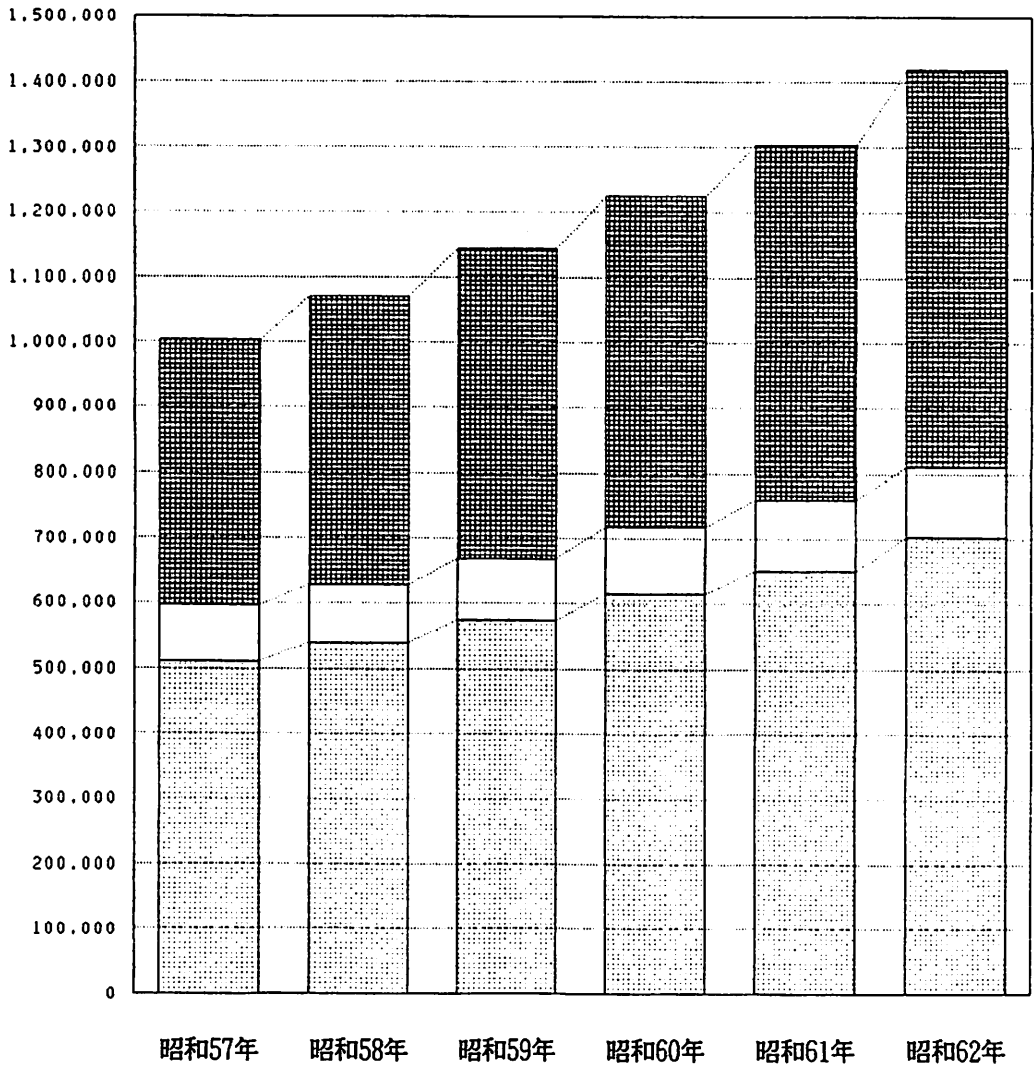

▨ : 普通銀行

□ : 相互銀行

▤ : 信用金庫

1. 金融機関数

(各年末現在)

区 分	昭和58年	昭和59年	昭和 60 年		昭和 61 年		昭和 62 年	
			行 数	店 舗 数	行 数	店 舗 数	行 数	店 舗 数
合 計	47	47	47	151	47	156	46	159
都 市 銀 行	8	8	8	18	8	18	8	19
地 方 銀 行	6	6	6	7	6	7	5	6
信 託 銀 行	2	2	2	2	2	2	2	2
相 互 銀 行	8	8	8	12	8	13	8	13
信 用 金 庫	6	6	6	57	6	61	6	64
信 用 組 合	7	7	7	8	7	8	7	8
農 協	7	7	7	44	7	44	7	44
商 工 中 金	1	1	1	1	1	1	1	1
国 民 金 融 公 庫	1	1	1	1	1	1	1	1
中 小 公 庫	—	—	—	—	—	—	—	—
労 働 金 庫	1	1	1	1	1	1	1	1

資料：姫路銀行協会

2. 普通銀行預金と貸出金

(単位；百万円)

年 次	預 金					
	総 額	当 座	普 通	通 知	定 期	そ の 他
昭和58年	540,360	35,410	71,292	29,185	390,936	13,537
“ 59 ”	573,329	41,280	77,908	31,656	408,729	13,756
“ 60 ”	614,623	36,149	82,712	26,211	445,634	23,917
“ 61 ”	651,973	40,516	90,403	25,675	485,002	10,377
“ 62 ”	703,326	43,557	96,726	22,306	528,600	12,137

年 次	貸 出 金				
	総 額	証 書 貸 付	当 座 貸 越	割 引 手 形	手 形 貸 付
昭和58年	394,617	126,110	6,421	107,780	154,306
“ 59 ”	447,870	138,487	8,047	116,044	185,292
“ 60 ”	495,490	157,743	25,415	110,364	201,968
“ 61 ”	542,938	197,094	38,093	96,850	210,901
“ 62 ”	578,033	230,024	53,065	94,894	200,050

注) 各年末残高 信託銀行を含む。

資料：姫路銀行協会

3. 相互銀行・信用金庫預金と貸出金

(各年末現在・単位：百万円)

年次	相互銀行		信用金庫	
	預金	貸出金	預金	貸出金
昭和58年	88,585	82,733	442,918	377,308
“59”	96,134	84,636	475,812	399,396
“60”	104,809	91,202	507,761	419,440
“61”	109,537	96,602	545,795	436,157
“62”	108,334	106,757	608,968	465,223

資料：市内各相互銀行・各信用金庫

4. 郵便貯金預払状況と貯金残高

(各年度末現在・単位：百万円)

年次	預入	払戻	貯金残高
昭和58年	104,996	108,046	204,735
“59”	111,907	121,396	195,247
“60”	127,380	128,065	194,562
“61”	112,741	123,362	183,941
“62”	125,071	136,315	172,697

資料：近畿郵政局貯金部業務課

5. 姫路市内農協貯金と貸付金

(各年度末現在・単位：百万円)

年度	貯金	貸付金
昭和58年	180,260	12,519
“59”	192,664	12,065
“60”	207,571	12,542
“61”	218,818	13,417
“62”	231,649	14,039

資料：兵庫県信用農業共同組合連合会姫路支所

6. 信用組合預金積立金と貸出金

(各年度末現在・単位：百万円)

年度	預金積立金	貸出金
昭和58年	39,254	28,937
“59”	41,754	30,864
“60”	43,875	32,213
“61”	44,811	30,126
“62”	48,771	34,751

資料：兵庫県金融課

7. 兵庫労働金庫預金と貸出金

(各年度末現在・単位：百万円)

年度	預金	貸出金
昭和58年	16,737	9,078
“59”	19,128	9,580
“60”	20,927	9,663
“61”	22,309	9,685
“62”	22,919	10,012

資料：兵庫労働金庫姫路支店

8. 手形交換状況

(各年次中合計・単位：百万円)

年次	手形交換高			不渡手形		
	交換日数	枚数	金額	人員	枚数	金額
昭和58年	295	3,019,608	2,605,722	1,711	5,064	3,848
“59”	289	2,989,769	2,671,707	1,909	6,117	6,517
“60”	287	2,931,960	2,689,863	499	1,089	1,132
“61”	282	2,859,332	2,602,420	528	1,355	1,586
“62”	277	2,791,492	2,646,713	348	842	868

注) 昭和60年より不渡手形(人員、枚数、金額)については、
制度の変更により取引停止処分済を含まなくなった為、大幅に減少した。

資料：姫路手形交換所

9. 兵庫県信用保証協会保証状況

(金額単位：千円)

年次	姫路市内保証承諾状況		年度末保証残高	
	件数	金額	件数	金額
昭和58年	4,142	24,122,254	8,685	38,273,775
“59”	4,517	28,445,079	8,892	43,182,176
“60”	4,665	31,484,794	8,831	47,538,235
“61”	4,989	36,762,410	8,951	54,017,908
“62”	4,828	37,075,622	9,236	58,026,545

資料：兵庫県信用保証協会

10. 姫路市中小企業融資制度融資実績

(金額単位：千円)

年度	合計		小企業小口資金融資制度		中企業経営資金融資制度	
	件数	金額	件数	金額	件数	金額
昭和58年	1,148	4,923,535	374	812,820	218	1,312,190
“59”	1,267	6,364,544	370	821,774	239	1,433,760
“60”	1,241	7,342,719	286	672,051	185	1,159,998
“61”	1,290	7,071,390	264	622,720	253	1,688,100
“62”	1,339	7,778,830	186	426,850	217	1,645,410

年度	中小企業短期未償還資金融資制度		総合資金融資制度		公害防止設備設置資金融資制度		その他融資制度	
	件数	金額	件数	金額	件数	金額	件数	金額
昭和58年	514	1,835,050	41	958,975	1	4,500	-	-
“59”	591	2,508,300	65	1,580,710	2	20,000	-	-
“60”	701	2,984,000	68	2,516,670	1	10,000	-	-
“61”	729	3,182,900	44	1,577,670	-	-	-	-
“62”	889	3,855,050	47	1,851,520	-	-	-	-

資料：商業課

11. 兵庫県中小企業融資制度融資実績（姫路市内実績）

(金額単位：千円)

年度	合計		一般事業資金融資制度		地域産業振興資金融資制度	
	件数	金額	件数	金額	件数	金額
昭和58年	1,216	9,290,300	1,053	7,247,980	87	1,814,663
“59”	1,295	10,072,764	1,108	7,749,080	9	226,000
“60”	1,434	10,674,910	1,276	8,787,920	-	-
“61”	1,758	12,647,339	1,561	10,574,240	1	30,000
“62”	2,113	16,264,529	1,924	12,984,580	39	1,383,000

次頁に続く

年 度	経営安定資金融資制度		小規模企業振興事業資金融資制度		関連倒産防止対策資金融資制度	
	件 数	金 額	件 数	金 額	件 数	金 額
昭和58年	4	58,600	69	157,650	3	11,407
“ 59 “	10	121,800	65	165,450	10	43,636
“ 60 “	21	195,300	61	177,800	-	-
“ 61 “	44	391,300	74	211,800	-	-
“ 62 “	14	72,335	58	154,134	-	-

年 度	協同組合強化資金融資制度		先端産業育成資金融資制度	
	件 数	金 額	件 数	金 額
昭和58年	-	-	-	-
“ 59 “	93	1,766,798	-	-
“ 60 “	76	1,513,890	-	-
“ 61 “	78	1,439,999	-	-
“ 62 “	73	1,412,480	5	258,000

資料：兵庫県西播磨県民局商工課

注) 昭和62年度より中小企業事業資金融資制度、中小企業経営安定資金融資制度はそれぞれ一般事業資金融資制度、経営安定資金融資制度と名称を変更した。

物 価
—
家 計
—
消 費

消費者物価指数（総合・全国値）

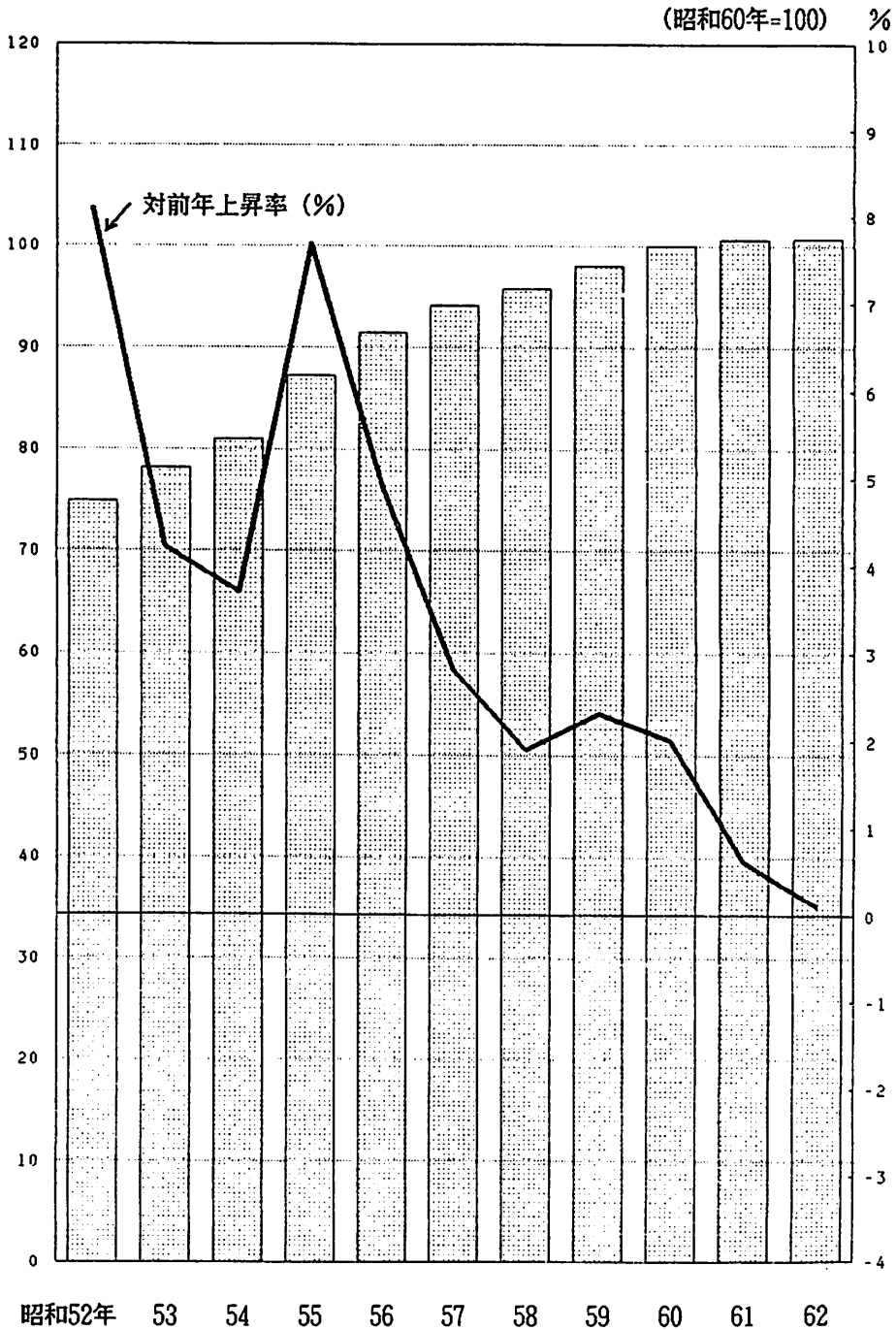

区分	52年	53年	54年	55年	56年	57年	58年	59年	60年	61年	62年
指数	74.9	78.1	81.0	87.3	91.5	94.1	95.8	98.0	100.0	100.6	100.7
上昇率	8.1	4.2	3.7	7.7	4.9	2.8	1.9	2.3	2.0	0.6	0.1

1. 小売物価指数

(昭和60年1年間平均=100.0)

年次	総合	食料品	穀類・粉製品	野菜・果実	水産食料品	畜産食料品	調味料	加工食料品	菓子	嗜好品	繊維品	建材・家具	燃料	機械器具	雑品
昭和58年	99.0	95.0	96.2	93.8	101.0	100.0	94.6	94.3	99.7	91.3	95.4	99.9	109.8	106.6	99.4
“ 59年	100.5	99.3	99.5	103.6	98.5	100.0	95.5	98.9	100.0	98.3	100.2	100.7	105.0	102.7	100.0
“ 60年	100.0	100.0	100.0	100.0	100.0	100.0	100.0	100.0	100.0	100.0	100.0	100.0	100.0	100.0	100.0
“ 61年	98.8	100.4	100.0	92.9	106.8	100.3	101.6	100.1	99.9	101.1	97.7	99.4	90.1	100.6	100.0
“ 62年	98.0	98.4	99.1	86.2	100.2	98.7	99.4	100.1	99.6	101.6	94.5	101.8	88.2	100.4	100.9

注) 計算はウェイト方式
調査品目数 200

資料：姫路商工会議所

2. 酒類消費高

(単位：kl)

年次	総量	清酒			合成清酒	みりん	しょうちゅう	ビール	ウイスキー・ブランデー	果実酒	その他
		特級	1級	2級							
昭和58年	28,984	538	3,813	1,546	36	320	400	20,958	1,082	206	85
“ 59年	28,112	379	3,402	1,664	45	315	797	20,087	907	193	323
“ 60年	30,635	395	3,569	1,965	50	350	997	21,759	883	193	474
“ 61年	29,161	339	3,289	2,079	52	328	829	20,811	854	175	405
“ 62年	29,219	318	3,101	2,164	51	349	797	21,004	862	194	379

資料：姫路税務署

3. たばこ消費高

(各年度計)

区分	総数	ハイライト	マイルドセブン	セブンスター	ショートホープ	キャビン85マイルド	その他
(単位：千本)							
数 量	昭和58年	1,325,213	106,607	548,282	126,931	100,600	415,278
	“ 59年	1,339,582	99,794	579,133	120,038	91,783	352,678
	“ 60年	1,321,346	80,736	541,677	109,435	82,531	412,993
	“ 61年	1,262,397	71,715	463,570	94,912	73,304	460,719
	“ 62年	1,179,279	52,319	404,476	85,717	65,943	475,794
(単位：千円)							
金 額	昭和58年	12,965,389	893,201	5,416,328	1,253,938	993,794	4,106,165
	“ 59年	13,190,165	861,883	5,791,332	1,197,510	917,831	3,363,455
	“ 60年	13,083,299	686,256	5,416,774	1,094,353	825,308	4,026,894
	“ 61年	13,692,053	708,966	5,044,149	1,032,621	789,988	4,948,776
	“ 62年	12,944,230	523,192	4,449,243	942,891	725,377	5,163,162

資料：日本たばこ産業株式会社

4. 地価公示価格

標準地 番号	標準地の所在及び地番並びに住居表示	標準地の1平方メートル当りの価格(円)				
		昭和63年	昭和62年	昭和61年	昭和60年	昭和59年
1	姫路市白浜町寺家1丁目221番	94,000	91,800	90,000	86,300	81,300
2	広畑区西蒲田字ホケ田121番2	62,200	61,300	59,900	58,000	56,100
3	飾磨区恵美酒字ヒヨタン503番5	106,000	102,000	100,000	95,000	90,000
4	花田町小川字山中863番	66,500	65,200	64,000	64,000	...
5	西新在家3丁目561番7外「西新在家3-12-3」	152,000	151,000	149,000	145,000	138,000
6	五軒邸2丁目129番	175,000	170,000	167,000	160,000	150,000
7	北條字屋敷532番1外	91,000	86,800	84,200	81,200	77,500
8	飾磨区上野田字婦木100番外	64,800	63,900	63,000	61,000	59,000
9	飾磨区下野田字村西612番外(中部第2-72-9外)	106,000	104,000	102,000	98,800	94,500
10	飯田字大屋敷145番	77,800	76,700	75,300	72,700	68,500
11	岡田字七反長392番	61,200	60,300	57,900	56,000	53,000
12	玉手字鹿谷道266番1	59,400	58,500	57,000	54,500	51,700
13	飾磨区矢倉町1丁目89番2外	97,600	96,100	94,300	90,600	85,200
14	広畑区北野町2丁目9番	93,500	92,200	87,300	84,700	80,000
15	広畑区西夢前台7丁目115番	96,700	95,700	94,300	92,000	87,500
16	広畑区才字郷庵1247番1	57,700	57,300	55,200	53,600	51,000
17	広畑区早瀬町3丁目81番	60,700	60,200	56,500	55,000	53,000
18	大津区平松字大新田184番9	77,700	77,000	76,000	74,000	71,700
19	網干区津市場字遠ヶ坪765番15	80,600	80,000	78,500	76,200	73,000
20	網干区浜田字浜田19番4	76,600	76,000	75,000	73,200	70,500
21	余部区下余部区字下川原333番3	60,000	59,600	58,000	56,000	53,500
22	余部区上川原字久保173番1	55,800	55,000	54,000	52,000	...
23	勝原区下太田字小川220番10	65,500	64,500	63,900	62,000	60,000
24	勝原区熊見字箱山317番3	86,300	85,000	84,000	81,500	78,800
25	広畑区蒲田字長藪1010番7	75,200	73,100	71,000	68,800	65,700
26	青山字歌書ヶ淵698番	58,800	57,400	56,300	54,100	51,700
27	飾西字藪ノ内332番外	60,000	58,900	57,800	56,000	53,500
28	実法寺字中垣内268番	36,000	35,000	34,700
29	書写台3丁目93番	74,000	72,600	71,500	69,300	66,600
30	上手野字南畑223番1	57,500	55,800	55,000	53,600	52,000

(各年1月1日現在)

標準地の周辺の土地の利用の現況	標準地の前面道路の状況	標準地についての水道・ガス供給施設及び下水道の整備の状況	標準地の鉄道その他の主要な交通施設との接近の状況	標準地に係る都市計画法その他法令の制限で主要なもの
区画整然とした一般住宅地域	南 6m市道	水道	白浜の宮 700m	住居(200)
在来の農家に一般住宅もある住宅地域	東 3.5m市道	水道	播磨高岡 3km	住居(200)
中規模の一般住宅が建ち並ぶ住宅地域	西 7.2m市道	水道、ガス、下水	電鉄亀山 400m	住居(200)
一般住宅のほか、農家も多い住宅地域	東 4.5m市道	水道	京口 2.3km	住居(200)
中規模の一般住宅が多い閑静な住宅地域	南 5m道路	水道、ガス	姫路 3.7km	1住専(50, 100)
中規模の一般住宅が多い閑静な住宅地域	東 5.5m市道	水道、ガス、下水	姫路 2km	住居(200)・準防
県道沿いに旧集落と店舗等もみられる地域	西 4.6m県道	水道、ガス	姫路 1km	住居(200)
農家が多い住宅地域	南 4m市道	水道	電鉄亀山 1.4km	住居(200)
農地もみられるが、区画整然とした住宅地域	南 8m区画街路	水道	電鉄飾磨 900m	住居(200)
一般住宅、アパート等が多い住宅地域	南 5.5m市道	水道	電鉄亀山 700m	住居(200)
農地に囲まれた住宅地域	南 4m市道	水道、下水	姫路 3.5km	住居(200)
古くからの農家が多い住宅地域	北 3m市道	水道	英賀保 1.9m	2住専(60, 200)
一般住宅が多く、アパート等も見られる住宅地域	北 8m市道	水道、下水	英賀保 800m	2住専(60, 200)
一般住宅が多い街路の整備された住宅地域	南 12m市道	水道、ガス、下水	広畑 1.2km	2住専(60, 200)
一般住宅が多い、区画整然とした住宅地域	東 6.5m市道	水道、ガス、下水	英賀保 1.2km	2住専(60, 200)
一般住宅が多く、アパート等も見られる住宅地域	西 3.5m市道	水道	英賀保 2.2km	1住専(50, 100)
新旧の住宅が密集する一般住宅地域	北 3m市道	水道	電鉄天満 1.3km	2住専(60, 200)
中小規模の一般住宅、アパート等が混在する地域	北西 5m私道	水道	平松 600m	2住専(60, 200)
小規模の建売住宅が多い新興住宅地域	西 7m市道	水道	電鉄網干 1.4km	2住専(60, 200)
空き地が多い小規模の新興住宅地域	西 6.5m市道	水道	電鉄網干 940m	住居(200)
新旧の住宅が混在する住宅地域	北 6m市道	水道	電鉄網干 1.8km	2住専(60, 200)
農家住宅、一般住宅が混在し農地もある住宅地域	東 5m市道	水道	網干 2.6km	2住専(60, 200)
区画の整然とした新興住宅地域	西 7m市道	水道	網干 2.7km	2住専(60, 200)
区画整然とした一般住宅地域	東 6m市道背面道	水道、ガス	網干 2.5km	2住専(60, 200)
小規模建売住宅が多い分譲住宅地域	北 4m市道	水道	英賀保 2.8km	2住専(60, 200)
一般住宅が多い古くからの住宅地域	南 2m市道	水道	余部 1.5km	2住専(60, 200)
一般住宅が多い古くからの住宅地域	北 6m市道	水道、下水	余部 900m	住居(200)
一般住宅と農家住宅等が混在住宅地域	南 3m市道	水道	余部 1.9km	2住専(60, 200)
区画の整然とした閑静な住宅地域	西 3.7m市道	水道、ガス	余部 1.7km	1住専(50, 100)
在来の農家に一般住宅も見られる住宅地域	西 3.8m市道	水道	播磨高岡 2km	2住専(60, 200)

標準地 番 号	標準地の所在及び地番並びに住居表示	標準地の1平方メートル当りの価格(円)				
		昭和63年	昭和62年	昭和61年	昭和60年	昭和59年
3 1	西今宿6丁目259番15「西今宿6-21-8」	81,500	80,400	78,400	76,000	72,500
3 2	東今宿6丁目2175番「東今宿6-10-15」	75,000	73,500	72,500	69,600	66,000
3 3	網干区興浜字亀甲440番7外	81,000	80,000	78,500	77,600	75,900
3 4	北夢前台1丁目35番	98,500	97,000	95,000	92,900	87,900
3 5	田寺2丁目566番6外「田寺2-4-29」	93,200	90,000	86,200	83,400	79,800
3 6	新在家中の町335番6「新在家中の町10-5」	146,000	144,000	140,000	136,000	130,000
3 7	柿山伏115番	104,000	103,000	102,000	99,500	95,700
3 8	南八代町36番6「南八代町19-23」	148,000	147,000	145,000	140,000	134,000
3 9	北新在家1丁目6番8「北新在家1-5-16」	130,000	128,000	125,000
4 0	城北新町1丁目398番329外「城北新町1-14-3」	117,000	115,000	112,000	108,000	104,000
4 1	上大野町5丁目252番2「上大野5-10-15」	68,000	66,000	64,000	62,000	58,300
4 2	白国1丁目154番4「白国1-18-5」	96,500	95,000	91,500	87,500	83,000
4 3	野里字長塚463番12	95,000	93,500	92,200	90,000	85,900
4 4	仁豊野字迎田376番5	61,000	60,200	59,200	58,000	55,500
4 5	砥堀字東垣内937番1	55,000	54,000	53,000	51,800	49,300
4 6	大善町147番	112,000	109,000	107,000	104,000	100,000
4 7	花田町上原田字中ノ坪124番3	59,000	58,000	57,000	55,300	52,500
4 8	御国野町御着字北代1068番35	79,500	78,000	76,200	74,000	68,800
4 9	四郷町山脇字深田585番5	53,500	52,600	51,000
5 0	四郷町東阿保字大畑ケ100番	43,000	42,300	41,300	40,500	39,000
5 1	四郷町中鈴字下柏81番1外	44,800	44,200	43,000	42,000	40,500
5 2	大塩町字大歳80番5	73,500	72,800	71,500	69,500	66,500
5 3	的形町の形字末五良浜1686番20	70,000
5 4	木場字東1261番2外	68,000	67,200	66,100	64,800	62,100
5 5	東山字東新田685番20外	70,500	69,800	68,700	67,300	64,700
5 6	中地南町33番	111,000	109,000	108,000	105,000	101,000
5 7	北原字中ノ筋891番	62,000	61,200	59,800	58,600	56,300
5 8	飾磨区妻鹿字中河原183番外	75,300	74,100	73,000	70,300	67,300
5 9	大寿台1丁目510番119「大寿台1-10-6」	84,400	83,200	81,000	77,500	73,800
6 0	広畑区長町2丁目48番	72,400	72,100	69,000	67,000	63,400

標準地の周辺の土地の利用の現況	標準地の前面道路の状況	標準地についての水道・ガス供給施設及び下水道の整備の状況	標準地の鉄道その他の主要な交通施設との接近の状況	標準地に係る都市計画法その他法令の制限で主要なもの
区画の整然とした新興の住宅地域	東 4.8m市道	水道、ガス	播磨高岡 1km	2 住専(60, 200)
旧集落を中心とする閑静な住宅地域	南 4.5m市道	水道、ガス、下水	播磨高岡 700m	2 住専(60, 200)
新・旧一般住宅等が混在する開発振興地域	北 5m市道	水道、下水	電鉄網干 1.3km	住居(200)
区画整然とした閑静な新興住宅地域	南西 6m市道	水道、ガス、下水	姫路 5.4km	2 住専(60, 200)
農家集落に接する小規模な住宅地域	北 4.5m市道	水道、ガス	播磨高岡 2.2km	2 住専(60, 200)
一般住宅が多い閑静な住宅地域	南 4.5m市道	水道、ガス、下水	姫路 2.8km	2 住専(60, 200)
一般住宅が並ぶ古くからの住宅地域	北 2.5m市道	水道、ガス、下水	姫路 1.9km	住居(200)
一般住宅、アパート等の混在する旧市街地住宅地	東 4.5m私道	水道、ガス、下水	姫路 2.4km	2 住専(60, 200)
中規模の一般住宅が多い新興の住宅地域	北西 6m市道	水道、ガス	姫路 3.6km	1 住専(50, 100)
一般住宅、小売店舗が混在する住宅地域	南 5.5m私道	水道、ガス	野里 1.7km	住居(200)
新旧の住宅が混在する住宅地域	西 3.5m市道	水道	野里 3.4km	1 住専(50, 100)
アパート等もみられる一般住宅地域	南 4m私道	水道、ガス	野里 900m	住居(200)
小規模の一般住宅が多い住宅地域	南東 4m市道	水道、ガス、下水	京口 1km	住居(200)
空地もみられる一般住宅地域	南 4.5m市道	水道	仁豊野 250m	住居(200)
一般住宅が散在する農地の多い住宅地域	南 4m市道	水道	砥堀 900m	住居(200)
一般住宅のほか、店舗もある住宅地域	南 5.5m市道	水道、ガス、下水	姫路 2.4km	住居・(200)準防
一般住宅、農家が混在する住宅地域	北 4.5m市道	水道	御着 2.5km	住居(200)
区画整然とした住宅地域	東 5.6m市道	水道、ガス	御着 1km	住居(200)
一般住宅、農家住宅の混在する住宅地域	西 7m県道	水道	御着 1.5km	住居(200)
一般住宅、農家住宅が混在する住宅地域	東 5m市道、南側道	水道	御着 3.4km	1 住専(50, 100)
一般住宅が多い住宅地域	東 4m市道	水道	御着 1.4km	住居(200)
一般住宅が多い発展途上の新興の住宅地域	東 6m市道	水道	大塩 600m	2 住専(60, 200)
新旧の住宅等の混在する住宅地域	北東 3m道路	水道	的形 250m	住居(200)
一般住宅が多い古くからの住宅地域	南西 5m市道	水道	八家 1.2km	住居(200)
一般住宅が多い古くからの普通住宅地域	東 3m市道	水道	八家 800m	2 住専(60, 200)
周囲に農地が多い新興の住宅地域	北 8m市道	水道、下水	電鉄亀山 1.2km	住居(200)
農家、一般住宅が混在する住宅地域	南 3.5m市道	水道	白浜の宮 1.7km	2 住専(60, 200)
一般住宅、アパートが混在する住宅地域	東 4.4m市道	水道	妻鹿 250m	住居(200)
区画整然とした新興住宅地域	南東 5m市道	水道、ガス	姫路 5.7km	1 住専(50, 100)
一般住宅、アパート等が混在する住宅地域	北 6m市道	水道、下水	夢前川 550m	住居(200)

標準地 番号	標準地の所在及び地番並びに住居表示	標準地の1平方メートル当りの価格(円)				
		昭和63年	昭和62年	昭和61年	昭和60年	昭和59年
3-1	花田町小川字池ノ内259番	33,700	32,500	31,900
5-1	呉服町32番	3,300,000	2,390,000	1,770,000	1,710,000	1,610,000
5-2	忍町85	789,000	745,000	655,000	635,000	615,000
5-3	飾磨区栄町字下英加町58番5	174,000	168,000	164,000	159,000	154,000
5-4	西二階町22番	810,000	780,000	778,000	763,000	720,000
5-5	網干区和久字平ゲ294番1	162,000	161,000	159,000	155,000	152,000
5-6	坂田町24番	224,000	201,000	192,000	180,000	168,000
5-7	東延末1丁目4番	1,240,000	925,000	785,000	695,000	636,000
5-8	栗山町133番	207,000	185,000	178,000	169,000	156,000
5-9	南今宿1522番42「南今宿4-23」	165,000	154,000	149,000	143,000	136,000
5-10	河間町5番1	147,000	135,000	132,000	128,000	125,000
5-11	網干区新在家字三ッ石1437番8	178,000	175,000	172,000	167,000	161,000
5-12	御国野町御着字松之元316番22	115,000	112,000	109,000	106,000	102,000
5-13	青山字北上ノ田60番1内	106,000	101,000	92,000	86,900	83,000
5-14	白浜町字宮東甲349番7	152,000	148,000	145,000	140,000	133,000
5-15	駅前町252番外	4,080,000	2,480,000	2,450,000	2,300,000	2,140,000
5-16	飾磨区恵美酒字城ノ内664番外(中部第2工区96-9外)	240,000	220,000	211,000	202,000	193,000
5-17	飾磨区英賀保駅前町55番	135,000	133,000	131,000	126,000	121,000
5-18	広畑区東新町1丁目34番	224,000	222,000	220,000	211,000	193,000
5-19	大津区天神1丁目43番4	113,000	112,000	111,000
7-1	宮西町3丁目17番	107,000	105,000	103,000	100,000	91,400
7-2	飾磨区阿成字ヒジ倉846番2外	64,000	62,800	61,700	59,800	57,300
7-3	手柄2丁目121番	126,000	125,000	122,000	118,000	113,000
7-4	飾磨区構字東津田新田1050番4	70,200	69,900	69,000	67,000	65,000
7-5	下手野1丁目218番1「下手野1-9-5」	64,000	63,600	62,800	61,200	59,000
7-6	飾磨区英賀字浜新田乙50番1外	97,100	96,500	94,600	92,000	89,000
7-7	砥堀字下谷田346番1外	88,000	86,000	83,800	82,000	78,900
7-8	花田町加納原田字柿内16番4	69,000	67,800	66,500	65,000	62,400
9-1	飾磨区細江字浜万才1288番	44,500	44,300	44,000	43,000	41,500
9-2	神田町2丁目11番3	134,000	132,000	130,000	127,000	123,000

標準地の周辺の土地の利用の現況	標準地の前面道路の状況	標準地についての水道・ガス供給施設及び下水道の整備の状況	標準地の鉄道その他の主要な交通施設との接近の状況	標準地に係る都市計画法その他法令の制限で主要なもの
周辺が開発されつつある宅地見込地地域	西 5m未舗装道路	水道	御着 4km	住居(200)
中層の小売店舗が多い商業地域	西 9m市道	水道、ガス、下水	姫路 400m	商業(400)・防火
中高層の事業所、金融機関等が多い商業地域	北 20m市道	水道、ガス、下水	姫路 500m	商業(600)・防火
小売店舗等が並ぶ商業地域	東 6m市道	水道、ガス、下水	電鉄飾磨 150m	商業(400)
各種専門店が連たんする商店街	北 8m市道	水道、ガス、下水	姫路 600m	商業(400)防火
銀行、店舗のほか駐車場等も見られる商業地域	東 18m市道、北側道	水道	網干 100m	商業(400)
事務所ビル、店舗ビル等が混在する商業地域	西 8m市道	水道、ガス、下水	姫路 1.2km	商業(400)・準防
中高層の店舗、事務所ビルが散在する商業地域	東 40m市道	水道、ガス、下水	姫路 440m	商業(600)
一般住宅、店舗が混在する商業地域	南 5.6m市道	水道、ガス、下水	手柄 550m	商業(400)
小売店舗、事務所等が多い商業地域	東 7m市道	水道、ガス	姫路 2km	近商(300)
店舗、一般住宅が混在する商業地域	東 9m県道	水道、ガス、下水	姫路 2km	商業(400)・準防
小売店舗、事務所等が密集する駅前商業地域	東 9m県道	水道	電鉄網干近接	商業(400)
小売店舗が並ぶ駅前商業地域	西 7m県道、北側道	水道	御着 100m	近商(300)
商業中心地からややはずれた駅前の商業地域	北 10m県道	水道	余部近接	近商(300)
小売店舗や一般住宅が混在する駅前商業地域	西 5m市道	水道	白浜の宮近接	近商(300)
中層の銀行、商業ビルが建ち並ぶ駅前商業地域	西 50m市道	水道、ガス、下水	姫路 100m	商業(600)・防火
空地もあるが店舗、営業所の多い路線商業地域	東 40m市道	水道、ガス	電鉄飾磨 750m	近商(300)
小売店舗や一般住宅が混在する駅前商業地域	東 22m県道	水道、下水	英賀保 100m	近商(300)
スーパー等を中心とした小売商店街	北 18m市道	水道、ガス、下水	広畑 400m	商業(400)
小売店舗や一般住宅が混在する駅前商業地域	南 7.5m市道	水道	電鉄天満近接	近商(300)
中規模の工場、事務所、住宅が混在する地域	西 6m市道	水道、ガス、下水	姫路 1.7km	準工(200)
中小規模工場、一般住宅に農地も見られる地域	北 4m市道、東側道	水道	妻鹿 700m	準工(200)
事務所、倉庫、一般住宅が混在する地域	東 5.5m市道	水道	電鉄亀山 400m	準工(200)
アパート、住宅のほか、小規模工場がある地域	北 4.5m市道	水道、下水	電鉄飾磨 1.8km	準工(200)
中小の工場が多く農地も多く見られる地域	北西 6m私道	水道	播磨高岡 990m	準工(200)
小工場、店舗、住宅のほか空地も混在する地域	南西 16m市道、背面道	水道、ガス、下水	西飾磨 500m	準工(200)
道路沿いに工場、事務所等が点在する地域	南西 8m市道	水道	砥堀 700m	準工(200)
中小工場、事務所、住宅が混在する地域	東 7m市道	水道	御着 1.8km	準工(200)
港湾施設に接する工場、倉庫の並ぶ工業地域	南 9.5m道路	水道	電鉄飾磨 2.9km	工業(200)
工場、倉庫等が多い地域	北東 8m市道	水道、ガス、下水	姫路 1.1km	工業(200)・準防

標準地 番 号	標準地の所在及び地番並びに住居表示	標準地の1平方メートル当りの価格(円)				
		昭和63年	昭和62年	昭和61年	昭和60年	昭和59年
9-3	網干区浜田字南新々田1632番2	36,200	35,900	35,600	35,000	34,000
10-1	西脇字構ノ内437番	30,500	30,000	29,700	29,000	28,000
10-2	刀出字北垣内303番2	36,900	36,400	36,000	35,000	34,300
10-3	林田町新町字古道1169番	35,500	35,100	34,700	34,000	33,000
10-4	船津町字下糖塚2487番1	17,400	17,200	17,000	16,700	...
10-5	豊富町豊富字古苗代3199番2外	25,900	25,600	25,200	24,700	23,900
10-6	飾東町山崎字清水元1206番	23,800	23,600	23,300	22,700	...
10-7	飾東町豊国字川ノ上331番	40,200	39,800	39,300	38,500	37,300
10-8	別所町別所字宮ノ下698番6外	50,200	44,600	44,000	43,100	41,300

標準地の周辺の土地の利用の現況	標準地の前面道路の状況	標準地についての水道・ガス供給施設及び下水道の整備の状況	標準地の鉄道その他の主要な交通施設との接近の状況	標準地に係る都市計画法その他法令の制限で主要なもの
貯木場並びに工場、事務所が混在する工業地域	北 21m道路	水道	電鉄網干 3.7km	工業(200)
古くからの集落を中心とする農家の多い地域	北 3.5m市道	水道	太市 300m	「調区」
農家住宅と一般住宅が混在する地域	南 4m私道	水道	余部 4.4km	「調区」
古くからの集落地で、店舗も点在する住宅地域	東 4.5m市道	水道	太市 6.5km	「調区」
画地規模が大きい古くからの農家集落地域	東 5m市道	水道	溝口 1.8km	「調区」
農地に囲まれた一般住宅、農家の多い地域	東 2.5m市道	水道	仁豊野 1.6km	「調区」
農家住宅を中心とする古くからの農村集落	西 2.5m市道	水道	御着 5km	「調区」
農家、一般住宅が混在する地域	南 6m市道、東側道	水道	御着 3.7km	「調区」
古くからの集落地で、店舗も点在する住宅地域	南東 5m市道	水道	御着 2.4km	「調区」

1 住専…第一種住居専用地域 住居…住居地域 商業…商業地域 工業…工業地域 防火…防火地域

2 住専…第二種住居専用地域 近商…近隣商業地域 準工…準工業地域 工専…工業専用地域 準防…準防火地域

「調区」…市街化調整区域

資料：国土庁土地鑑定委員会

5. 中央卸売市場状況

区 分	総 数	育 果		生鮮水産物			
		野 菜	果 物	鮮 魚	貝 類		
昭和58年	88,609,435	17,395,187	9,538,361	7,856,826	15,195,693	13,353,937	1,204,003
“ 59 “	90,580,621	18,163,120	10,011,813	8,151,307	15,725,911	13,843,782	1,173,542
“ 60 “	88,758,210	18,170,745	9,563,107	8,607,638	16,106,157	14,402,537	1,087,789
“ 61 “	86,987,060	17,563,953	9,555,507	8,008,446	16,200,367	14,475,165	1,125,149
“ 62 “	87,995,649	17,325,548	9,731,023	7,594,525	15,922,326	14,171,547	1,194,278
昭和62年1月	5,360,351	1,083,997	571,335	512,662	1,202,483	1,083,469	106,080
“ 2 “	5,892,941	1,099,694	555,971	543,724	1,131,102	1,012,370	101,463
“ 3 “	6,811,881	1,318,290	723,010	595,280	1,336,332	1,189,160	118,853
“ 4 “	7,223,916	1,500,177	924,413	575,763	1,327,684	1,175,493	114,315
“ 5 “	6,884,078	1,559,306	916,791	642,515	1,285,451	1,150,353	85,804
“ 6 “	7,147,455	1,657,273	971,314	685,959	1,403,427	1,260,297	66,387
“ 7 “	7,041,046	1,260,332	574,640	685,691	1,255,669	1,031,475	69,825
“ 8 “	7,042,917	1,405,679	712,210	693,470	1,274,801	1,098,646	77,286
“ 9 “	7,741,462	1,781,920	1,068,465	713,455	1,168,331	1,057,913	76,347
“ 10 “	8,604,067	1,641,432	936,950	704,481	1,332,331	1,218,910	94,462
“ 11 “	8,150,595	1,287,629	770,039	517,590	1,291,639	1,162,838	115,542
“ 12 “	10,094,940	1,729,820	1,005,885	723,935	1,913,076	1,730,622	167,914

区 分	総 数	育 果		生鮮水産物			
		野 菜	果 物	鮮 魚	貝 類		
昭和58年	178,417,972	92,262,934	52,656,087	39,606,847	22,310,322	20,137,375	1,578,878
“ 59 “	178,187,135	92,737,247	53,688,162	39,049,085	22,447,657	20,171,781	1,659,678
“ 60 “	175,584,682	89,335,829	53,279,695	36,056,134	22,052,589	16,629,322	1,843,854
“ 61 “	181,009,074	95,646,238	56,861,502	38,784,736	23,227,768	20,603,361	2,049,609
“ 62 “	185,908,372	95,177,033	55,357,572	39,819,461	25,056,990	22,260,577	2,298,860
昭和62年1月	12,768,998	7,048,530	4,155,040	2,893,490	1,697,726	1,461,581	221,741
“ 2 “	15,319,943	7,049,721	4,276,394	2,773,327	1,757,909	1,509,124	229,263
“ 3 “	14,648,109	7,348,714	4,595,619	2,753,095	1,964,575	1,671,201	267,001
“ 4 “	15,365,971	7,816,126	5,111,842	2,704,284	1,962,964	1,658,802	263,265
“ 5 “	15,278,046	8,248,459	5,180,645	3,067,814	2,119,969	1,834,351	230,893
“ 6 “	16,674,839	8,486,250	4,739,079	3,747,171	2,809,392	2,578,060	157,811
“ 7 “	14,981,275	7,692,588	4,093,274	3,599,314	2,034,809	1,815,890	111,437
“ 8 “	13,829,168	7,035,120	4,292,327	2,742,793	1,954,594	1,778,790	96,068
“ 9 “	16,029,958	7,583,757	4,684,556	2,899,201	2,037,123	1,902,160	102,936
“ 10 “	17,424,183	8,777,995	5,171,063	3,606,932	2,228,032	2,045,737	163,147
“ 11 “	15,598,639	8,274,584	4,354,058	3,920,526	2,006,771	1,795,056	196,339
“ 12 “	17,989,243	9,815,189	4,703,675	5,111,514	2,483,126	2,209,825	258,959

注) 総数に加工食品品を含まない。

(單位：千円)

淡水魚	冷凍水産物			加工水産物			加工食品
	冷凍魚	鯨肉		塩干加工品	藻類		
637,753	15,211,932	13,710,176	1,501,756	25,494,283	23,315,171	179,112	15,312,340
708,587	15,081,894	13,525,092	1,556,802	26,369,914	26,165,211	204,703	15,239,782
615,831	14,086,494	12,220,983	1,865,512	25,654,022	25,455,056	198,966	14,740,792
600,053	12,037,284	10,553,567	1,483,717	26,460,867	26,354,676	106,191	14,724,589
556,501	12,116,306	10,511,869	1,604,437	28,439,597	28,368,614	70,984	14,191,871
12,934	784,157	692,607	91,551	1,464,252	1,458,544	5,708	825,462
17,270	869,543	734,959	134,585	1,827,531	1,820,754	6,777	965,070
28,320	1,034,132	905,040	129,093	1,954,076	1,946,792	7,284	1,169,050
37,876	966,247	857,547	108,700	2,355,983	2,346,906	9,076	1,073,826
49,294	874,956	748,731	126,225	2,012,835	2,005,285	7,550	1,151,530
76,743	889,131	753,126	136,005	1,964,555	1,958,482	6,073	1,233,069
154,368	969,291	841,612	127,679	2,235,117	2,229,808	5,309	1,320,637
98,869	944,246	837,904	106,342	2,169,751	2,164,048	5,703	1,248,439
34,070	946,234	798,034	148,200	2,705,283	2,700,786	4,497	1,139,694
18,959	1,243,260	1,079,484	163,776	3,213,867	3,209,041	4,826	1,173,178
13,259	1,116,477	957,823	158,654	3,220,781	3,216,377	4,405	1,234,068
14,540	1,478,632	1,305,004	173,628	3,315,565	3,311,789	3,776	1,657,847

(單位：kg)

淡水魚	冷凍水産物			加工水産物			加工食品
	冷凍魚	鯨肉		塩干加工品	藻類		
549,079	23,492,619	22,110,165	1,382,454	40,352,087	39,230,776	1,121,311	...
616,198	19,542,224	17,960,729	1,581,495	43,460,007	42,651,479	808,528	...
579,413	18,703,758	16,895,631	1,808,127	45,492,506	44,652,709	839,797	...
574,798	16,069,720	14,801,881	1,267,839	46,065,348	45,341,596	723,752	...
497,553	17,622,994	16,546,981	1,076,013	48,051,355	47,496,460	554,895	...
14,404	1,122,166	1,060,123	62,043	2,900,576	2,852,215	48,361	...
19,522	1,244,145	1,151,970	92,175	5,268,168	5,204,840	63,328	...
26,373	1,593,701	1,496,664	97,037	3,741,119	3,685,310	55,809	...
40,897	1,463,327	1,400,615	62,712	4,123,554	4,067,939	55,615	...
54,725	1,389,209	1,279,898	109,311	3,520,409	3,465,785	54,624	...
73,521	1,380,830	1,295,342	85,488	3,998,367	3,951,352	47,015	...
107,482	1,481,813	1,386,367	95,446	3,772,065	3,729,908	42,157	...
79,736	1,436,194	1,373,467	62,727	3,403,260	3,359,349	43,911	...
32,027	1,335,041	1,226,577	108,464	5,074,037	5,035,317	38,720	...
19,148	1,803,402	1,689,170	114,232	4,614,754	4,578,285	36,469	...
15,376	1,486,083	1,409,626	76,457	3,831,201	3,794,834	36,367	...
14,342	1,887,083	1,777,162	109,921	3,803,845	3,771,326	32,519	...

資料：中央卸売市場

6. 全国・地方・都市別消費者物価地域差指数

	総合	総合 （季節商品を除く）	食料	食料			肉類	野海		果物	果物	
				穀類	魚介類	生魚鮮介		菜草	生野菜		生果鮮物	
全	91.0	91.6	91.2	97.5	82.7	78.9	94.9	83.4	85.7	89.3	88.9	
北	92.4	93.0	91.4	100.1	78.5	76.3	92.2	83.5	90.9	91.8	91.3	
海	95.1	94.9	95.1	100.5	87.6	87.8	93.2	95.9	107.5	101.6	101.5	
札	89.9	90.8	88.6	93.9	75.9	73.6	94.9	76.0	79.2	83.7	83.0	
東	93.9	94.5	91.3	95.0	83.9	83.0	98.1	80.7	85.5	92.1	91.6	
仙	93.7	94.0	95.1	98.0	91.9	91.1	97.7	87.2	87.1	92.5	92.2	
関	96.2	96.2	98.0	99.2	96.8	95.9	96.9	96.8	98.3	94.5	94.3	
横	95.5	95.8	96.3	98.2	95.2	94.5	97.8	92.6	90.8	89.2	88.9	
川	90.8	91.7	90.8	96.0	75.2	69.1	101.2	84.6	90.2	87.5	87.0	
北	94.3	95.0	93.0	95.3	83.1	81.3	104.2	81.8	86.5	89.3	88.8	
新	89.8	90.3	90.6	97.6	81.5	78.7	96.2	83.6	85.9	90.3	90.0	
東	94.8	95.4	96.0	99.8	87.8	83.1	100.1	92.0	92.0	95.3	95.2	
静	94.3	94.6	96.2	100.9	85.8	83.7	100.5	88.4	90.7	104.5	104.6	
浜	93.4	93.3	93.2	99.6	88.7	87.2	97.4	95.2	101.0	97.4	97.4	
名	91.4	91.7	91.9	99.1	88.0	83.3	95.7	88.5	93.3	89.4	89.0	
古	94.8	94.8	96.3	99.6	92.0	90.9	101.6	92.9	98.0	96.6	96.5	
近	94.3	94.2	94.4	99.5	91.6	86.5	96.9	98.2	105.7	95.8	95.5	
京	91.4	91.4	92.0	98.2	90.8	86.1	93.4	91.1	96.3	89.9	89.5	
大	91.8	91.4	93.0	99.2	90.9	85.8	97.3	97.2	106.2	99.8	99.8	
東	94.5	95.1	92.7	100.2	93.3	85.5	95.1	88.5	91.3	84.6	83.9	
神	91.9	91.9	92.5	98.5	92.1	88.2	94.2	88.5	94.9	96.5	96.4	
姫	91.3	91.5	92.1	100.4	92.5	88.7	96.3	87.1	90.1	85.3	84.7	
尼	89.3	90.0	89.3	97.2	80.8	74.8	94.6	82.4	84.0	86.4	85.8	
中	91.4	91.7	91.3	99.3	84.3	78.2	97.4	90.7	96.2	93.2	92.7	
岡	89.8	90.3	91.5	98.3	84.5	80.2	99.4	88.0	89.2	82.1	81.3	
倉	92.8	93.1	93.0	99.4	88.6	81.2	97.2	91.9	96.0	95.7	95.4	
広	88.7	89.4	88.4	97.0	82.5	77.1	93.9	84.3	85.6	81.3	80.6	
四	91.0	91.3	89.5	96.1	84.8	83.4	93.8	91.9	91.9	87.4	86.7	
松	88.8	89.8	87.0	96.4	78.3	71.5	88.5	76.2	77.5	86.0	85.4	
九	92.3	92.6	90.4	97.9	86.3	82.0	91.3	86.1	88.4	96.1	96.0	
北	92.6	92.8	91.1	98.1	85.2	77.1	90.1	91.4	98.7	101.0	100.9	
福	90.8	91.6	88.8	98.9	79.6	72.4	94.9	80.4	82.5	90.4	89.9	
長	90.2	90.9	88.5	98.0	81.9	77.9	87.5	78.6	78.8	94.5	94.2	
熊	90.2	90.9	89.1	94.3	80.4	73.3	88.4	85.9	88.1	88.4	87.9	
鹿	90.8	89.8	93.9	97.2	89.6	83.1	82.4	112.6	135.8	94.6	94.7	
児	93.7	92.6	96.3	97.2	92.2	86.2	86.5	113.8	136.9	98.8	99.2	
沖												
那												

注) 調査品目数 約270。 調査期間 昭和57年11月17日～19日の3日間。

(東京都区部=100)

外食	住居	光水 熱道	電ガス代				水道料	家事用品	被及び履物	保健医療	交通 通信	教 育	教養 娯楽	諸 雑費
			電 気代	ガ ス代	ガ ス代	ガ ス代								
91.5	71.3	97.3	99.9	98.9	101.2	86.2	94.5	91.8	99.2	96.7	84.2	89.5	96.4	
93.7	74.6	108.0	111.0	108.9	113.6	108.7	93.7	92.3	100.1	100.2	73.6	92.6	96.8	
92.0	86.7	106.2	112.3	108.9	116.6	88.4	96.3	94.2	100.6	102.4	71.7	94.4	97.2	
92.5	69.0	100.6	100.9	103.7	97.3	105.6	95.0	89.9	100.0	99.6	73.3	90.2	95.6	
90.9	73.9	102.4	101.7	103.7	99.1	114.4	101.0	95.2	100.7	102.0	85.8	97.0	97.3	
97.5	78.5	97.4	99.2	100.0	98.1	89.0	93.6	93.0	99.1	97.1	91.1	91.0	98.1	
99.3	80.6	99.5	99.4	100.0	98.7	101.9	92.6	94.1	101.1	99.7	104.8	91.3	99.1	
95.3	90.1	98.9	100.0	100.0	100.1	93.9	90.8	96.0	98.3	98.4	93.2	92.1	99.0	
93.2	66.2	95.7	99.4	93.5	106.9	77.2	95.2	91.7	97.8	100.7	77.0	91.7	96.9	
93.7	78.2	93.9	98.5	103.7	91.9	69.1	99.5	97.6	101.4	101.5	90.5	93.1	100.5	
89.9	66.2	97.4	100.9	98.5	103.8	82.7	95.8	89.5	97.8	97.1	75.0	88.9	96.1	
97.2	67.4	95.6	101.9	98.4	106.2	63.5	103.3	97.8	102.0	98.4	83.3	93.2	99.7	
94.8	70.4	98.0	99.6	98.4	101.1	91.2	100.5	98.1	101.7	97.6	77.6	91.8	98.9	
86.5	73.8	100.6	101.7	98.4	105.8	100.6	94.0	93.6	95.5	99.4	79.9	97.9	97.1	
87.2	72.5	92.9	96.2	92.2	101.2	73.8	93.8	94.5	100.3	97.4	87.8	88.2	96.3	
94.3	75.3	95.5	96.0	92.2	100.7	91.2	96.9	97.1	99.6	99.2	93.1	90.7	101.6	
85.9	81.4	89.0	96.3	92.2	101.4	46.4	97.4	99.1	101.3	98.7	92.5	93.3	96.3	
85.4	70.3	96.6	95.8	92.2	100.3	101.7	94.8	91.6	100.7	97.1	93.4	86.7	94.9	
83.6	70.0	92.9	96.3	92.2	101.3	73.2	93.0	91.9	100.8	98.5	93.3	88.0	96.3	
87.3	88.0	95.0	97.0	92.2	103.0	82.9	96.7	96.8	101.0	98.8	91.8	94.9	97.0	
84.2	62.3	92.7	97.1	92.2	103.1	68.5	97.5	99.9	103.5	98.7	85.3	90.1	95.9	
84.6	78.2	88.9	95.4	92.2	99.4	50.3	92.0	96.2	98.3	97.3	86.5	86.9	94.0	
86.7	62.7	98.5	102.6	100.7	105.0	80.0	98.3	90.4	100.0	97.1	71.4	89.4	95.0	
86.9	64.2	98.3	102.7	100.7	105.1	80.1	104.8	95.3	103.1	96.1	69.6	94.0	97.1	
90.0	61.4	95.2	102.4	100.7	104.5	59.7	98.6	90.1	102.1	97.1	62.0	92.0	95.8	
85.7	66.5	96.1	102.4	100.7	104.5	65.7	100.0	96.7	99.6	97.5	78.4	97.2	96.6	
84.8	65.8	97.6	99.8	99.0	100.7	88.5	95.1	89.2	98.2	96.9	73.4	88.7	93.7	
81.7	68.7	98.3	100.3	99.0	101.9	89.0	97.6	90.1	98.9	99.4	85.8	93.1	93.5	
85.4	65.0	102.6	106.2	100.6	113.2	90.4	94.9	91.4	100.5	96.6	76.7	88.7	94.7	
82.1	69.2	102.6	108.2	100.6	117.7	82.3	96.6	99.1	101.4	98.5	83.3	92.6	95.7	
83.5	68.5	102.9	106.8	100.6	114.5	91.2	96.5	95.9	102.2	97.2	89.7	93.4	97.7	
83.8	72.7	110.6	107.7	100.6	116.5	134.0	97.3	91.4	100.2	98.1	77.3	86.8	97.0	
84.0	66.4	100.3	107.6	100.6	116.2	68.5	99.5	92.7	99.4	96.3	82.1	91.0	95.0	
91.7	71.3	98.3	104.4	100.6	109.1	70.2	96.2	87.6	100.2	99.2	75.1	92.1	95.8	
92.1	88.3	104.9	104.7	100.7	109.7	110.9	94.3	88.0	99.2	98.3	75.8	80.6	91.6	
92.5	88.4	106.1	104.8	100.7	109.9	117.7	105.0	94.0	99.7	89.2	86.6	83.1	92.7	

資料：総合企画室「全国物価統計調査」

7. 主要品目の小売価格

(単位：円)

年次	うるち米	食パン	ばれいし	大根	キャベツ	玉ねぎ	りんご	みかん	まぐろ
	(内地米) 1 kg	(普通品) 100 g	よ(だん しゃく) 1 kg	(地廻品) 1 kg	(地廻品) 1 kg	(地廻品) 1 kg	(スター キング又 はフジ) 1 kg	(温州) 1 kg	(きわだ 切身) 100 g
昭和58年	523	36	180	163	131	154	406	496	436
“ 59 ”	533	39	235	177	151	222	412	580	443
“ 60 ”	540	39	168	170	149	132	459	578	450
“ 61 ”	540	39	209	151	142	137	402	522	461
“ 62 ”	533	39	198	149	115	121	369	426	456

年次	するめ	煮干	干のり	牛肉	豚肉	牛乳	鶏卵	バター	しょう油
	(するめ いか) 100 g	(かたくち いわし) 100 g	(黒のり上) 1 帳	(カタロー ス中) 100 g	(カタロー ス中) 100 g	(普通牛乳) 1 本	(地玉) 100 g	(225 g) 1 箱	(濃口 2ℓ入) 1 本
昭和58年	141	200	392	600	150	65	29	395	540
“ 59 ”	111	213	400	600	150	65	29	393	525
“ 60 ”	112	250	400	600	150	65	30	378	520
“ 61 ”	149	250	400	600	150	65	31	378	520
“ 62 ”	116	250	400	600	150	65	21	366	518

年次	みそ	砂糖	化学調味	豆腐	たくあん	清酒	ビール	緑茶	ワイシャツ
	(米みそ中) 1 kg	(上白) 1 kg	料(120ℓ 入味の素) 1 袋	(木綿ごし) 1丁 400 g	(本づけ) 中 100 g	(1 級) 1 本	(633 ml) 1 本	(番茶上) 100 g	(長袖ポリ エステル 混紡) 1 枚
昭和58年	338	267	290	101	90	1,742	270	345	4,000
“ 59 ”	340	268	295	116	90	1,847	302	360	4,000
“ 60 ”	358	268	298	120	90	1,870	310	360	4,000
“ 61 ”	358	268	295	120	90	1,870	310	360	4,000
“ 62 ”	358	268	288	120	90	1,870	310	360	4,000

年次	婦人くつ下	灯油	歯磨	洗剤	新聞	トイレット	なべ
	(中級) 1 足	(白18ℓ) 入 1 缶	(175 gチ ューブ入) 1 本	(2.65kg入) 1 箱	(朝夕刊) 1 カ月	(65m×144 mm古紙) 4 個入り	(アルマイ ト製 径20cm 1 個)
昭和58年	220	1,539	225	910	2,600	180	2,150
“ 59 ”	220	1,433	225	910	2,600	180	2,150
“ 60 ”	220	1,314	225	910	2,600	180	2,150
“ 61 ”	212	1,094	225	910	2,733	180	2,150
“ 62 ”	200	839	225	899	2,783	180	2,150

資料：姫路商工会議所

運輸
——
通信

交通機関利用者数と自動車保有台数

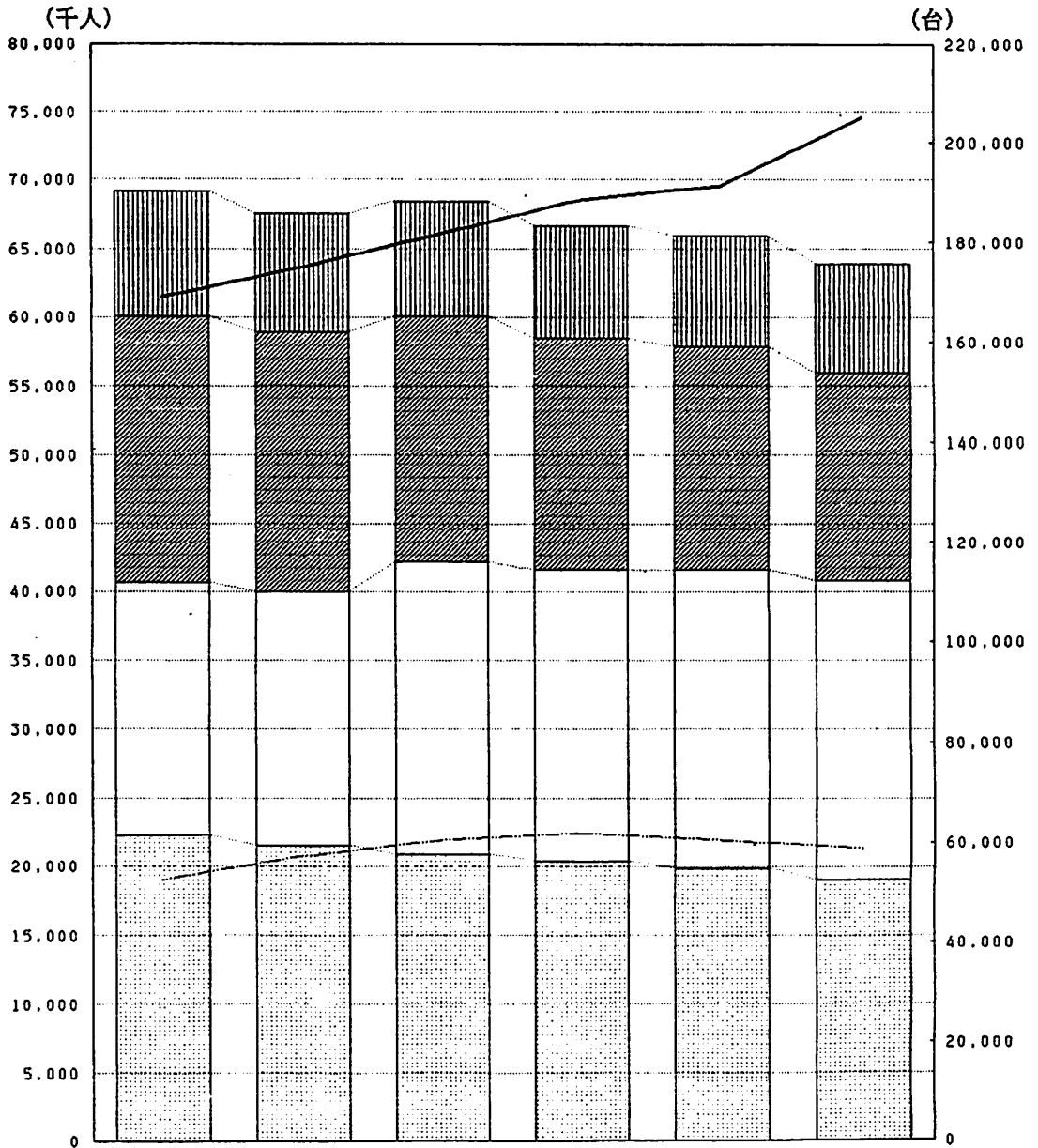

昭和57年度 昭和58年度 昭和59年度 昭和60年度 昭和61年度 昭和62年度

- |||| : 市営バス
- //// : 姫神バス
- : JR
- : 山陽電車

- : 自動車
- - - : 原動機付自転車 (50cc以下)

1. 道路状況

(国道)

(各年度末現在)

年 度	実 延 長 (m)	面 積 (㎡)	舗装延長 (m)	舗装面積 (㎡)	舗 装 率 (%)	
					延 長	面 積
昭和58年	103,412	1,396,873	103,412	...	100.0	...
" 59 "	103,375	1,403,988	103,375	...	100.0	...
" 60 "	107,294	1,529,404	107,294	...	100.0	...
" 61 "	108,397	1,547,831	108,397	...	100.0	...
" 62 "	108,715	1,565,112	108,715	...	100.0	...

(県道)

昭和58年	204,217	1,311,428	195,875	...	94.8	...
" 59 "	208,521	1,639,425	192,544	...	92.3	...
" 60 "	205,826	1,640,570	198,051	...	96.2	...
" 61 "	210,998	1,738,699	203,726	...	96.5	...
" 62 "	211,121	1,753,048	204,283	...	96.8	...

(市道)

昭和58年	1,329,943	7,042,316	1,316,122	5,414,691	98.9	100.0
" 59 "	1,374,996	7,325,530	1,357,257	5,476,164	98.7	100.0
" 60 "	1,392,287	7,490,640	1,380,419	5,530,987	99.1	100.0
" 61 "	1,498,146	8,860,128	1,481,863	...	98.9	100.0
" 62 "	1,513,810	8,965,584	1,498,571	...	99.0	100.0

注) 道路の面積は有効面積とした。資料：建設省近畿地方建設局姫路工事事務所・日本道路公団大阪管理局
兵庫県姫路土木事務所・兵庫県道路公社・路政課

2. 車種別自動車保有台数

(各年度末)

種 別	昭和58年	昭和59年	昭和60年	昭和61年	昭和62年
総 数	175,065	181,818	188,585	191,367	205,264
貨物自動車	34,144	33,608	33,456	33,397	33,628
乗合自動車	727	717	700	706	703
乗用車	98,748	101,699	104,675	107,367	111,383
特殊自動車	3,478	3,987	4,124	4,278	5,434
軽自動車	36,019	39,621	43,311	43,092	51,460
小型二輪車	1,949	2,186	2,319	2,527	2,656

資料：近畿陸運局兵庫陸運支局
姫路自動車検査登録事務所

3. 軽二輪・原動機付自転車保有台数

(各年度末)

種 別	昭和58年	昭和59年	昭和60年	昭和61年	昭和62年
軽二輪 125cc超~250cc以下	1,521	1,915	2,370	2,704	3,116
原動機付自転車 90cc超~125cc以下	1,333	1,376	1,222	1,217	1,284
" 50cc超~90cc以下	6,153	5,585	5,026	4,896	4,693
" 50cc以下	57,072	60,451	61,611	60,397	58,615

資料：主 税 課

4. JR西日本各駅乗車人員

区 分		昭和58年度	昭和59年度	昭和60年度	昭和61年度	昭和62年度	昭和62年4月	昭和62年5月
総	数	18,536,279	21,335,644	21,271,873	21,741,534	20,682,524	1,616,581	1,711,106
	うち定期	11,260,772	13,580,655	13,590,791	13,607,986	13,551,516
姫 路	総 数	12,120,786	14,495,742	14,515,087	14,803,321	14,367,217	1,130,575	1,198,108
	うち定期	6,478,296	8,816,270	8,727,869	8,726,606	8,713,728
(うち新幹線)	総 数	1,769,891	1,945,085
	うち定期	26,572	36,865
御 着	総 数	1,127,467	1,169,897	1,139,818	1,142,574	1,067,046	89,117	92,568
	うち定期	858,159	844,815	852,209	858,975	857,172
英 賀 保	総 数	1,173,995	1,202,030	1,187,441	1,144,244	1,030,572	80,133	86,237
	うち定期	862,376	852,182	842,196	804,229	781,044
網 干	総 数	2,436,203	2,615,363	2,660,169	2,674,601	2,552,848	191,062	203,499
	うち定期	1,705,386	1,718,487	1,770,231	1,770,143	1,821,216
京 口	総 数	280,643	286,011	282,262	286,806	254,959	19,589	21,633
	うち定期	219,829	220,430	217,288	217,345	194,712
野 里	総 数	471,482	474,569	503,362	494,210	459,563	32,941	33,585
	うち定期	400,822	389,755	410,003	398,848	375,516
砥 堀	総 数	12,020	22,353	25,959	33,222	35,265	2,802	2,748
	うち定期	9,648	20,874	23,641	30,042	34,038
仁 豊 野	総 数	396,358	562,693	431,896	615,135	415,053	32,843	33,679
	うち定期	303,904	302,956	318,036	351,182	311,466
亀 山	総 数	1,367	756	606	477	—	—	—
	うち定期	976	641	543	330	—	—	—
飾 磨	総 数	3,405	4,641	4,341	8,016	—	—	—
	うち定期	1,614	1,951	1,610	666	—	—	—
飾 磨 港	総 数	11,458	5,630	5,529	11,666	—	—	—
	うち定期	1,646	1,615	1,555	1,395	—	—	—
播 磨 高 岡	総 数	108,664	91,740	88,467	91,657	87,797	6,964	7,242
	うち定期	100,177	85,555	82,789	84,478	89,670
余 部	総 数	192,699	200,687	22,864	254,926	273,564	19,884	20,696
	うち定期	181,358	189,445	211,895	237,011	258,396
太 市	総 数	199,732	203,532	203,072	180,679	138,640	10,671	11,111
	うち定期	136,641	135,679	130,926	123,736	114,558

昭和62年6月	昭和62年7月	昭和62年8月	昭和62年9月	昭和62年10月	昭和62年11月	昭和62年12月	昭和63年1月	昭和63年2月	昭和63年3月
1,612,095	1,562,010	1,849,881	1,587,076	1,568,864	1,815,954	1,886,003	1,823,603	1,675,249	1,974,102
...
1,153,205	1,093,559	1,305,554	1,091,487	1,093,190	1,249,218	1,281,023	1,259,078	1,138,757	1,373,463
...
...
...
91,600	72,797	84,593	81,486	83,425	91,363	99,947	91,250	88,800	100,100
...
70,249	71,692	88,832	83,434	78,373	93,328	100,368	91,254	84,593	102,079
...
184,408	200,848	226,481	198,212	192,928	228,175	238,465	231,638	221,588	235,544
...
16,196	17,253	20,370	20,146	18,981	23,586	25,128	23,653	22,028	26,396
...
34,212	35,987	40,461	36,124	30,812	43,695	45,911	41,933	38,960	44,942
...
2,126	2,149	3,085	2,988	2,635	3,324	3,943	3,062	2,943	3,460
...
28,422	30,637	35,840	32,139	30,440	35,254	38,608	37,988	37,833	41,370
...
-	-	-	-	-	-	-	-	-	-
-	-	-	-	-	-	-	-	-	-
-	-	-	-	-	-	-	-	-	-
-	-	-	-	-	-	-	-	-	-
-	-	-	-	-	-	-	-	-	-
5,275	5,767	7,282	7,217	7,044	8,831	9,551	7,354	6,969	8,301
...
17,881	20,478	24,322	23,280	21,275	26,092	29,658	23,718	21,413	24,867
...
8,521	10,843	13,061	10,563	9,761	13,088	13,401	12,675	11,365	13,580
...

5. JR貨物各駅貨物発着量

(単位：トン)

年 度	総 数	姫 路	網 干	飾 磨	飾 磨 港
			(発 送)		
昭和58年度	234,299	167,163	2,801	44,138	20,197
昭和59年度	259,522	228,065	-	31,457	-
昭和60年度	99,418	70,464	-	28,954	-
昭和61年度	228,020	215,989	-	12,031	-
昭和62年度	220,336	220,336	-	-	-
			(到 着)		
昭和58年度	167,704	95,852	1,294	47,981	22,577
昭和59年度	145,754	105,860	-	39,894	-
昭和60年度	79,200	42,849	-	36,351	-
昭和61年度	108,322	91,012	-	17,310	-
昭和62年度	66,823	66,823	-	-	-

注) 貨物営業成績による。

資料：日本貨物鉄道株式会社関西支社

網干 昭和59年2月 事業用貨物廃止
 飾磨港 昭和59年2月 廃止
 飾磨 昭和61年10月 廃止

6. 神姫バス運輸状況

年 度	一 般 乗 合						一 般 貨 切			
	営 業 キ 口 数	停留所数	在籍車数	1 日 平 均			在籍車数	1 日 平 均		
				延 走 キ 行 口	稼働台数	乗車人員		延 走 キ 行 口	稼働台数	乗車人員
昭和58年	162.8	404	127	15,255	107	51,693	27	5,947	25	1,178
“ 59 “	169.8	414	117	14,872	104	49,005	34	6,413	25	1,222
“ 60 “	170.7	416	110	13,681	96	46,241	37	6,189	26	1,233
“ 61 “	172.0	423	106	12,288	89	44,402	38	7,366	30	1,125
“ 62 “	169.0	427	100	12,331	90	41,523	42	7,212	30	1,060

注) 姫路・姫路北営業所分

資料：神姫バス(株)

7. 市営バス運輸状況

年 度	一 般 乗 合						一 般 貸 切			
	営 業 キ ロ 数	停留所数	在籍車数	1 日 平 均			在籍車数	1 日 平 均		
				延 走 キ 行 口	稼働台数	乗車人員		延 走 キ 行 口	稼働台数	乗車人員
昭和58年	113.38	288	82	8,364	66	23,691	36	3,556	21	1,306
“ 59 “	114.43	288	82	8,362	67	23,021	36	3,648	22	1,336
“ 60 “	115.43	300	82	8,439	68	22,573	36	3,521	21	1,286
“ 61 “	115.53	300	82	8,448	68	22,258	36	3,454	21	1,260
“ 62 “	115.53	302	82	8,445	68	21,773	36	3,459	21	1,203

資料：交 通 局

8. ロープウェイ乗車人員

区 分	総 数	大 人	子 供	団 体
昭 和 58 年 度	413,665	262,650	35,080	115,575
“ 59 “	405,125	263,865	34,465	106,804
“ 60 “	398,281	267,690	33,673	96,918
“ 61 “	431,420	293,832	33,698	103,890
“ 62 “	414,884	285,358	29,523	100,003
昭 和 62 年 4 月	37,027	26,732	2,993	7,302
“ 5 “	47,687	35,569	3,516	8,602
“ 6 “	31,545	20,839	1,090	9,616
“ 7 “	24,007	16,387	2,086	5,534
“ 8 “	47,116	32,479	6,224	8,413
“ 9 “	45,388	25,433	2,011	17,944
“ 10 “	40,501	28,087	1,632	10,782
“ 11 “	56,970	37,928	3,186	15,856
“ 12 “	12,112	6,465	353	5,294
昭 和 63 年 1 “	32,968	26,325	3,850	2,793
“ 2 “	12,842	10,752	562	1,528
“ 3 “	26,721	18,362	2,020	6,339

資料：交 通 局

9. 山陽電鉄各駅乗車人員

区	分	昭和58年度	昭和59年度	昭和60年度	昭和61年度	昭和62年度	昭和62年4月	昭和62年5月
総	数	21,538,758	20,897,689	20,356,200	19,895,489	19,064,424	1,646,962	1,727,025
	うち定期	13,417,035	13,106,055	12,727,230	12,400,530	11,831,700	1,006,650	1,115,370
姫	路							
	総 数	8,381,590	8,288,721	8,713,555	8,622,750	8,285,424	721,379	759,199
	うち定期	4,679,665	4,649,735	5,096,790	5,038,950	4,828,950	412,860	464,610
手	柄							
	総 数	659,308	616,388	411,571	390,321	379,371	31,838	34,452
	うち定期	389,090	369,380	181,890	177,750	177,810	14,070	16,260
亀	山							
	総 数	583,443	543,437	468,172	457,618	430,499	36,768	38,364
	うち定期	362,445	343,100	275,940	267,750	247,410	20,280	22,890
飾	磨							
	総 数	2,801,024	2,684,275	2,483,435	2,418,602	2,312,106	200,144	204,340
	うち定期	1,683,380	1,592,130	1,385,790	1,344,480	1,257,330	106,950	117,000
妻	鹿							
	総 数	937,146	881,194	788,397	752,896	719,976	61,970	64,650
	うち定期	681,090	642,765	553,350	520,500	499,290	42,390	46,020
白浜の宮								
	総 数	1,024,397	998,955	928,373	914,887	870,562	72,995	79,870
	うち定期	703,355	700,070	632,340	625,050	592,440	49,710	56,400
八	家							
	総 数	777,788	761,132	712,138	697,637	666,591	56,434	58,322
	うち定期	584,730	579,620	534,510	521,280	491,160	41,280	44,820
的	形							
	総 数	649,387	635,240	566,925	546,353	530,087	45,239	49,150
	うち定期	466,470	461,360	397,410	384,030	371,940	31,260	34,320
大	塩							
	総 数	1,249,453	1,186,676	1,100,624	1,095,457	1,072,549	88,311	92,652
	うち定期	858,480	831,835	792,660	789,450	770,940	62,910	68,580
西	飾							
	総 数	536,426	515,741	505,394	479,802	455,206	40,375	40,174
	うち定期	358,065	346,750	334,230	312,960	296,640	25,770	26,940
夢	前							
	総 数	646,156	600,792	555,946	524,695	491,019	43,256	44,223
	うち定期	445,665	413,910	370,770	348,060	319,290	28,320	29,490
広	畑							
	総 数	578,156	550,317	573,466	541,167	506,994	45,069	45,019
	うち定期	377,775	358,430	388,350	360,780	338,400	29,610	30,810
天	満							
	総 数	870,791	841,128	801,517	802,451	761,817	67,151	71,199
	うち定期	639,845	621,230	584,880	591,990	563,910	49,470	54,630
平	松							
	総 数	479,078	461,173	438,256	407,120	381,078	32,098	34,712
	うち定期	339,085	329,960	309,090	283,200	265,500	21,930	25,170
網	干							
	総 数	1,364,615	1,332,520	1,308,431	1,243,733	1,201,145	103,935	110,699
	うち定期	847,895	865,780	889,230	834,300	810,690	69,840	77,430

注) 定期乗車人員算定方法について、59年度までは交通量調査の資料を基礎としていたが、60年度からは、実績を採用している。

昭和62年6月	昭和62年7月	昭和62年8月	昭和62年9月	昭和62年10月	昭和62年11月	昭和62年12月	昭和63年1月	昭和63年2月	昭和63年3月
1,637,735	1,589,118	1,643,836	1,580,729	1,546,386	1,598,205	1,505,900	1,574,361	1,464,621	1,549,546
1,066,530	972,870	916,860	1,042,080	968,010	1,024,350	897,900	994,680	928,710	897,690
712,272	688,400	719,222	686,285	661,371	699,528	654,175	682,570	632,123	668,900
440,310	391,800	365,640	430,920	395,910	421,230	366,180	403,380	376,830	359,280
30,829	32,823	38,212	29,772	29,268	31,648	27,577	30,044	29,728	33,081
15,930	13,740	14,310	15,810	13,830	15,540	12,840	15,480	14,820	15,180
37,072	36,742	37,056	35,151	33,401	35,019	34,610	36,098	33,711	36,507
21,870	20,940	20,100	21,480	19,050	20,910	18,840	20,670	20,190	20,190
199,483	197,129	195,307	193,515	182,880	190,995	188,317	189,455	174,623	195,918
114,030	105,870	94,530	112,680	99,660	107,250	95,880	105,120	96,990	101,370
63,037	58,528	59,892	59,421	60,940	60,759	56,906	61,131	55,697	57,045
44,490	40,050	38,850	42,720	41,400	43,980	38,340	43,440	40,320	37,290
74,603	71,691	73,382	72,123	77,222	72,447	67,296	71,478	68,808	68,647
53,040	49,410	46,530	51,690	48,240	50,760	44,580	49,890	46,860	45,330
57,623	55,049	55,930	54,999	55,347	55,816	53,766	55,911	53,463	53,931
44,130	40,740	39,330	41,820	40,470	41,610	38,370	41,370	39,690	37,530
45,134	44,062	45,866	44,500	43,789	43,954	41,358	42,720	40,695	43,620
32,550	31,110	30,450	32,700	30,060	31,770	28,230	30,630	29,070	29,790
90,056	89,720	93,180	89,395	93,754	91,006	84,190	89,135	82,939	88,211
66,870	64,830	63,300	67,830	64,560	66,690	58,350	65,220	60,870	60,930
38,428	36,897	38,380	37,221	37,472	38,728	35,936	39,588	35,255	36,752
25,500	23,670	22,860	25,320	24,720	26,250	22,320	26,610	23,880	22,800
42,937	41,778	42,915	40,177	39,867	39,429	39,081	40,045	38,001	39,310
29,160	27,180	26,010	26,790	26,220	26,400	23,880	26,460	25,380	24,000
43,295	43,474	44,971	42,296	40,690	41,090	40,598	41,242	38,985	40,265
29,580	29,460	28,740	28,950	27,390	27,870	26,190	27,930	26,580	25,290
67,155	62,546	61,906	64,643	61,975	65,403	58,499	64,303	57,655	59,382
51,900	46,140	41,880	49,560	46,980	50,070	41,640	48,270	42,810	40,560
33,047	31,548	32,702	32,805	30,525	31,736	29,826	31,371	29,520	31,188
24,240	21,930	21,030	24,060	21,330	22,920	19,980	21,600	20,730	20,580
102,665	98,731	104,915	98,426	97,885	100,647	93,765	99,270	93,418	96,789
72,930	66,000	63,300	69,750	68,190	71,100	62,280	68,610	63,690	57,570

資料：山陽電気鉄道株式会社

10. 主要地点自動車交通量

調査番号	路線名	調査地点	昭和53年	昭和55年	昭和57年	昭和59年	昭和61年
1	国道2号、国道312号	御国野交差点	21,841	19,151	27,161	28,214	25,473
2	国道2号、国道312号	姫路天神前交差点	30,404	29,502	31,158	30,371	26,707
3	市道十二所前線、市道大手前通り	大和銀行前交差点	42,019	38,212	39,601	37,348	37,324
4	国道2号、国道29号	夢前端西詰交差点	31,287	30,911	32,054	33,125	33,630
5	国道2号、市道大手前通り	大手前交差点	42,787	41,512	43,512	42,635	41,613
6	国道372号	飾東出張所前	7,290	7,424	7,820	9,144	9,384
7	県道姫路停車場線、県道阿成姫路停車場線	朝日橋陸橋南詰交差点	22,974	23,965	27,339	28,950	29,010
8	国道2号バイパス、市道幹第6号線	三宅交差点	23,376	29,407	32,033	34,167	39,366
9	市道延末線、県道姫路港線	大將軍橋南詰交差点	34,520	30,522	34,229	32,858	35,089
10	市道幹第21号線、県道和久今宿線	中地交差点	24,422	21,557	28,833	34,614	33,738
11	県道北原八家線、県道白浜姫路停車場線	北原交差点	7,063	6,605	7,756	8,879	7,756
12	国道250号、県道姫路港線	宮堀橋交差点	22,291	18,589	21,100	21,705	20,430
13	県道和久今宿線、県道広畑青山線	京見橋西詰交差点	23,338	22,997	23,783	26,060	22,675
14	国道250号、県道太子御津線	網干交差点	21,667	20,388	23,596	21,965	20,919
15	県道和久今宿線、県道大江島太子線	勝原小東交差点	12,521	10,072	12,583	13,571	15,676
16	県道石倉玉田線、県道姫路大河内線	横関交差点	14,166	14,149	14,056	15,518	16,841
17	県道姫路上郡線、県道山之内筋野姫路線	町田橋西詰交差点	14,162	15,265	15,827	17,061	18,454
18	国道2号バイパス、国道312号	姫路東ランプ交差点	18,837	19,686	21,734	26,082	25,065
19	国道2号バイパス、中央南北幹線	中地ランプ交差点	18,325	26,884	28,651	31,780	34,142
20	県道姫路環状線、県道砥堀本町線	白国交差点	17,577	19,352	20,380	21,882	21,878
21	国道250号、市道正門線	新日鉄正門前交差点	17,109	18,692	20,632	20,688	18,868
22	国道250号、中央南北幹線	今在家東交差点	-	16,741	22,745	21,871	20,937
23	市道十二所前線、県道田寺今在家線	西庄東交差点	-	-	19,578	20,174	19,195
24	国道250号、市道飾磨1号線	中島交差点	-	-	22,758	22,632	22,476
25	国道250号、市道八木20号線	灘南部交差点	-	-	6,391	7,815	9,364
26	市道幹第5号線、県道砥堀本町線	姫路警察署前交差点	-	-	-	31,576	26,598
27	国道312号、国道372号線	二本松交差点	-	-	-	31,107	25,919
28	都計街路宮田山崎線、県道才・広畑線	早瀬町北交差点	-	-	-	15,841	15,071
29	都計街路天満・揖保川線、県道太子御津線	垣内交差点	-	-	-	9,151	11,502
30	国道250号、県道阿成姫路停車場線	永世橋西詰交差点	-	-	-	-	17,040
31	県道姫路大河内線、市道幹第52号線	名古山トンネル	-	-	-	-	19,393
32	県道姫路大河内線、市道幹第47号線	辻井交差点	-	-	-	-	21,032
33	国道250号、市道幹第38号線	大津天神交差点	-	-	-	-	17,226

<参考>観測日時

昭和53年度

53年7月25日(火)快晴

資料：路政課

” 55 ”

55年7月23日(水)曇一時豪雨

” 57 ”

57年7月27日(火)快晴

” 59 ”

59年7月24日(火)曇のち晴

” 61 ”

61年7月29日(火)晴

11. 姫路市の加入電話及び公衆電話施設数

区 分		年 度	昭和58年度	昭和59年度	昭和60年度	昭和61年度	昭和62年度
加 入 電 話	総 数		165,368	171,616	175,440	179,527	184,044
	事 務 用		51,143	55,397	56,471	58,074	60,450
	住 宅 用		112,871	114,833	117,574	119,973	122,082
	ビ ル 電 話		1,354	1,386	1,395	1,480	1,512
公 衆 電 話	総 数		3,670	3,671	3,494	3,194	3,153
	街 頭 公 衆 電 話						
	小 計		2,165	2,406	2,363	2,285	2,388
	カ ー ド 公 衆		10	54	164	436	913
	100 円 併 用 公 衆		1,399	1,633	1,569	1,340	1,053
	そ の 他		756	719	630	509	422
	店 頭 公 衆 電 話						
	小 計		1,505	1,265	1,131	909	765
100 円 併 用 公 衆		137	197	299	292	246	
そ の 他		1,368	1,068	832	617	519	

資料：日本電信電話㈱

12. 電報通数発着信状況

年 度	電 報 通 数	国 内		国 際	
		発 信	着 信	発 信	着 信
昭和58年度	610,162	298,321	309,848	414	1,579
昭和59年度	582,148	283,480	297,221	291	1,156
昭和60年度	569,069	280,629	287,118	245	1,077
昭和61年度	585,829	281,568	303,314	53	894
昭和62年度	541,747	368,200	173,547

資料：日本電信電話㈱

13. 郵便物処理状況

年 度	普通 通常		書留 通常		普通 速達		小 包	
	引 受	配 達	引 受	配 達	引 受	配 達	引 受	配 達
昭和58年度	38,445,584	48,435,925	493,428	1,077,832	689,146	948,439	133,383	373,564
昭和59年度	35,826,757	47,178,930	501,616	1,047,027	761,235	929,148	157,308	418,514
昭和60年度	39,131,179	49,329,357	463,254	1,021,595	732,625	936,117	147,291	410,393
昭和61年度	48,354,105	54,185,916	515,732	1,069,645	731,785	923,362	170,874	358,511
昭和62年度	48,904,993	61,802,235	504,834	1,048,420	736,541	1,177,004	173,539	368,470
昭和62年4月	4,351,516	4,713,733	40,845	95,514	60,225	73,862	10,218	28,203
“ 5 “	3,497,982	4,384,377	34,849	59,520	69,789	222,449	8,353	27,160
“ 6 “	3,914,581	4,663,921	41,534	85,797	56,877	69,516	11,992	27,330
“ 7 “	4,752,230	6,225,266	40,219	91,843	61,537	75,336	9,931	30,426
“ 8 “	4,772,595	7,623,256	36,628	81,865	59,564	67,378	8,847	27,821
“ 9 “	3,568,543	6,673,131	34,414	79,278	59,392	71,049	12,620	25,771
“ 10 “	4,103,561	4,467,267	57,624	91,498	68,087	198,093	9,187	26,425
“ 11 “	4,010,353	4,176,795	44,221	86,421	59,514	73,123	24,459	30,961
“ 12 “	4,316,575	5,191,438	45,689	107,017	66,354	86,360	27,325	64,395
昭和63年1 “	3,564,528	4,505,434	36,180	79,896	55,361	75,559	12,581	27,546
“ 2 “	3,619,728	4,605,656	35,391	82,969	55,403	81,605	8,902	25,766
“ 3 “	4,432,801	4,571,961	57,240	106,802	64,438	82,674	29,124	26,666

各 局 別 (昭和62年度 再掲)

年 度	普通 通常		書留 通常		普通 速達		小 包	
	引 受	配 達	引 受	配 達	引 受	配 達	引 受	配 達
総 数	48,904,993	61,802,235	504,834	1,048,420	736,541	1,177,004	173,539	368,470
姫 路	37,422,413	35,373,139	359,948	596,854	491,296	794,442	112,666	192,505
飾 磨	3,523,914	6,993,495	27,271	135,372	84,091	136,305	11,826	43,684
広 畑	2,549,733	4,706,671	36,051	74,221	46,118	65,968	10,737	33,762
網 干	1,827,736	4,136,488	20,466	74,833	39,294	51,940	8,348	30,369
御 着	1,333,090	3,943,729	31,733	65,307	34,033	62,536	18,281	21,070
飾 西	1,250,184	3,172,684	11,742	46,641	24,328	33,427	5,271	22,527
林 田	163,941	483,547	5,306	8,905	3,118	7,279	1,968	5,337
大 塩	422,000	1,703,000	6,292	19,217	7,829	13,238	3,277	10,588
香 寺	411,982	1,289,482	6,025	27,070	6,434	11,869	1,165	8,628

注) 各郵便局管内の数である。

資料: 各郵便局

電 気
ガ ス
水 道

産業別電力使用量の推移

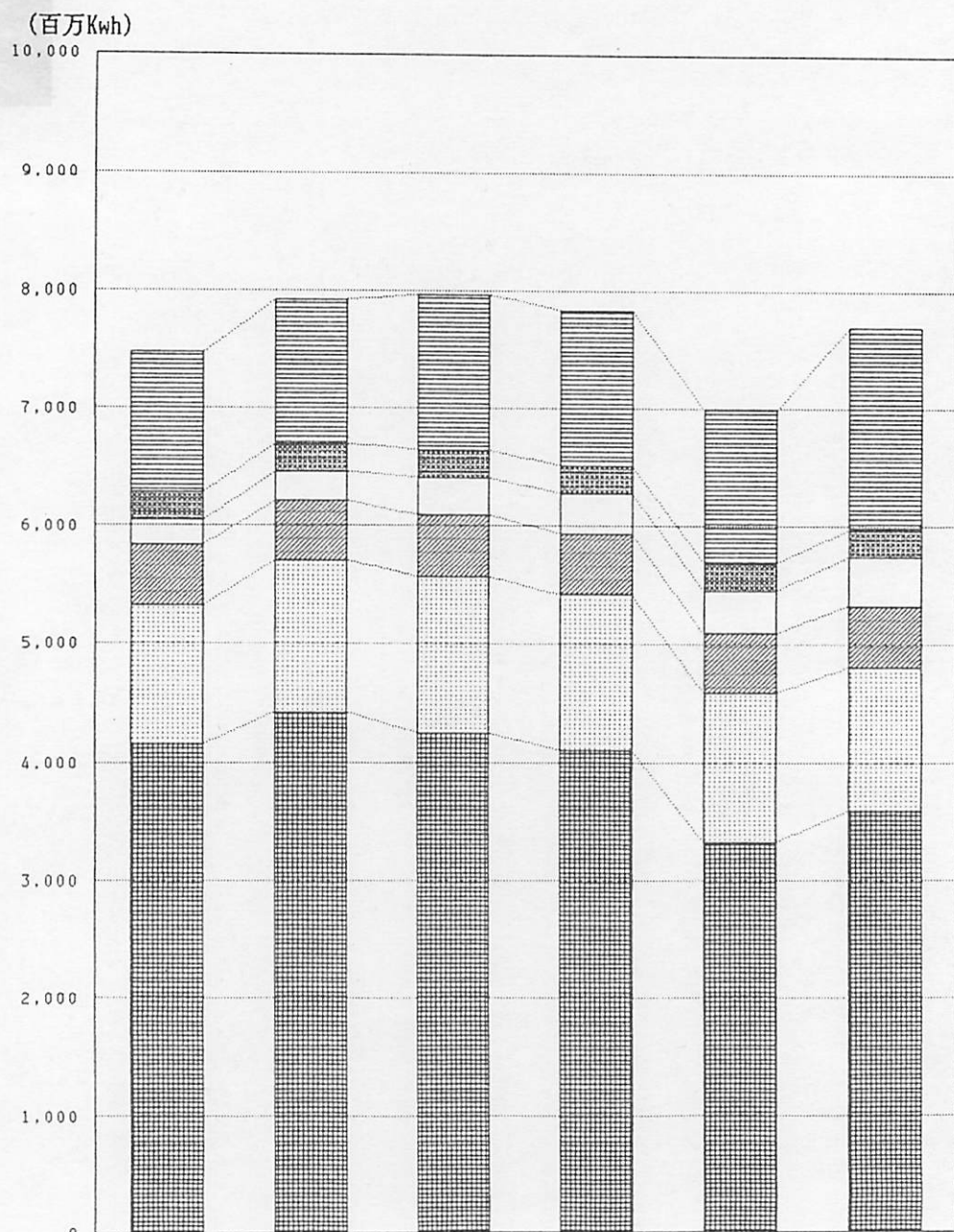

昭和57年度 昭和58年度 昭和59年度 昭和60年度 昭和61年度 昭和62年度

- ：鉄鋼業
- ：電気機械器具
- ：化学工業
- ：JR
- ▨：窯業・土石
- ≡：その他

1. 上水道事業概況

区 分	単 位	昭和58年度	昭和59年度	昭和60年度	昭和61年度	昭和62年度
総 人 口	人	450,816	451,756	452,501	453,491	452,958
総 世 帯 数	戸	135,750	137,253	135,985	137,672	138,909
給 水 人 口	人	445,278	446,730	448,030	449,410	449,359
給 水 戸 数	戸	134,120	135,743	134,625	136,433	137,798
給 水 人 口 増 加 率	%	100.5	100.3	100.3	100.3	100.0
普 及 率	%	98.8	98.9	99.0	99.1	99.2
年 間 配 水 量	千m ³	61,116	60,602	59,565	59,307	59,409
一 日 最 大 給 水 量	m ³	204,646	201,580	195,722	196,209	192,172
一 日 平 均 給 水 量	m ³	166,984	166,033	163,194	162,485	162,320
一 人 一 日 最 大 給 水 量	ℓ	460	451	437	437	428
一 人 一 日 平 均 給 水 量	ℓ	375	372	364	362	361
有 収 水 量	千m ³	50,301	50,590	49,817	49,705	50,075
有 収 率	%	82.3	83.5	83.6	83.8	84.3
消 火 栓	個	7,608	7,844	8,145	8,374	8,651
給 水 収 益	千円	4,828,085	6,291,594	6,621,159	6,595,325	6,653,932
水 道 料 金 原 価	千円	5,430,455	6,155,535	7,069,548	7,059,490	7,098,411
1 m ³ 当 り 販 売 単 価	円	95.98	124.36	132.91	132.69	132.88
1 m ³ 当 り 給 水 単 価	円	107.96	121.67	141.91	142.03	141.75
1 m ³ 当 り 損 益	円	△ 11.98	2.69	△ 9.00	△ 9.34	△ 8.87

資料：水道局

2. 電灯・電力需要状況

年 度	総 数	定額電灯	従量電灯	大口電灯	業務用電力	小口低圧	小口高圧	大口電力	そ の 他
(契 約 口 数)									
昭和58年	232,048	30,438	158,693	3,698	1,238	17,990	1,118	72	18,801
“ 59 ”	234,156	31,155	160,291	3,906	1,271	18,257	1,128	71	18,077
“ 60 ”	236,195	31,447	161,898	4,072	1,303	18,536	1,137	73	17,729
“ 61 ”	238,775	31,998	163,867	4,267	1,328	18,802	1,150	68	17,295
“ 62 ”	240,815	32,812	165,671	4,463	1,365	19,043	1,155	70	16,236
(販 売 量)									
(単位：1,000KWH)									
昭和58年	5,525,860	12,553	433,334	59,524	281,208	113,769	266,085	4,249,461	109,926
“ 59 ”	5,605,019	12,935	445,519	63,588	295,655	17,262	282,782	4,282,279	104,999
“ 60 ”	5,477,021	13,157	461,661	67,066	310,765	121,146	288,680	4,111,813	102,733
“ 61 ”	5,204,520	13,473	467,323	71,542	314,926	117,460	290,038	3,821,048	108,710
“ 62 ”	5,403,447	13,834	492,520	78,320	340,798	127,724	306,765	3,944,609	98,877

資料：関西電力株式会社姫路支店

3. 産業別電力需給

産 業 分 類	契約口数	契約KW数	使 用					
			昭和62年度 計	昭和62年 4 月	5 月	6 月	7 月	8 月
総 数	351	1,955,562	7,716,597	600,989	629,953	610,676	642,812	632,023
鉱 業	10	17,800	69,651	5,315	5,237	5,572	6,456	6,088
食 料 品 製 造 業	25	46,000	185,687	14,347	15,641	17,150	18,976	15,147
織 維 工 業	20	36,290	161,086	13,090	12,454	13,459	14,923	13,539
木 材 ・ 木 製 品 製 造 業	1	700	1,431	124	118	117	120	105
パルプ・紙・紙加工品製造業	10	47,100	221,707	16,926	17,201	18,077	18,938	17,617
化 学 工 業	40	258,440	1,230,031	98,881	104,244	100,028	101,467	101,016
石油製品・石炭製品製造業	2	11,050	32,607	1,389	1,245	694	1,951	3,006
窯業・土石製品製造業	17	121,430	526,809	40,660	41,585	35,710	45,754	38,846
鉄 鋼 業	26	952,350	3,589,494	280,195	301,788	280,002	279,497	284,441
金 属 製 品 製 造 業	31	44,600	136,919	10,762	9,661	11,131	11,913	10,666
機 械 製 造 業	17	54,410	154,842	11,565	10,442	11,566	14,435	12,346
電 気 機 械 器 具 製 造 業	21	97,810	411,358	30,554	30,945	35,587	38,235	37,117
輸 送 用 機 械 器 具 製 造 業	8	24,050	65,849	4,878	4,551	5,149	5,632	5,158
そ の 他 の 製 造 業	15	24,560	113,480	9,283	8,413	9,506	9,596	8,993
鉄 道 (J R)	-	67,249	235,850	18,741	20,031	17,942	20,360	22,139
鉄 道 (山 電)	-	9,368	38,407	2,826	2,865	2,917	3,267	3,330
そ の 他 の 産 業	67	69,800	198,696	13,802	14,980	16,933	21,752	22,395

注) 1. 口数・KWは年度末現在とする。

2. 口数・KW・KWHは全て関西電力姫路支店供給区域全体の実績である。

4. ガス需要状況

年 度	総 数	家 庭 用	業 務 用				
			総 数	工 業 用	公 用	医 療 用	商 業 用
(戸 数)							
昭和58年	49,515	46,302	3,213	76	195	170	2,772
“ 59 “	50,737	47,390	3,347	80	200	176	2,891
“ 60 “	52,810	48,836	3,974	76	210	184	3,504
“ 61 “	54,361	50,203	4,158	75	214	194	3,675
“ 62 “	56,253	51,900	4,353	81	221	197	3,854
(販 売 量) (単位：1,000m ³)							
昭和58年	26,943	15,324	11,619	3,805	1,210	737	5,867
“ 59 “	29,056	16,286	12,770	4,158	1,346	824	6,442
“ 60 “	47,895	16,162	31,733	23,199	1,241	808	6,485
“ 61 “	42,704	11,332	31,372	25,242	816	603	4,711
“ 62 “	59,068	17,907	41,161	32,192	1,458	928	6,583

注) 標準熱量は1 m³=11,000キロカロリー。

資料：大阪ガス株式会社姫路支社

(単位：1,000KWH)

電 力 量 (年度・月別)										
9 “ 月	10 “ 月	11 “ 月	12 “ 月	昭和63年 1 月	2 “ 月	3 “ 月	昭和61年	昭和60年	昭和59年	昭和58年
619,527	663,999	661,572	679,529	661,622	640,191	673,704	7,022,801	7,869,993	7,996,612	7,947,098
5,975	5,789	5,476	5,822	5,535	5,891	6,495	85,244	91,919	93,130	68,105
17,804	17,012	15,103	13,477	12,382	13,617	15,031	186,516	169,710	162,634	147,447
14,178	13,763	12,944	13,492	12,191	13,197	13,856	156,149	161,386	162,374	160,470
111	124	125	141	99	120	127	1,456	1,485	1,414	1,241
18,338	20,372	18,799	19,505	18,084	18,226	19,624	191,342	187,893	196,555	181,378
105,267	107,315	103,828	103,033	103,622	97,786	103,544	1,272,977	1,328,890	1,335,799	1,293,375
3,050	3,391	3,101	3,734	3,642	3,874	3,530	20,252	45,224	46,215	42,655
44,345	44,296	48,751	49,885	38,225	49,114	49,638	504,752	528,589	522,736	500,984
264,282	307,881	318,776	328,936	331,026	296,934	315,736	3,327,020	4,103,279	4,248,191	4,421,610
11,184	11,477	11,407	12,266	11,329	12,331	12,792	124,827	138,223	135,659	124,195
12,706	13,502	11,619	13,423	13,071	14,990	15,177	144,560	150,339	148,883	132,721
37,041	36,721	32,618	32,605	31,217	33,635	35,083	373,712	339,867	322,245	259,245
5,894	5,827	5,288	5,713	5,470	6,065	6,224	70,214	76,689	77,170	74,912
9,817	9,756	9,740	9,723	8,975	9,558	10,120	105,140	92,078	91,071	87,882
18,470	19,733	19,011	19,581	20,228	18,503	21,111	234,435	232,151	231,633	242,510
2,950	2,891	3,056	3,564	3,675	3,462	3,604	37,882	38,536	38,394	35,929
17,852	15,418	13,929	16,029	15,000	14,927	15,679	186,323	183,735	182,509	172,439

資料：関西電力株式会社姫路支店

民 生

国民健康保険の給付状況（昭和62年度）

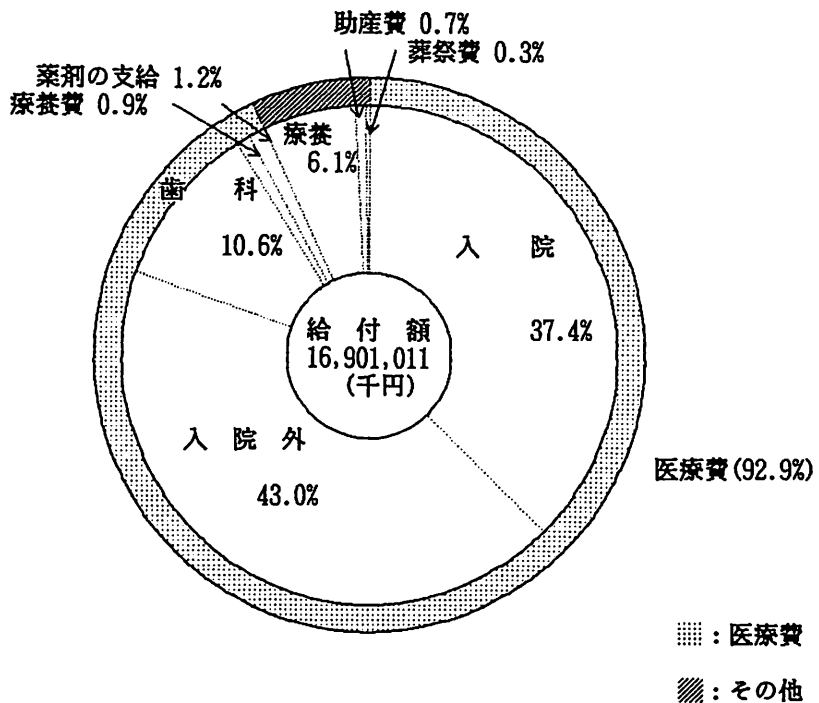
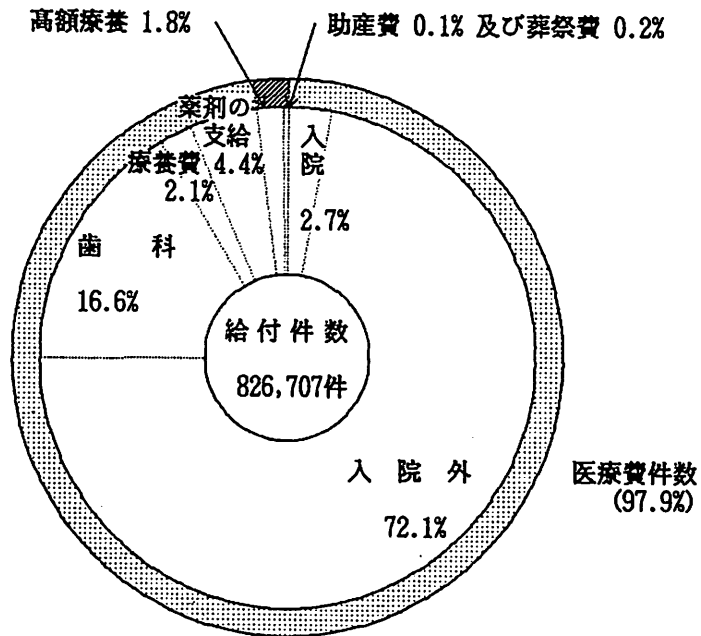

1. 心身障害者(児)福祉金給付状況

(年度末現在)

年 度	級 別	身体障害者(児)	精神薄弱者(児) I Q 5 1 以下	合 併 症
昭和58年	1 級	799	287	46
	2 級	933	-	33
	3 級	707	-	22
	4 級	344	-	2
" 59 "	1 級	901	342	52
	2 級	1,043	-	39
	3 級	761	-	20
	4 級	417	-	3
" 60 "	1 級	1,104	369	59
	2 級	938	-	45
	3 級	750	-	25
	4 級	497	-	4
" 61 "	1 級	1,173	367	59
	2 級	968	-	40
	3 級	770	-	24
	4 級	530	-	4
" 62 "	1 級	1,260	318	57
	2 級	1,005	-	37
	3 級	771	-	14
	4 級	583	-	4

資料：福祉課

2. 身体障害者手帳交付状況

年 度	総 数		視 覚 障 害		聴 覚 平 衡 機 能 障 害		音 声 言 語 機 能 障 害		肢 体 不 自 由		内 部 障 害	
	18 才 未 満	18 才 以 上	18 才 未 満	18 才 以 上	18 才 未 満	18 才 以 上	18 才 未 満	18 才 以 上	18 才 未 満	18 才 以 上	18 才 未 満	18 才 以 上
昭和58年	16	581	-	67	-	27	-	5	8	360	8	12
" 59 "	9	649	1	55	-	22	-	11	5	413	3	14
" 60 "	12	633	2	66	-	40	-	10	10	365	-	15
" 61 "	34	671	1	58	1	19	-	13	21	445	11	13
" 62 "	18	742	1	65	-	41	-	8	10	459	7	16

資料：福祉課

3. 児童・特別児童扶養手当支給状況

年 度	昭和58年	昭和59年	昭和60年	昭和61年	昭和62年
児童扶養手当(件)	2,738	2,719	3,007	3,162	3,020
特別児童扶養手当(件)	554	554	554	571	609

資料：児童課

4. 児童手当支給状況

年 度	昭和58年	昭和59年	昭和60年	昭和61年	昭和62年
支給者(人)	8,648	8,558	8,361	11,579	12,219
支給額(千円)	692,367	679,825	663,407	652,190	602,975

資料：児童課

5. 交通遺児手当支給状況

年 度	受 給 者	対 象 児 童	支 給 額 (千 円)
昭 和 5 8 年	37	57	1,755
“ 5 9 “	32	47	1,505
“ 6 0 “	27	41	1,410
“ 6 1 “	26	38	1,435
“ 6 2 “	26	38	1,393

注) 交通遺児手当の種類は対象児童の就学奨励金、入学祝金、卒業祝金。

資料：児童課

6. 保育所施設・措置状況

(各年6月1日現在)

年 次	施 設 数			定 員			措 置 児 童 数		
	公 立	私 立	計	公 立	私 立	計	公 立	私 立	計
昭和59年	31	48	79	3,055	5,030	8,085	2,543	4,816	7,359
“ 60 “	31	48	79	3,055	5,015	8,070	2,437	4,797	7,234
“ 61 “	31	48	79	2,950	5,015	7,965	2,370	4,804	7,174
“ 62 “	31	48	79	2,850	5,015	7,865	2,314	4,962	7,006
“ 63 “	31	48	79	2,765	5,015	7,780	2,281	4,682	6,963

資料：児童課

7. 心配ごと相談状況

年 度	昭和58年	昭和59年	昭和60年	昭和61年	昭和62年
総 計 数	393	270	183	233	178
生 計 問 題	63	40	21	24	19
家 族 関 係	51	24	38	31	16
職 業・生 業 問 題	16	10	7	8	10
健 康・衛 生 問 題	1	2	5	3	1
結 婚 問 題	10	11	6	1	3
離 婚 問 題	51	37	22	41	24
住 宅 問 題	26	18	4	11	10
財 産 問 題	73	40	27	44	15
精 神 衛 生	13	14	13	7	7
心身障害者(児)福祉	3	3	2	3	5
児 童 福 祉 母 子 保 健	8	2	1	1	1
教 育・青 少 年 問 題	4	4	1	3	1
母 子・父 子 福 祉	5	2	5	5	…
老 人 福 祉	4	12	4	7	3
医 療 相 談	16	11	5	7	7
事 故 関 係	2	2	…	3	…
苦 情 相 談	6	4	4	6	…
年 金 相 談	2	5	4	4	2
人 権・法 律 相 談	24	11	3	9	11
そ の 他	15	18	11	15	43

注) 同一問題で数回来談しても相談件数は1件として計上。

資料：社会福祉協議会

8. 国民年金給付状況

(拠出年金)

(単位：件)

年 度	総 数	老 令	障 害	母 子	準 母 子	遺 児	寡 婦	通 老
昭和58年	22,262	17,719	516	317	—	18	128	3,564
“ 59 ”	23,853	18,452	550	312	—	13	133	4,393
“ 60 ”	24,792	18,911	576	309	—	11	118	4,867
“ 61 ”	25,601	19,161	583	271	—	10	99	5,477
“ 62 ”	25,700	18,824	565	242	—	9	87	5,973

(基礎年金)

(単位：件)

年 度	総 数	老 令 基 礎	障 害 基 礎	遺 族 基 礎	寡 婦
昭和61年	2,432	258	2,128	41	5
“ 62 ”	3,059	675	2,258	111	15

(福祉年金)

(単位：件)

年 度	総 数	老 令	障 害	母 子	準 母 子
昭和58年	10,664	8,743	1,920	1	—
“ 59 ”	9,810	7,836	1,974	—	—
“ 60 ”	9,111	7,071	2,039	1	—
“ 61 ”	6,242	6,242	障害基礎年金に移行	遺族基礎年金に移行	遺族基礎年金に移行
“ 62 ”	5,548	5,548	—	—	—

資料：年金課

9. 国民健康保険状況

(1) 被保険者保険料および受診状況

(各年度末現在)

区 分	被 保 険 者		保 険 料			診 料			
	世 帯 数	被保険者数	調 定 額 (千円)	収 納 額 (千円)	収 納 率 (%)	受診件数	受 診 率 (%)	1件当り 平均日数	1件当り 費用額
昭和58年度	50,094	129,382	5,254,215	4,772,311	90.8	669,727	571.8	3.4	17,340
“ 59 “	51,569	131,035	5,455,007	4,982,233	91.3	693,906	595.1	3.3	17,467
“ 60 “	52,636	131,479	5,883,826	5,396,975	91.7	702,784	605.3	3.3	18,658
“ 61 “	54,194	133,134	6,370,382	5,851,446	91.9	727,779	623.8	3.3	19,588
“ 62 “	55,827	135,344	7,122,256	6,557,202	92.1	755,636	647.9	3.3	20,324
昭和62年4月	54,798	134,061	22,061	10,427	47.3	59,710	51.6	3.3	20,254
“ 5 “	55,151	134,581	22,167	21,691	97.9	63,909	55.0	3.3	19,679
“ 6 “	55,464	135,090	22,200	25,897	116.7	67,498	57.9	3.3	19,537
“ 7 “	55,586	135,127	7,275,257	428,224	5.9	66,186	56.8	3.3	20,545
“ 8 “	55,786	135,462	7,257,434	1,558,024	21.5	63,396	54.3	3.3	20,289
“ 9 “	55,983	135,755	7,267,287	2,362,740	32.5	63,321	54.1	3.4	20,445
“ 10 “	56,110	135,804	7,265,302	2,911,387	40.1	62,141	53.1	3.4	21,304
“ 11 “	56,144	135,776	7,259,709	3,698,157	50.9	60,252	51.5	3.3	20,392
“ 12 “	56,220	135,829	7,258,967	4,823,569	66.5	61,422	52.5	3.4	20,792
昭和63年1月	56,485	136,359	7,282,598	5,028,070	69.0	56,339	48.0	3.2	20,362
“ 2 “	56,681	136,536	7,282,598	5,488,286	75.4	63,480	54.0	3.3	20,279
“ 3 “	55,520	133,741	7,122,256	6,557,202	92.1	67,982	59.3	3.3	20,113

資料：国民健康保険課

(2) 給付件数

(金額単位：千円)

区 分	総件数	医 療 費						高 額 療養費	助産費	葬祭費
		医療件数	入 院	入院外	歯 科	療養費	薬剤の 支 給			
昭和58年度	720,073	705,986	19,262	528,436	122,029	13,791	22,468	11,486	1,238	1,363
“ 59 “	750,906	736,724	19,283	549,549	125,074	14,773	28,045	11,634	1,222	1,326
“ 60 “	765,550	750,452	20,310	555,018	127,456	16,244	31,424	12,478	1,167	1,453
“ 61 “	795,897	779,382	20,778	574,981	132,020	17,253	34,350	13,963	1,129	1,423
“ 62 “	826,707	809,275	21,918	586,378	137,340	17,520	36,119	14,858	1,019	1,555
昭和62年4月	63,128	62,502	1,695	47,133	10,882	-	2,792	514	41	71
“ 5 “	69,569	68,229	1,855	50,494	11,560	1,228	3,092	1,152	73	115
“ 6 “	73,429	72,185	1,844	52,861	12,793	1,416	3,271	1,028	103	113
“ 7 “	72,224	70,662	1,983	51,791	12,412	1,363	3,113	1,348	89	125
“ 8 “	69,495	68,063	2,025	49,461	11,910	1,512	3,155	1,234	90	108
“ 9 “	69,549	68,056	1,901	50,170	11,250	1,640	3,095	1,260	100	133
“ 10 “	68,248	66,808	1,811	49,212	11,118	1,580	3,087	1,266	72	102
“ 11 “	66,173	64,766	1,844	47,426	10,982	1,599	2,915	1,194	74	139
“ 12 “	67,430	65,879	1,650	48,767	11,005	1,542	2,915	1,331	89	131
昭和63年1月	61,986	60,522	1,449	44,486	10,404	1,528	2,655	1,225	87	152
“ 2 “	69,397	67,936	1,896	50,192	11,392	1,548	2,908	1,253	72	136
“ 3 “	76,079	73,667	1,965	54,385	11,632	2,564	3,121	2,053	129	230
日 数	2,516,275	2,516,275	454,472	1,681,148	380,655	-	-	-	-	-
費 用 額	16,901,011	15,708,158	6,313,824	7,259,079	1,784,821	154,513	195,921	1,025,023	121,520	46,310

資料：国民健康保険課

(3) 給付額

(金額単位：千円)

区分	総額	医療費計						高額療養費	助産費	葬祭費
		入院	入院外	歯科	療養費	薬剤の給	支			
昭和58年度	12,705,700	11,844,425	4,832,732	5,341,848	1,438,253	117,033	114,559	703,425	123,780	34,070
" 59 "	13,243,939	12,371,430	4,981,572	5,626,702	1,511,907	126,772	124,477	717,159	122,200	33,150
" 60 "	14,406,809	13,401,968	5,394,117	6,116,371	1,602,160	142,047	147,273	851,816	116,700	36,325
" 61 "	15,675,296	14,586,032	5,916,637	6,626,758	1,712,489	151,433	178,715	940,789	112,900	35,575
" 62 "	16,901,011	15,708,158	6,313,824	7,259,079	1,784,821	154,513	195,921	1,025,023	121,520	46,310
昭和62年4月	1,265,500	1,224,612	498,664	566,148	144,534	-	15,266	34,633	4,340	1,915
" 5 "	1,371,021	1,285,234	523,577	589,421	144,674	11,524	16,038	73,692	8,700	3,395
" 6 "	1,439,583	1,348,472	527,718	626,392	164,609	12,808	16,945	75,461	12,280	3,370
" 7 "	1,490,527	1,386,956	565,809	632,828	161,174	11,272	15,873	89,171	10,660	3,740
" 8 "	1,416,007	1,314,455	549,653	593,784	142,828	12,454	15,736	87,512	10,800	3,240
" 9 "	1,426,551	1,324,809	535,689	612,636	146,262	14,182	16,040	85,782	11,980	3,980
" 10 "	1,458,789	1,354,995	560,062	614,900	148,860	14,305	16,868	92,094	8,640	3,060
" 11 "	1,355,318	1,257,509	506,316	589,196	141,162	13,584	15,251	84,769	8,880	4,160
" 12 "	1,418,377	1,310,148	497,276	628,575	151,226	13,735	19,336	93,629	10,680	3,920
昭和63年1月	1,276,498	1,174,282	470,539	547,168	129,452	12,755	14,368	87,221	10,440	4,555
" 2 "	1,421,093	1,318,559	527,047	605,744	154,494	15,051	16,223	89,819	8,640	4,075
" 3 "	1,561,747	1,408,127	551,474	660,287	155,546	22,843	17,977	131,240	15,480	6,900

資料：国民健康保険課

(4) 年度間の異動状況

区分	年度間(増)						年度間(減)					
	転入	社会保険 脱離	生活保 護廃止	出生	その他	計	転出	社会保 険加入	生活保 護開始	死亡	その他	計
昭和58年度	2,859	10,279	604	1,320	2,943	18,005	3,050	8,972	739	1,439	3,970	18,170
" 59 "	2,602	11,169	619	1,272	2,746	18,408	3,028	8,720	682	1,415	2,910	16,755
" 60 "	2,894	12,276	561	1,292	3,686	20,709	3,055	8,908	551	1,693	6,058	20,265
" 61 "	2,873	12,628	504	1,265	3,774	21,044	3,157	9,530	537	1,639	4,526	19,389
" 62 "	2,475	11,342	335	1,088	3,327	18,567	2,647	9,029	570	1,640	4,074	17,960
昭和62年4月	314	2,149	56	71	478	3,068	344	948	64	128	657	2,141
" 5 "	245	1,006	41	111	367	1,770	208	804	35	153	46	1,246
" 6 "	152	1,124	27	79	337	1,719	166	827	47	111	63	1,214
" 7 "	173	775	34	103	258	1,343	210	850	51	131	64	1,306
" 8 "	216	881	30	115	285	1,527	189	752	57	126	68	1,192
" 9 "	149	813	17	74	221	1,274	167	615	61	97	41	981
" 10 "	218	850	21	87	230	1,406	224	810	48	162	113	1,357
" 11 "	202	694	29	100	168	1,193	256	721	43	142	59	1,221
" 12 "	163	625	21	85	197	1,091	169	628	32	152	57	1,038
昭和63年1月	204	981	22	92	270	1,569	214	596	35	136	58	1,039
" 2 "	186	958	28	85	197	1,454	192	807	48	167	63	1,277
" 3 "	253	486	9	86	319	1,153	308	671	49	135	2,785	3,948

資料：国民健康保険課

10. 生活保護

(1) 総括表

区 分	被保護世帯	被保護人数	保 護 費 (千 円)	総 数		生 活 扶 助	
				世帯数	人 員	世帯数	人 員
昭和58年度	19,736	36,007	2,823,811	50,644	92,076	15,971	31,933
“ 59 “	18,831	33,091	2,858,518	47,862	84,352	14,978	28,675
“ 60 “	17,988	30,751	2,746,201	46,027	79,553	14,329	26,646
“ 61 “	17,372	29,248	2,929,725	44,501	75,144	13,978	25,493
“ 62 “	17,527	29,401	2,952,584	44,865	75,145	14,320	25,879
昭和62年4月	1,441	2,409	106,762	3,711	6,257	1,168	2,113
“ 5 “	1,427	2,373	242,360	3,681	6,136	1,171	2,099
“ 6 “	1,438	2,399	219,992	3,715	6,220	1,181	2,122
“ 7 “	1,433	2,411	284,273	3,682	6,188	1,178	2,141
“ 8 “	1,452	2,444	217,748	3,748	6,280	1,190	2,165
“ 9 “	1,455	2,453	236,874	3,746	6,342	1,191	2,178
“ 10 “	1,466	2,484	241,211	3,789	6,431	1,206	2,213
“ 11 “	1,463	2,469	261,764	3,767	6,389	1,208	2,200
“ 12 “	1,480	2,466	259,993	3,753	6,213	1,217	2,187
昭和63年1 “	1,482	2,482	219,626	3,750	6,222	1,205	2,152
“ 2 “	1,487	2,484	287,810	3,750	6,241	1,199	2,150
“ 3 “	1,503	2,527	374,171	3,773	6,226	1,206	2,159

(2) 生活保護費

(単位：千円)

年 度	総 額	生 活	住 宅	教 育	医 療	出 産	生 業	葬 祭	保護施設 事務費
昭和58年度	2,823,811	975,186	153,333	32,280	1,634,992	331	964	2,553	24,172
“ 59 “	2,858,518	913,429	155,868	28,744	1,732,905	139	733	2,535	24,165
“ 60 “	2,746,201	917,758	161,518	25,785	1,613,953	111	992	2,081	24,003
“ 61 “	2,929,725	910,327	166,869	24,288	1,799,999	662	818	1,091	25,671
“ 62 “	2,952,584	967,009	184,894	23,257	1,743,725	274	720	3,052	29,653

資料：民生保護課

(3) 生活保護開始・廃止状況

年 度	保 護 開 始 件 数		保 護 廃 止 件 数	
	世 帯 数	人 員	世 帯 数	人 員
昭 和 58 年 度	567	1,089	641	1,260
“ 59 “	585	1,083	677	1,338
“ 60 “	581	963	621	997
“ 61 “	589	963	635	975
“ 62 “	621	1,005	559	883

資料：民生保護課

教育扶助		住宅扶助		医療扶助		出産扶助		失業扶助		葬祭扶助	
世帯数	人員	世帯数	人員	世帯数	人員	世帯数	人員	世帯数	人員	世帯数	人員
3,954	7,284	12,877	25,557	17,764	27,224	3	3	50	50	25	25
3,416	6,442	12,294	23,188	17,112	25,985	1	1	36	36	25	25
3,129	5,734	12,070	22,274	16,426	24,826	1	1	50	50	22	22
2,872	5,367	11,881	21,222	15,713	23,005	6	6	38	38	13	13
2,658	4,918	12,319	21,643	15,497	22,634	2	2	36	36	33	33
221	413	1,002	1,765	1,303	1,949	-	-	16	16	1	1
219	408	1,002	1,751	1,280	1,869	-	-	5	5	4	4
218	403	1,017	1,782	1,296	1,910	-	-	1	1	2	2
209	382	1,010	1,785	1,283	1,878	-	-	1	1	1	1
227	413	1,023	1,797	1,306	1,903	-	-	-	-	2	2
227	419	1,021	1,804	1,304	1,938	-	-	-	-	3	3
235	430	1,041	1,844	1,301	1,938	1	1	-	-	5	5
233	439	1,033	1,830	1,289	1,916	-	-	-	-	4	4
225	410	1,043	1,823	1,264	1,789	-	-	-	-	4	4
220	411	1,041	1,825	1,280	1,830	-	-	-	-	4	4
219	410	1,038	1,816	1,292	1,863	-	-	1	1	1	1
205	380	1,048	1,821	1,299	1,851	1	1	12	12	2	2

資料：民生保護課

11. 世帯労働力類型別被保護世帯数

年 度	総 数	世帯主が働いている世帯				世帯主が働いていないが世帯員が働いている世帯	働くものがない世帯
		常 雇 者 労働者	日 雇 者 労働者	内 職 者	そ の 他 者 勤 務 者		
昭和58年度	1,644	170	25	38	24	113	1,274
“ 59 “	1,569	150	21	39	23	91	1,245
“ 60 “	1,499	138	16	40	31	87	1,187
“ 61 “	1,447	120	20	35	28	77	1,167
“ 62 “	1,461	119	21	30	23	83	1,185

資料：民生保護課

12. 敬老金支給状況

(単位：人)

年 度	市 敬 老 金	県長寿祝金	支 給 対 象 者			
			市 敬 老 金	満70歳以上	長 寿 祝 金	満77歳以上
昭和58年	27,473	10,569				
“ 59 ”	28,694	11,198	“	“70 ”	“	“78 ”
“ 60 ”	29,836	10,108	“	“70 ”	“	“78 ”
“ 61 ”	31,220	10,751	“	“70 ”	“	“79 ”
“ 62 ”	32,215	9,636	“	“70 ”	“	“79 ”

資料：高年福祉課

13. 福祉施設利用状況

年 度	養 寿 園			楽 寿 園		
	総 数	校区老人	一般老人	総 数	校区老人	一般老人
昭和58年	68,697	25,900	42,797	36,534	27,232	9,302
“ 59 ”	61,636	24,210	37,426	35,870	25,660	10,210
“ 60 ”	56,765	22,416	34,349	35,911	24,362	11,549
“ 61 ”	54,826	21,264	33,562	38,977	24,582	14,395
“ 62 ”	50,782	19,148	31,634	38,117	22,660	15,457

資料：高年福祉課

14. 家事相談状況

年 次	総 数	婚姻中の夫 妻間の問題	婚姻外の男 女間の問題	親子関係	相続関係	戸籍関係	そ の 他
昭和58年	1,420	821	106	117	178	34	164
“ 59 ”	1,275	747	95	107	184	28	114
“ 60 ”	1,156	633	93	128	122	51	129
“ 61 ”	1,394	774	110	112	181	84	133
“ 62 ”	2,156	1,013	156	183	348	315	141

注) 姫路支部取扱分(高砂市・加古川市・飾磨郡・神崎郡・
加古郡分も含む)

資料：神戸家庭裁判所姫路支部

ごみ処理状況の推移

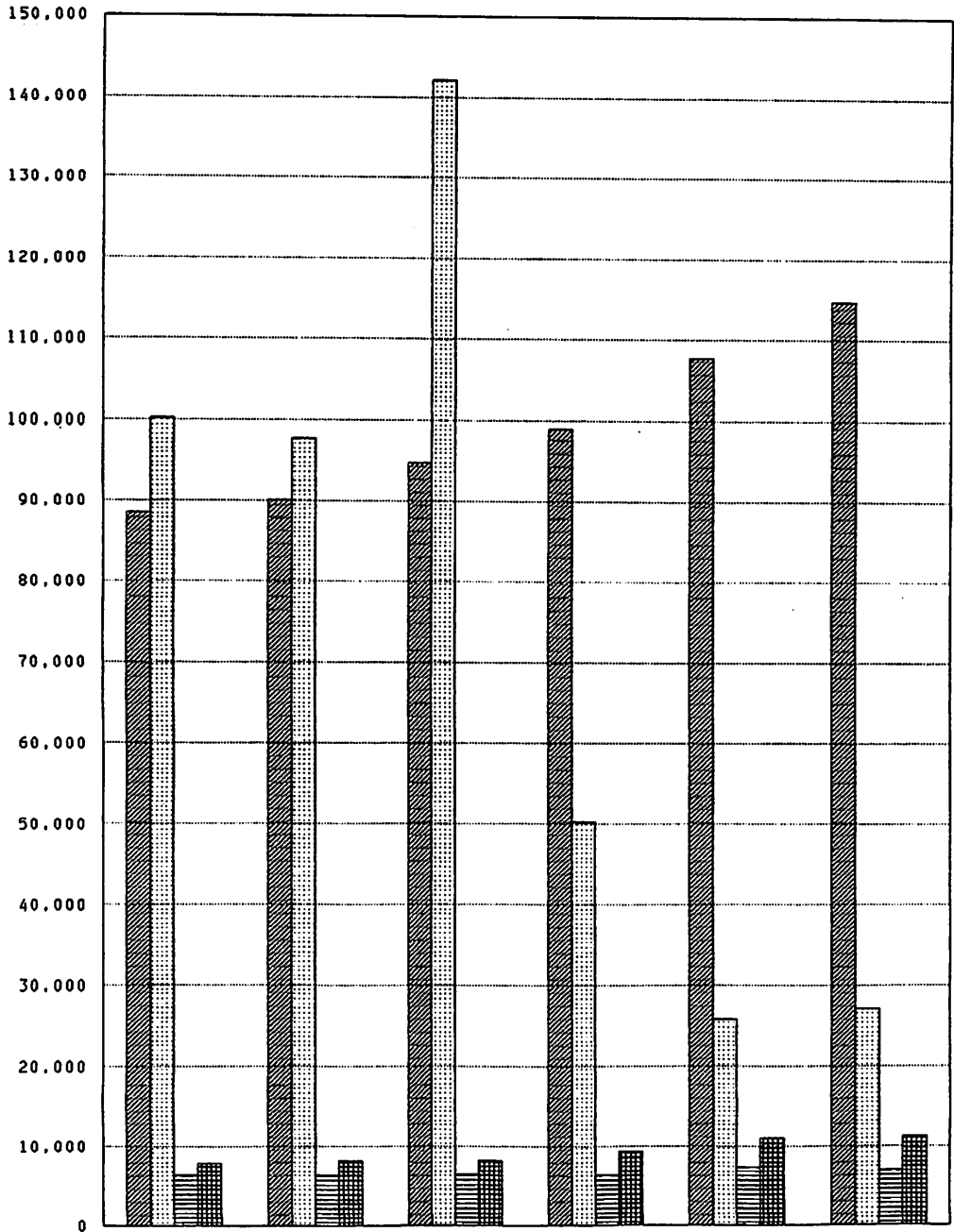

昭和57年度 昭和58年度 昭和59年度 昭和60年度 昭和61年度 昭和62年度

斜線 : 焼却 水平線 : 資源化 単位 : トン
 点線 : 埋立 格子線 : 破碎処理

1. し尿収集・処理状況

(単位: kℓ)

年 度	汲取戸数	汲取総量	終 末 処 理				
			直 営	委 託	市川衛生 センター	中部衛生 センター	農村還元
昭和58年	61,349	111,965	52,872	59,093	60,373	45,618	5,974
“ 59”	61,205	107,963	46,685	61,278	59,366	44,778	3,819
“ 60”	58,662	105,799	34,457	71,342	58,033	45,181	2,585
“ 61”	56,416	102,396	32,086	70,310	57,572	42,867	1,957
“ 62”	53,557	103,045	32,421	70,624	59,113	42,168	1,765

資料: 美化部業務課

2. ごみ収集・処理状況

(単位: トン)

年 度	収集戸数	搬出総量	終 末 処 理						
			直 営	委 託	持 込	焼 却	埋 立	資 源 化	破 碎 処 理
昭和58年	135,024	174,390	18,257	56,809	99,324	90,177	97,822	6,302	8,201
“ 59”	136,821	229,845	18,877	59,938	151,030	94,775	142,168	6,583	8,231
“ 60”	135,618	140,095	19,244	62,310	58,541	98,943	50,407	6,402	9,301
“ 61”	136,985	134,089	21,036	65,910	47,143	107,854	25,685	7,327	10,947
“ 62”	138,498	143,198	23,541	69,449	36,841	114,852	27,145	6,998	11,250

資料: 美化部業務課

3. 都市公園状況

年 度	公 園 数					面 積 (ha)				
	児童公園	近隣公園	地区公園	総合公園	運動公園	児童公園	近隣公園	地区公園	総合公園	運動公園
昭和58年	366	13	2	4	3	58.99	22.17	6.25	61.22	58.23
“ 59”	376	16	3	4	1	60.25	23.29	9.12	63.03	60.04
“ 60”	386	15	4	5	3	62.11	23.99	10.24	63.43	60.72
“ 61”	407	15	5	5	1	63.06	21.94	24.43	92.16	8.00
“ 62”	421	15	5	5	1	65.12	22.36	24.43	92.16	8.00

その他) 河川公園 (9ヶ所 33.67ha)、
緩衝緑地 (59.02ha)、都市緑地 (4ヶ所 6.89ha)
緑道 (2.40ha)、
スポーツ広場公園 (87ヶ所 21.05ha)
市民広場公園 (5ヶ所 2.24ha)
チビッコ広場 (274ヶ所 17.04ha)

資料: 都市緑化課

4. 公害に係る苦情等の種類別処理状況

種 別 年度月別	総 計				大 気 汚 染				水 質			
	苦 情 受 付	受 理	指 導	解 決	苦 情 受 付	受 理	指 導	解 決	苦 情 受 付	受 理	指 導	解 決
昭和58年度	292	184	425	142	60	33	94	30	72	56	114	45
“ 59 “	306	164	398	171	66	45	121	48	49	29	82	34
“ 60 “	283	160	390	163	41	35	77	35	80	66	112	64
“ 61 “	374	188	433	192	49	25	54	24	83	68	116	70
“ 62 “	353	144	452	140	101	34	121	31	63	41	87	40
昭和62年4月	28	11	31	11	12	4	12	4	3	1	5	2
“ 5 “	23	10	29	12	7	1	9	2	8	6	10	6
“ 6 “	34	14	37	13	15	6	16	4	5	5	7	6
“ 7 “	45	18	58	14	13	2	16	3	7	5	8	5
“ 8 “	32	12	47	12	4	3	7	3	6	3	9	3
“ 9 “	48	18	57	14	10	2	10	2	9	6	10	5
“ 10 “	36	14	49	18	15	5	16	3	4	2	6	2
“ 11 “	30	14	33	11	8	4	8	1	5	3	6	2
“ 12 “	18	7	27	7	4	1	6	1	2	—	4	—
昭和63年1 “	22	11	30	8	7	3	10	2	5	4	7	4
“ 2 “	16	8	30	8	3	1	5	2	6	3	9	3
“ 3 “	21	7	24	12	3	1	6	4	3	3	6	2

注) 年度の受理欄には前年度繰越を含まない。

5. 二酸化硫黄大気環境濃度

測 定 局	年 平 均 値 (ppm)					昭 和 6 2 年 度 月 平 均 値 (ppm)												
	昭和58年	昭和59年	昭和60年	昭和61年	昭和62年	昭和62年4月	5月	6月	7月	8月	9月	10月	11月	12月	昭和63年1月	2月	3月	
本 町	0.007	0.006	0.006	0.006	0.006	0.008	0.007	0.007	0.005	0.005	0.004	0.005	0.007	0.008	0.007	0.005	0.006	
広 畑	0.006	0.006	0.006	0.005	0.007	0.008	0.007	0.008	0.007	0.007	0.005	0.005	0.007	0.008	0.007	0.006	0.006	
飾 磨	0.006	0.005	0.006	0.006	0.007	0.008	0.007	0.008	0.004	0.003	0.006	0.006	0.007	0.008	0.008	0.007	0.006	
白 浜	0.006	0.005	0.005	0.007	0.007	0.010	0.010	0.009	0.005	0.007	0.005	0.005	0.006	0.007	0.006	0.005	0.005	
御 国 野	0.006	0.005	0.005	0.005	0.006	0.006	0.005	0.006	0.006	0.005	0.004	0.006	0.006	0.006	0.006	0.005	0.005	
網 干	0.006	0.006	0.007	0.007	0.007	0.009	0.009	0.009	0.006	0.007	0.006	0.005	0.007	0.008	0.007	0.006	0.005	
飾 西	0.004	0.004	0.005	0.005	0.005	0.006	0.006	0.005	0.004	0.005	0.005	0.005	0.006	0.006	0.005	0.006	0.006	
豊 富	0.006	0.004	0.004	0.005	0.005	0.008	0.007	0.007	0.006	0.005	0.004	0.004	0.005	0.006	0.005	0.004	0.005	
林 田	0.003	0.004	0.003	0.004	0.005	0.005	0.006	0.006	0.004	0.005	0.006	0.006	0.005	0.005	0.007	0.006	0.004	
平 均	0.006	0.005	0.005	0.006	0.006	0.008	0.007	0.007	0.005	0.005	0.005	0.005	0.006	0.007	0.006	0.006	0.005	
最 高	0.007	0.006	0.007	0.007	0.007	0.010	0.010	0.009	0.007	0.007	0.006	0.006	0.007	0.008	0.008	0.007	0.006	
最 低	0.004	0.004	0.004	0.004	0.005	0.005	0.005	0.005	0.004	0.003	0.004	0.004	0.005	0.005	0.005	0.004	0.004	

資料：大気騒音課

騒音				振動				悪臭			
苦情 受付	受理	指導	解決	苦情 受付	受理	指導	解決	苦情 受付	受理	指導	解決
118	60	146	47	4	4	4	4	38	25	67	16
133	71	132	70	5	4	5	4	53	15	58	15
88	41	134	45	9	4	11	4	65	14	56	15
127	69	149	73	16	11	17	11	99	15	97	14
117	50	141	50	4	4	4	4	68	15	99	15
7	6	6	4	—	—	—	—	6	—	8	1
5	2	6	4	—	—	—	—	3	1	4	—
3	1	3	2	—	—	—	—	11	2	11	1
14	8	15	2	—	—	—	—	11	3	19	4
16	5	14	5	—	—	—	—	6	1	17	1
20	7	24	6	1	1	1	—	8	2	12	1
9	4	19	9	2	2	2	2	6	1	6	2
11	6	12	5	—	—	—	1	6	1	7	2
10	5	14	5	—	—	—	—	2	1	3	1
7	2	9	2	—	—	—	—	3	2	4	—
4	2	9	2	—	—	—	—	3	1	7	1
11	2	10	4	1	1	1	1	3	—	1	1

資料：大気騒音課他

6. 二酸化窒素大気環境濃度

測定局	年平均値 (ppm)					昭和62年度月平均値 (ppm)											
	昭和58年	昭和59年	昭和60年	昭和61年	昭和62年	昭和62年 4月	5月	6月	7月	8月	9月	10月	11月	12月	昭和63年 1月	2月	3月
本町	0.016	0.017	0.020	0.018	0.018	0.023	0.021	0.016	0.017	0.014	0.014	0.017	0.021	0.024	0.018	0.016	0.017
広畑	0.018	0.022	0.019	0.018	0.019	0.024	0.020	0.018	0.015	0.013	0.016	0.020	0.023	0.025	0.020	0.018	0.021
飾磨	0.022	0.021	0.022	0.022	0.023	0.027	0.023	0.019	0.017	0.015	0.018	0.021	0.028	0.030	0.026	0.024	0.026
白浜	0.019	0.017	0.018	0.019	0.019	0.024	0.020	0.015	0.015	0.012	0.013	0.016	0.023	0.026	0.021	0.018	0.020
御国野	0.018	0.016	0.017	0.015	0.018	0.021	0.021	0.017	0.018	0.015	0.012	0.014	0.019	0.023	0.022	0.019	0.018
網干	0.017	0.018	0.017	0.017	0.017	0.019	0.016	0.013	0.012	0.010	0.012	0.016	0.023	0.026	0.021	0.017	0.021
飾西	0.013	0.012	0.011	0.010	0.012	0.012	0.010	0.007	0.008	0.007	0.006	0.010	0.016	0.020	0.018	0.014	0.015
豊富	0.011	0.011	0.013	0.012	0.013	0.014	0.012	0.009	0.010	0.009	0.008	0.012	0.016	0.019	0.018	0.014	0.014
林田	0.012	0.012	0.011	0.011	0.011	0.013	0.012	0.009	0.006	0.007	0.007	0.011	0.014	0.016	0.014	0.011	0.012
平均	0.016	0.016	0.016	0.016	0.017	0.020	0.017	0.014	0.013	0.011	0.012	0.015	0.020	0.023	0.020	0.017	0.018
最高	0.022	0.022	0.022	0.022	0.023	0.027	0.023	0.019	0.018	0.015	0.018	0.021	0.028	0.030	0.026	0.024	0.026
最低	0.011	0.011	0.011	0.010	0.011	0.012	0.010	0.007	0.006	0.007	0.006	0.010	0.014	0.016	0.014	0.011	0.012

資料：大気騒音課

7. 重油換算燃料使用量・硫黄酸化物総排出量の推移

項目	年度	昭和52年	昭和53年	昭和54年	昭和55年	昭和56年	昭和57年	昭和58年	昭和59年	昭和60年	昭和61年	昭和62年
	重油換算燃料使用量 (1,000kl)		4,739	4,607	5,016	4,461	4,406	4,210	3,993	4,047	3,934	3,690
硫黄酸化物総排出量 (t)		15,969	13,278	12,506	10,085	8,528	6,614	5,382	4,486	4,110	3,454	3,560

資料：大気騒音課

8. 光化学スモッグ予報・注意法発令回数

項目	年度	昭和52年	昭和53年	昭和54年	昭和55年	昭和56年	昭和57年	昭和58年	昭和59年	昭和60年	昭和61年	昭和62年
	予報		4	3	-	-	1	4	-	1	2	-
注意報		1	-	-	-	-	-	-	-	1	-	-

資料：大気騒音課

9. 下水道普及状況

(年度末現在)

年 度	全 市 人 口	排水区域				処理区域				管 梁 延 長 指 数	下水道 使用戸数		水洗便所			事 業 費 千 円	
		面 積	人 口	人口 普及 率	人口 指数	面 積	人 口	人口 普及 率	人口 指数		指 数	指 数	可 能 戸 数	設 置 戸 数	普 及 率		
昭和58年	450,816	2,462	203,100	45	109	2,139	175,200	39	111	603,680	131	45,455	110	43,800	38,057	87	10,010,351
“ 59 ”	451,756	2,612	208,580	46	112	2,293	182,000	40	115	650,655	141	52,034	126	45,500	39,807	87	9,432,670
“ 60 ”	452,501	2,760	217,819	48	117	2,481	191,818	42	122	707,000	153	61,516	149	55,318	49,289	89	9,278,204
“ 61 ”	453,491	2,961	219,420	48	118	2,686	199,540	44	127	759,000	165	64,877	157	58,178	52,650	90	9,758,991
“ 62 ”	452,958	3,138	227,019	50	122	2,884	207,455	46	132	825,463	179	67,903	164	61,790	56,020	91	11,288,020

注) 事業費は、水洗便所会計を含む。
指数は、昭和55年度を100とする。

資料：下水道管理部総務課

保 健
医 療

主要死因別死亡者数

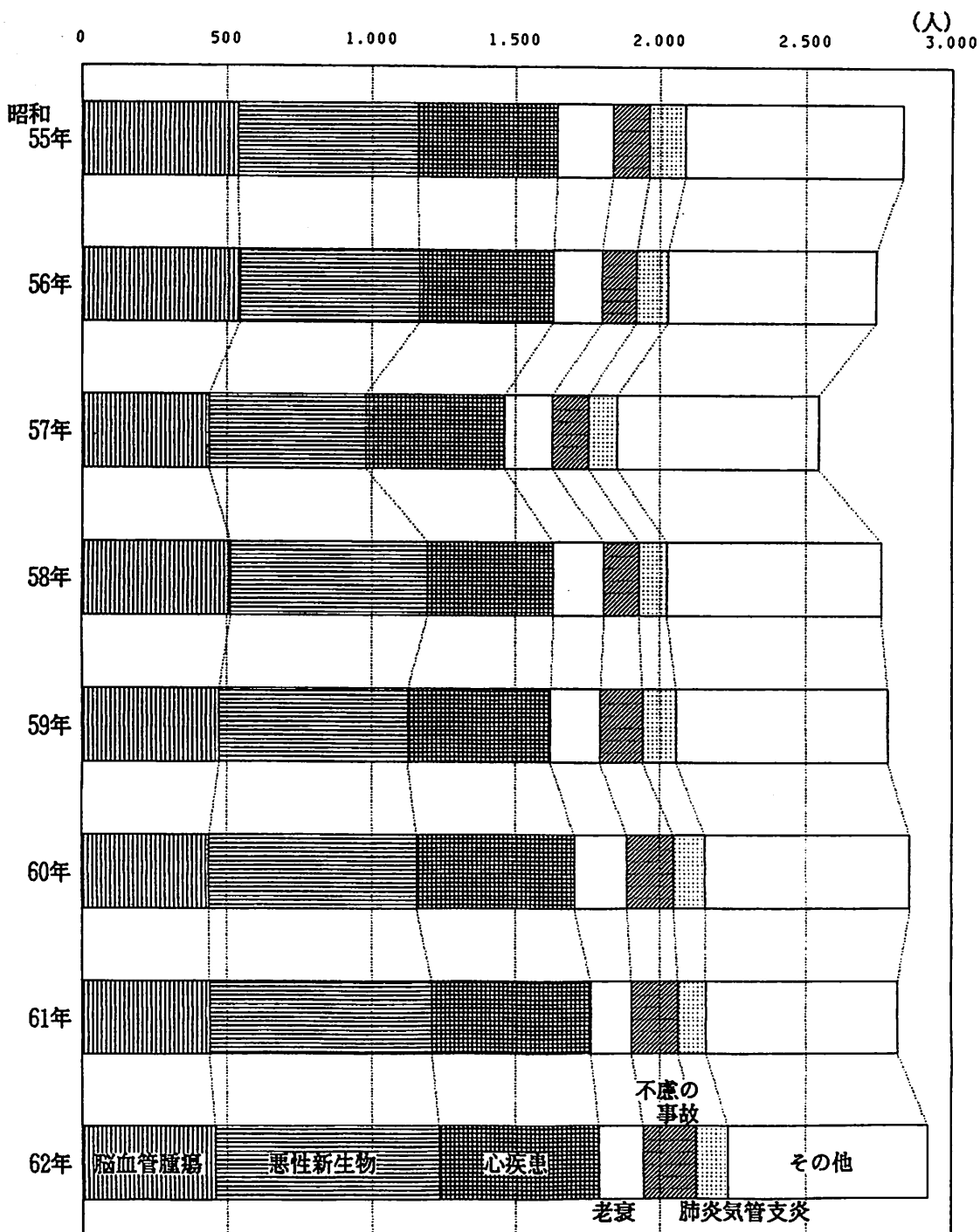

1. 医療関係従事者状況

年次	総数	医師	歯科医師	薬剤師	看護婦	助産婦	保健婦
昭和58年	3,281	583	221	425	1,948	85	19
“ 59 ”	3,818	689	244	474	2,302	83	26
“ 60 ”	3,820	689	245	474	2,303	83	26
“ 61 ”	3,962	632	245	487	2,478	88	32

注) 看護婦には、看護士、準看護婦及び準看護士を含む。

資料：中央・西保健所

2. 医療施設状況

年次	総数		病院		診療所		助産所		歯科
	施設数	病床数	施設数	病床数	施設数	病床数	施設数	病床数	診療所
昭和58年	818	6,363	39	5,120	322	1,191	69	52	188
“ 59 ”	620	6,472	40	5,241	321	1,179	69	52	190
“ 60 ”	620	6,257	38	5,057	322	1,161	62	39	198
“ 61 ”	617	6,571	41	5,402	321	1,132	48	37	207
“ 62 ”	623	6,946	42	5,806	318	1,109	48	31	215

資料：中央・西保健所

3. 出生・死亡数と妊産婦届出状況

(各年末現在)

年次	出生		死亡		死産		乳児死亡(再掲)		妊産婦
	出生数	出生率	死亡数	死亡率	死産数	死産率	死亡数	死亡率	届出数
昭和58年	5,894	13.1	2,760	6.2	226	36.9	45	7.6	6,185
“ 59 ”	5,903	13.1	2,838	6.3	258	41.9	52	8.8	6,013
“ 60 ”	5,547	12.3	2,858	6.3	234	42.2	29	5.2	5,846
“ 61 ”	5,494	12.2	2,817	6.2	251	43.7	27	4.9	5,799
“ 62 ”	5,415	12.0	2,919	6.5	203	36.1	32	5.9	5,610

注) 出生(死亡)率=人口 1,000人に対する出生(死亡)数

死産率=出産(出生+死産) 1,000人に対する死産数

乳児死亡率=出生 1,000人に対する乳児死亡率

資料：中央・西保健所

4. 年齢階層別死亡数

年次	総数	0～ 9歳	10～ 19歳	20～ 29歳	30～ 39歳	40～ 49歳	50～ 59歳	60～ 69歳	70～ 79歳	80才 以歳	不詳
昭和58年	2,760	66	20	31	73	170	331	435	840	794	-
“ 59 ”	2,838	70	19	34	62	169	326	442	836	880	-
“ 60 ”	2,858	41	24	37	68	171	322	457	880	857	1
“ 61 ”	2,817	42	17	35	61	150	332	434	845	899	2
“ 62 ”	2,919	45	21	27	53	137	344	465	838	989	-

資料：中央・西保健所

5. 主要死因別死亡数

年次	総数	脳血管 疾患	悪性 新生物	心疾患	老衰	肺炎 支 気 管 炎	不慮の 事故	肝疾患 及び 肝硬変	腎炎及 びネフ ローゼ	自殺	糖尿病	その他
昭和58年	2,760	513	683	436	176	123	95	91	57	94	42	450
“ 59 ”	2,838	472	654	496	174	146	117	99	60	93	49	478
“ 60 ”	2,858	439	720	550	180	158	110	82	55	98	49	417
“ 61 ”	2,817	441	769	554	141	158	98	74	61	88	31	402
“ 62 ”	2,919	460	775	556	154	183	109	83	65	87	39	408

資料：中央・西保健所

6. 斎場利用状況

年度	総数	火葬			焼却	
		大人(10歳以上)	小人(10歳未満)	胎児	小動物	その他
昭和58年	6,829	2,911	57	280	3,400	244
“ 59 ”	7,361	2,587	77	350	3,833	244
“ 60 ”	7,886	2,984	36	326	4,329	211
“ 61 ”	7,990	2,977	32	302	4,477	202
“ 62 ”	8,140	3,125	53	254	4,520	188

資料：公衆衛生課

7. 法定伝染病発生数と死亡数

年次	総数	赤痢	疫痢	腸チフス	パラチフス	発しんチフス	ジフテリア	痘そ	しょう紅熱	流行性脳脊髄膜炎	日本脳炎	ペスト
(発 生)												
昭和58年	3	-	-	3	-	-	-	-	-	-	-	-
“ 59 ”	14	11	-	3	-	-	-	-	-	-	-	-
“ 60 ”	7	5	-	-	2	-	-	-	-	-	-	-
“ 61 ”	2	1	-	1	-	-	-	-	-	-	-	-
“ 62 ”	6	5	-	-	1	-	-	-	-	-	-	-
(死 亡)												
昭和58年	3	-	-	3	-	-	-	-	-	-	-	-
“ 59 ”	-	-	-	-	-	-	-	-	-	-	-	-
“ 60 ”	-	-	-	-	-	-	-	-	-	-	-	-
“ 61 ”	-	-	-	-	-	-	-	-	-	-	-	-
“ 62 ”	-	-	-	-	-	-	-	-	-	-	-	-

注) 赤痢・疫痢・日本脳炎は疑似も含む。
赤痢・腸チフスは保菌者を含まない。

資料：公衆衛生課

8. 届出伝染病等発生数と死亡数

年次	総数	結核	トラホーム	ましん	百日咳	性病	インフルエンザ	破傷風	マラリア	ツツガ病
(発 生)										
昭和58年	323	316	-	-	-	7	-	-	-	-
“ 59 ”	367	353	-	11	-	2	-	2	1	1
“ 60 ”	325	315	-	-	-	7	-	-	1	-
“ 61 ”	320	319	-	-	-	1	-	-	-	-
“ 62 ”	283	277	-	-	-	6	-	-	-	-
(死 亡)										
昭和58年	25	22	-	-	-	2	1	-	-	-
“ 59 ”	21	21	-	-	-	-	-	-	-	-
“ 60 ”	25	25	-	-	-	-	5	-	-	-
“ 61 ”	9	9	-	-	-	-	-	-	-	-
“ 62 ”	17	17	-	-	-	-	-	-	-	-

資料：公衆衛生課

9. 食品衛生

(1) 許可を要する食品関係施設数

区 分	昭和58年度	昭和59年度	昭和60年度	昭和61年度	昭和62年度	中央保健所 西保健所	
						中央保健所	西保健所
総 数	10,640	10,905	10,053	10,078	10,105	8,365	1,740
飲 食 店 営 業	6,744	6,931	6,397	6,380	6,394	5,365	1,029
菓子(パンを含む)製造業	337	337	296	301	313	262	51
乳 処 理 業	2	2	2	2	2	1	1
特別牛乳さく取処理業	—	—	—	—	—	—	—
乳 製 品 製 造 業	3	3	3	3	3	2	1
集 乳 業	1	1	1	1	1	1	—
魚 介 類 販 売 業	718	723	648	641	626	507	119
魚介類せり売り営業	9	8	8	8	8	5	3
魚肉ねり製品製造業	26	27	26	26	25	25	—
食品の冷凍または冷蔵業	20	20	18	19	20	20	—
かん詰めまたはびん詰め食品製造業	5	5	5	5	5	4	1
喫 茶 店 営 業	525	595	631	661	681	518	163
あ ん 類 製 造 業	7	7	7	7	7	7	—
アイスクリーム類製造業	40	42	39	44	40	31	9
乳 類 販 売 業	1,000	1,015	895	912	910	707	203
食 肉 製 品 製 造 業	5	7	8	12	13	13	—
食 肉 処 理 業	26	29	24	24	25	22	3
食 肉 販 売 業	734	714	640	629	633	524	109
乳酸菌飲料製造業	3	3	2	2	2	1	1
食用油脂製造業	1	1	1	1	1	1	—
マーガリン又はショートニング製造業	—	—	—	—	—	—	—
み そ 製 造 業	6	8	8	8	10	9	1
醬 油 製 造 業	13	12	11	11	10	4	6
ソ ー ス 類 製 造 業	3	4	3	4	3	2	1
酒 類 製 造 業	15	15	11	10	10	8	2
豆 腐 製 造 業	87	86	78	76	69	57	12
納 豆 製 造 業	1	1	1	1	1	1	—
め ん 類 製 造 業	135	134	130	127	125	120	5
そ う ざ い 製 造 業	108	109	98	103	111	105	6
添 加 物 製 造 業	13	13	12	13	14	9	5
清 涼 飲 料 水 製 造 業	14	15	13	12	11	9	2
水 雪 製 造 業	6	6	6	5	5	5	—
水 雪 販 売 業	33	32	31	30	27	20	7

資料：公衆衛生課

(2) 許可を要しない食品関係施設数

区 分	昭和58年度	昭和59年度	昭和60年度	昭和61年度	昭和62年度	中央保健所		西保健所	
						施設数	監視指導 延施設数	施設数	監視指導 延施設数
総 数	3,374	3,439	3,657	4,029	4,126	3,219	907		
給 食 施 設	399	415	388	396	419	340	79		
乳 さ く 取 業	21	23	23	23	23	23	-		
食 品 製 造 業	185	190	187	187	192	82	110		
野 菜 果 物 販 売 業	445	470	482	558	566	445	121		
そ う ざ い 販 売 業	406	419	466	552	561	458	103		
菓 子 (パ ン を 含 む) 販 売 業	844	832	866	938	954	778	176		
食 品 販 売 業 (上 記 以 外)	818	834	929	1,011	1,022	832	190		
添 加 物 製 造 業	1	1	1	1	2	1	1		
添 加 物 販 売 業	62	62	73	80	92	35	57		
水 雪 採 取 業	-	-	-	-	-	-	-		
器 具 ・ 容 器 包 装 お も ち の 製 造 業 又 は 販 売 業	193	193	242	283	295	225	70		

資料：公衆衛生課

10. 環境衛生関係営業施設数

区 分	昭和 58年度 施設数	昭和 59年度 "	昭和 60年度 "	昭和 61年度 "	昭和 62年度 "	中央保健所		西保健所	
						施設数	監視指導 延施設数	施設数	監視指導 延施設数
						総 数	25,249	26,632	3,610
旅 館	279	284	274	267	261	226	297	35	49
興 行 場	20	17	17	17	18	17	1	1	-
公 衆 浴 場	92	90	88	86	88	76	10	12	11
理 容 所	564	562	554	552	545	436	102	109	12
美 容 所	668	687	693	700	714	575	86	139	26
ク リ ー ニ ン グ 所	543	550	557	625	676	537	124	139	38
し 尿 浄 化 槽	21,689	23,026	-	-	-	-	-	-	-
飲 料 水 施 設	323	336	344	541	581	498	139	83	17
へ い 獣 処 理 場 等	473	505	505	500	498	475	33	23	7
墓 地 等	431	406	407	407	407	354	1	53	6
特 定 建 築 物	59	60	62	66	67	62	95	5	10
水 浴 場	108	109	109	112	112	91	10	21	5

資料：公衆衛生課

教 育

文 化

学校数及び児童・生徒数の推移

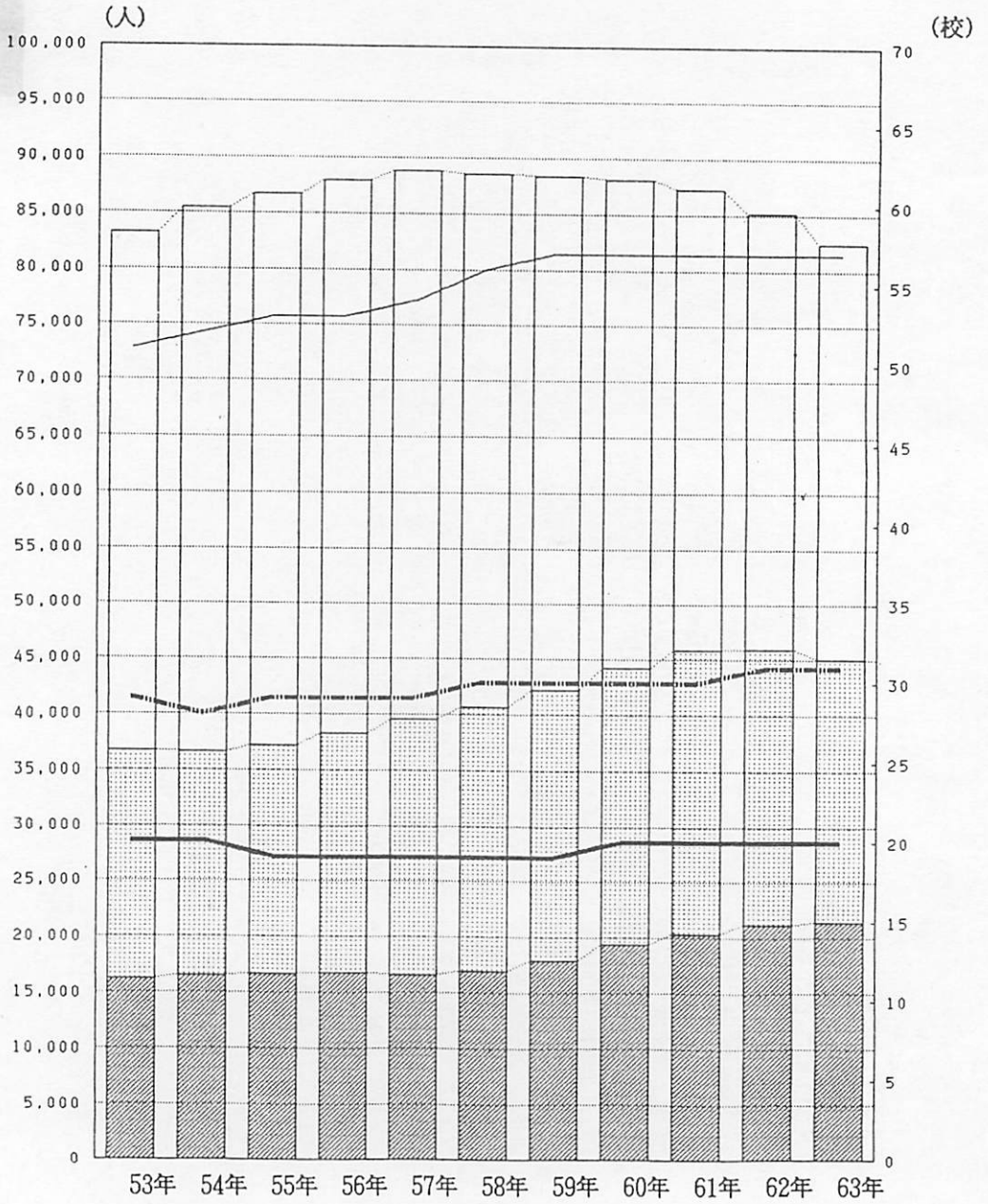

- : 小学校児童数 — 小学校数
- ▤ : 中学校生徒数 - - - 中学校数
- ▨ : 高等学校生徒数 — 高等学校数

1. 校種別児童・生徒・教員数

(幼稚園)

(各年5月1日現在)

区 分	園 数	学 級 数	幼 児 数			教 員 数			
			計	男	女	計	男	女	
昭和59年	公立	58	152	4,828	2,423	2,405	199	—	199
	私立	10	42	1,073	524	549	59	5	54
" 60 "	公立	58	148	4,419	2,393	2,026	206	—	206
	私立	10	43	1,092	516	576	59	5	54
" 61 "	公立	58	128	3,970	2,001	1,969	178	—	178
	私立	10	42	1,088	509	579	59	4	55
" 62 "	公立	58	127	3,761	1,938	1,823	179	—	179
	私立	10	42	1,143	544	599	58	5	53
" 63 "	公立	58	123	3,584	1,801	1,783	174	—	174
	私立	10	47	1,180	572	608	60	5	55

(小学校)

(各年5月1日現在)

区 分	学校数	学級数	75条学級 (再掲)	児 童 数			75条学級 児童数 (再掲)	教 員 数			
				計	男	女		計	男	女	
昭和59年	公立	57	1,223	—	46,243	23,781	22,462	157	1,603	552	1,051
	私立	—	—	—	—	—	—	—	—	—	—
" 60 "	公立	57	1,161	—	43,846	22,433	21,413	159	1,524	524	1,000
	私立	—	—	—	—	—	—	—	—	—	—
" 61 "	公立	57	1,124	25	41,473	21,372	20,101	157	1,488	505	983
	私立	—	—	—	—	—	—	—	—	—	—
" 62 "	公立	57	1,093	25	39,208	20,230	18,978	145	1,468	502	966
	私立	—	—	—	—	—	—	—	—	—	—
" 63 "	公立	57	1,085	25	37,395	19,274	18,121	131	1,428	490	938
	私立	—	—	—	—	—	—	—	—	—	—

(中学校)

(各年5月1日現在)

区 分	学校数	学級数	75条学級 (再掲)	児 童 数			75条学級 児童数 (再掲)	教 員 数			
				計	男	女		計	男	女	
昭和59年	公立	27	574	16	23,265	12,037	11,228	79	1,028	656	372
	私立	3	21	—	938	413	525	—	41	29	12
" 60 "	公立	27	591	17	24,023	12,465	11,558	90	1,051	667	384
	私立	3	21	—	948	417	531	—	41	31	12
" 61 "	公立	27	597	17	24,316	12,668	11,648	91	1,059	658	401
	私立	3	21	—	949	418	531	—	44	30	14
" 62 "	公立	28	588	17	23,946	12,375	11,571	88	1,056	652	404
	私立	3	21	—	950	419	531	—	41	30	11
" 63 "	公立	28	564	17	22,736	11,757	10,979	94	1,022	626	396
	私立	3	21	—	938	412	526	—	44	32	12

資料：総合企画室「学校基本調査」

(高等学校)

(各年5月1日現在)

区 分		学 校 数			全 定 別		生 徒 数			教 員 数		
		計	本 校	分 校	全日制	定時制	計	男	女	計	男	女
昭和59年	公立	15	15	—	11	4	13,141	7,100	6,041	723	620	103
	私立	4	4	—	4	—	4,909	1,931	2,978	175	144	31
" 60 "	公立	16	16	—	12	4	14,151	7,712	6,439	751	630	121
	私立	4	4	—	4	—	5,305	1,978	3,327	190	150	40
" 61 "	公立	16	16	—	12	4	14,917	8,198	6,719	769	643	126
	私立	4	4	—	4	—	5,519	1,906	3,613	190	150	40
" 62 "	公立	16	16	—	12	4	15,487	8,538	6,904	789	661	128
	私立	4	4	—	4	—	5,768	1,858	3,910	200	156	44
" 63 "	公立	16	16	—	12	4	16,098	8,917	7,181	814	681	133
	私立	4	4	—	4	—	5,491	1,873	3,618	197	160	37

(大学・短大)

(各年5月1日現在)

区 分	大 学						短 期 大 学			
	大学数	教員数	職員数	在 学 者 数			短大数	教員数	職員数	在学者数
				計	男	女				
昭和59年	1	134	68	1,419	1,400	19	2	108	41	809
" 60 "	1	134	65	1,455	1,433	22	2	86	42	850
" 61 "	1	136	65	1,495	1,465	30	2	106	47	890
" 62 "	2	198	120	2,233	1,997	236	2	110	50	942
" 63 "	2	192	142	2,841	2,404	437	2	143	38	1,004

注) 教員数および職員数は兼務者を含む。

大学の在学者数は大学院を含む。

短期大学の在学者数は専攻科・別科などを含む。

(盲・聾・養護学校)

(各年5月1日現在)

区 分	学 校 数			学 校 種 別			学級数	幼 児 ・ 児 童 ・ 生 徒 数						教 員 数			
	計	国 県立	市立	盲 学校	聾 学校	養護 学校		計	男	女	幼稚 部	小学 部	中学 部	高学 部	計	男	女
昭和59年	3	2	1	—	1	2	99	440	275	165	6	194	119	121	178	85	93
" 60 "	3	2	1	—	1	2	94	444	283	161	7	167	134	136	184	83	101
" 61 "	3	2	1	—	1	2	97	456	302	154	14	155	136	151	186	90	96
" 62 "	3	2	1	—	1	2	92	441	277	164	17	139	127	158	187	89	98
" 63 "	3	2	1	—	1	2	90	431	261	170	18	138	118	157	184	85	99

資料：総合企画室「学校基本調査」

2. 卒業者の進路状況

(中学校)

(各年5月1日現在)

区分	卒業者			進学者 (就職進学者を含む)		専修学校等入学者 (就職して入学した者を含む)		就職者(就職して入学した者を除く)		無業者 死亡・不詳		進入学して就職している者 (再掲)		進学率	就職率
	計	男	女	男	女	男	女	男	女	男	女	男	女	(%)	(%)
昭和59年															
公立	7,457	3,847	3,610	3,537	3,424	82	50	205	99	23	37	57	31	93.6	5.0
私立	310	136	174	134	173	-	-	-	-	2	-	-	-	-	-
" 60 "															
公立	7,456	3,884	3,572	3,557	3,396	94	49	196	94	36	33	90	34	93.3	5.0
私立	309	136	173	135	173	-	-	-	-	1	-	-	-	99.7	0.0
" 61 "															
公立	7,721	3,931	3,790	3,600	3,607	85	40	213	116	33	27	89	60	93.3	6.2
私立	315	140	175	139	175	-	-	-	-	1	-	-	-	99.7	0.0
" 62 "															
公立	7,929	4,146	3,783	3,814	3,590	93	56	196	99	43	38	71	31	93.4	5.0
私立	314	137	177	136	177	-	-	-	-	1	-	-	-	99.7	0.0
" 63 "															
公立	8,206	4,271	3,935	3,906	3,730	82	86	264	99	19	20	97	48	93.1	6.2
私立	315	138	177	137	177	-	-	-	-	1	-	-	-	99.7	0.0

(高等学校)

(各年5月1日現在)

区分	卒業者			進学者 (就職進学者を含む)		専修学校等入学者 (就職して入学した者を含む)		就職者(就職して入学した者を除く)		無業者 死亡・不詳		進入学して就職している者 (再掲)		進学率	就職率
	計	男	女	男	女	男	女	男	女	男	女	男	女	(%)	(%)
昭和59年															
公立	3,957	2,088	1,869	672	923	605	221	779	690	32	35	9	15	39.7	36.7
私立	1,281	555	726	217	268	193	151	105	307	40	-	-	19	-	-
" 60 "															
公立	3,712	1,951	1,761	686	877	390	183	783	676	92	25	3	20	42.1	39.9
私立	1,317	551	766	267	312	174	91	110	361	-	2	-	-	44.0	35.8
" 61 "															
公立	4,279	2,285	1,994	833	1,023	548	217	788	714	116	40	1	14	43.4	35.5
私立	1,565	615	950	278	286	189	120	134	525	14	19	-	1	36.0	42.2
" 62 "															
公立	4,575	2,461	2,114	916	1,066	656	326	784	668	105	54	7	35	43.4	32.7
私立	1,736	658	1,078	277	362	201	139	144	503	36	74	-	25	36.8	38.7
" 63 "															
公立	4,684	2,527	2,157	970	1,142	740	300	759	670	58	45	6	45	45.1	31.6
私立	1,695	597	1,098	234	398	243	153	92	515	28	32	-	38	37.3	38.1

資料：総合企画室「学校基本調査」

3. 児童・生徒の体位

男 子

(昭和62年度)

項 目 学年(年齢)	身 長 (cm)			体 重 (kg)			胸 囲 (cm)			座 高 (cm)		
	全 国	兵庫県	姫路市	全 国	兵庫県	姫路市	全 国	兵庫県	姫路市	全 国	兵庫県	姫路市
幼稚園(5才)	110.8	110.6	109.6	19.2	19.0	18.9	56.4	56.1	56.1	62.6	62.7	62.2
小学校1年(6才)	116.6	116.7	116.2	21.3	21.2	21.0	57.9	57.6	57.7	65.3	65.4	65.0
“ 2年(7才)	122.3	122.1	121.9	23.9	23.4	23.5	60.1	59.6	59.8	67.8	67.9	67.7
“ 3年(8才)	127.8	128.1	127.3	26.8	26.6	26.3	62.5	62.0	62.1	70.3	70.6	70.0
“ 4年(9才)	133.0	132.6	132.7	29.9	29.6	28.8	64.9	64.3	64.3	72.5	72.4	72.3
“ 5年(10才)	138.2	138.2	137.8	33.4	32.9	32.4	67.5	66.8	66.8	74.7	74.9	74.5
“ 6年(11才)	143.8	143.2	143.2	37.2	36.5	36.3	70.1	69.4	69.4	77.0	76.9	77.0
中学校1年(12才)	150.7	150.5	150.1	42.6	42.1	41.3	73.2	72.6	72.7	80.3	80.5	80.2
“ 2年(13才)	158.1	158.1	157.6	48.0	47.2	47.1	76.6	76.1	76.3	84.0	84.1	83.9
“ 3年(14才)	164.0	164.3	163.8	53.4	53.1	52.5	80.2	80.0	80.2	87.1	87.4	87.4
高等学校1年(15才)	167.6	168.0	167.8	58.4	57.7	56.7	83.2	82.5	83.2	89.5	89.5	89.5
“ 2年(16才)	169.4	169.9	170.0	60.3	60.4	59.7	84.8	84.6	85.2	90.4	90.7	90.9
“ 3年(17才)	170.3	170.4	170.6	61.8	61.2	61.0	86.3	85.8	86.1	91.0	91.1	90.3

女 子

項 目 学年(年齢)	身 長 (cm)			体 重 (kg)			胸 囲 (cm)			座 高 (cm)		
	全 国	兵庫県	姫路市	全 国	兵庫県	姫路市	全 国	兵庫県	姫路市	全 国	兵庫県	姫路市
幼稚園(5才)	110.0	110.2	108.9	18.9	18.8	18.4	55.2	55.0	55.0	62.2	62.4	61.7
小学校1年(6才)	115.8	115.3	115.4	20.9	20.6	20.6	56.5	56.0	56.4	64.8	64.7	64.6
“ 2年(7才)	121.4	121.2	121.1	23.3	22.9	23.0	58.6	57.9	58.3	67.4	67.4	67.3
“ 3年(8才)	127.1	126.6	126.9	26.3	25.7	26.0	61.1	60.2	60.9	69.9	69.7	69.8
“ 4年(9才)	132.7	132.7	132.4	29.5	29.2	29.0	63.7	63.1	63.2	72.4	72.7	72.1
“ 5年(10才)	139.2	139.1	139.1	33.6	33.2	33.2	67.0	66.5	66.3	75.4	75.4	75.2
“ 6年(11才)	145.8	145.8	145.1	38.3	37.8	37.2	70.8	70.1	69.9	78.6	78.7	78.2
中学校1年(12才)	151.2	151.1	150.7	43.5	43.2	42.5	75.1	74.4	74.2	81.8	81.9	81.7
“ 2年(13才)	154.6	154.7	154.6	47.1	46.7	46.7	77.6	76.9	77.0	83.5	83.6	83.7
“ 3年(14才)	156.3	156.5	156.2	49.8	49.3	49.6	79.6	79.0	79.2	84.5	84.7	84.7
高等学校1年(15才)	157.1	157.3	157.4	52.1	51.6	52.5	81.4	80.9	81.0	85.1	85.3	85.5
“ 2年(16才)	157.6	158.0	158.0	52.7	52.8	52.5	81.9	81.8	81.0	85.2	85.7	85.7
“ 3年(17才)	157.8	157.7	158.2	52.8	52.2	52.7	82.2	81.7	81.5	85.2	85.3	85.7

資料：教育委員会指導第一課「学校保健統計調査」

4. 姫路城登閣者数

年 度	総 数	大 人	小 人	大人団体	小人団体	旅行業者扱	無料登閣者（元旦、お城まつり等）
昭和58年	858,169	444,734	91,620	102,893	53,309	140,684	24,929
“ 59 ”	897,405	456,481	91,166	110,515	52,318	158,437	28,488
“ 60 ”	839,336	440,600	88,260	88,171	45,507	148,822	27,976
“ 61 ”	857,337	461,106	95,152	96,633	41,486	136,461	26,499
“ 62 ”	846,998	463,401	89,991	87,135	38,012	137,623	30,834

資料：姫路城管理事務所

5. 動物園・水族館利用状況

年 度	動 物 園				水 族 館			
	総 数	大 人	小 人	団 体	総 数	大 人	小 人	団 体
昭和58年	293,297	171,592	77,350	44,355	155,378	70,224	45,578	39,576
“ 59 ”	258,383	155,008	68,788	34,587	173,755	84,991	52,539	36,225
“ 60 ”	252,255	156,301	64,982	30,972	144,724	71,417	40,007	33,300
“ 61 ”	264,503	165,070	66,861	32,572	152,492	76,247	40,616	35,629
“ 62 ”	251,673	159,334	62,025	30,314	133,156	68,761	34,569	29,826

資料：動物園・水族館

6. 体育施設利用状況

年 度	陸 上 競 技 場		厚生会館	手 柄 山 中 柄 山 体 育 館	姫路球場	本 町 野 球 場	手柄テニ スコート	姫山テニ スコート	田寺テニ スコート
	競 技 場	休 養 室							
昭和58年	81,172	—	153,290	14,672	24,173	27,795	19,619	17,958	19,688
“ 59 ”	90,058	—	213,145	15,938	14,915	19,290	24,858	14,747	17,830
“ 60 ”	62,639	1,530	213,842	23,440	19,808	31,220	16,333	—	18,774
“ 61 ”	64,823	552	111,283	16,231	14,630	17,910	15,806	—	33,197
“ 62 ”	65,320	1,080	166,014	23,912	16,385	26,072	12,968	—	23,670

年 度	網千テニ スコート	市 民 プ ール	総合スポ ーツ会館	飾磨屋内 プ ール	中 島 野 球 場	灘 浜 グランド	球 技 ス ポ ー ツ セ ン タ ー			
							球 技 場	テニススコート	野 球 場	多目的広場
昭和58年	10,766	265,481	158,232	40,107	10,305	1,977	17,269	12,427	7,239	8,451
“ 59 ”	11,699	247,730	214,029	43,832	9,250	10,480	21,189	13,463	8,932	11,067
“ 60 ”	12,637	228,610	204,013	45,951	10,390	4,410	27,889	9,423	8,612	12,502
“ 61 ”	11,723	217,990	172,426	42,704	10,915	16,725	41,057	9,601	14,672	11,872
“ 62 ”	9,260	193,582	223,502	44,573	10,822	19,484	45,814	8,787	12,400	14,105

注) 灘浜グランドナイター工事(60年11月～61年3月)

資料：総合スポーツ会館・都市整備公社

7. 図書館利用状況

年 度	図書利用人員			貸出冊数			蔵書数
	総数	一般	児童	総数	一般	児童	
昭和58年	291,407	132,090	159,317	374,640	108,759	265,881	158,641
“ 59 ”	403,206	182,013	221,193	543,240	187,374	355,866	175,019
“ 60 ”	414,660	193,446	221,214	587,986	216,032	371,954	192,674
“ 61 ”	427,090	205,712	221,377	612,435	239,799	372,636	247,621
“ 62 ”	505,592	247,785	257,807	864,743	366,931	497,812	268,171
本館	102,804	72,116	30,688	154,525	72,030	82,495	116,664
西部分館	31,219	15,650	15,569	76,943	35,358	41,585	24,937
花北分館	72,672	38,247	34,425	148,124	75,798	72,326	26,918
東光分館	39,621	15,715	23,906	102,919	37,727	65,192	23,491
飾磨分館	62,284	29,184	33,100	174,893	77,417	97,476	25,588
自動車文庫	166,125	66,935	99,190	166,125	66,935	99,190	45,497
貸出文庫	30,867	9,938	20,929	41,214	1,666	39,548	5,076

注) 東光分館……昭和63年3月28日開館
飾磨分館……昭和63年3月31日開館

資料：図書館

8. 教育・文化施設利用状況

年 度	婦人会館	科学館	美術館	青年の家	勤労青少年ホーム	生涯学習大学校	老人大学	文化センター
昭和58年	29,191	15,883	224,642	9,618	8,557	533	281	452,409
“ 59 ”	25,336	22,018	151,240	7,978	9,472	864	454	471,425
“ 60 ”	16,661	42,414	188,778	7,678	7,109	863	402	444,059
“ 61 ”	17,580	64,972	175,768	7,748	5,063	81	403	481,307
“ 62 ”	15,956	48,056	176,115	7,504	4,736	892	406	503,214

注) 生涯学習大学校・老人大学は卒業者数。
生涯学習大学校は61年度から修業年限が2年に変更。

資料：社会教育課他

9. 指定文化財状況

(各年4月1日現在)

区 分	計	絵画	彫刻	工芸品	書跡	考古資料	建造物	史跡	名勝	有形民俗	無形民俗	無形文化財	歴史資料
昭和59年	96	9	11	11	3	7	32	14	-	4	2	1	2
“ 60 ”	103	10	12	14	3	7	33	14	-	4	2	1	3
“ 61 ”	103	10	12	14	3	7	33	14	-	4	2	1	3
“ 62 ”	107	11	12	14	3	7	33	16	-	5	2	1	3
“ 63 ”	112	11	12	14	3	7	38	16	-	5	3	-	5
国指定	34	3	4	3	1	-	16	5	-	1	-	-	1
県指定	36	3	6	2	2	1	14	5	-	2	1	-	-
市指定	42	5	2	9	-	6	6	6	-	2	2	-	4

資料：文化財課

歳入・歳出状況（昭和62年度一般会計決算）

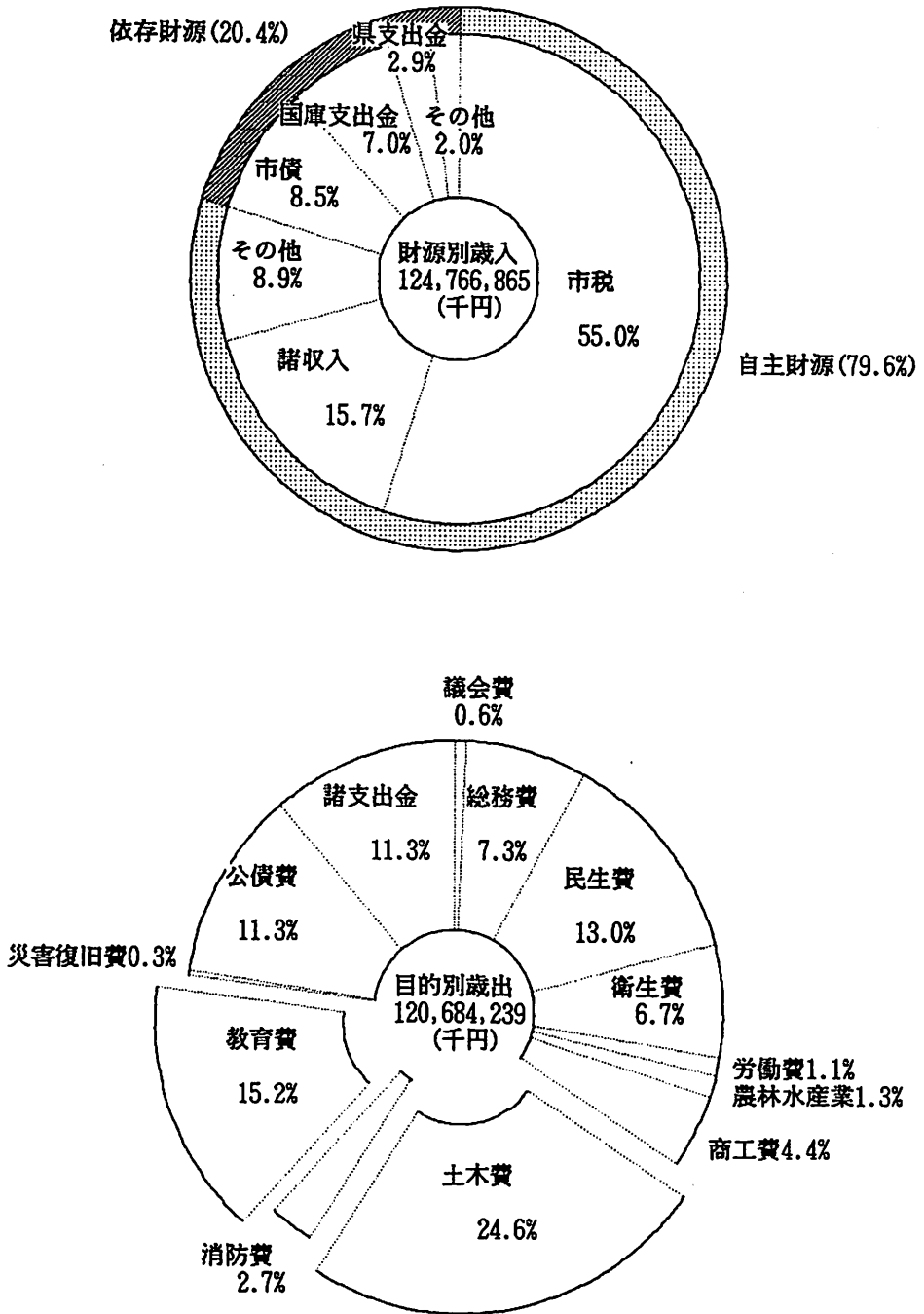

1. 会計別決算額

区 分	昭和 59 年度		昭和 60 年度		昭和 61 年度		昭和 62 年度	
	歳 入	歳 出	歳 入	歳 出	歳 入	歳 出	歳 入	歳 出
総 額	162,646,635	160,535,677	180,201,060	183,333,373	183,814,025	184,595,371	199,998,686	201,269,130
一 般 会 計	104,443,422	99,212,292	112,933,448	110,437,772	116,190,288	110,882,999	124,766,865	120,684,239
特 別 会 計	45,729,321	47,292,827	48,741,096	51,405,034	53,566,823	57,009,384	57,794,906	61,068,582
中央卸売市場事業	1,359,257	1,356,087	875,452	873,938	1,015,230	1,104,117	1,383,585	1,428,809
下水道事業	15,132,914	15,119,914	15,646,496	15,644,196	16,661,622	16,442,522	18,922,139	18,556,319
前 処 理 場	1,717,084	3,175,794	1,953,285	3,746,623	2,417,257	4,422,657	2,699,904	4,912,173
水洗便所普及奨励事業	162,801	162,734	144,140	144,138	133,191	133,175	148,758	148,758
食肉センター "	232,051	328,076	249,925	341,777	271,041	357,878	237,023	293,011
住宅資金貸付 "	1,068,277	1,068,277	1,005,699	1,005,699	1,197,996	1,197,996	841,210	838,710
国民健康保険 "	13,236,991	13,428,586	14,399,535	15,482,973	16,111,910	17,852,895	17,098,691	18,693,133
老人保健医療 "	11,345,487	11,424,218	12,979,229	12,947,576	13,914,724	13,968,630	14,970,468	15,021,787
奨学学術振興 "	-	-	-	-	-	-	418,954	418,954
農業共済 "	403,621	175,915	442,562	195,605	471,490	199,670	490,655	210,608
物品調達	150,664	133,052	86,968	65,835	103,274	68,756	106,556	69,357
土地取得	920,174	920,174	957,805	956,674	1,259,088	1,259,088	476,963	476,963
企業会計	12,473,892	14,030,558	18,526,516	21,490,567	14,056,914	16,702,988	17,434,915	19,516,309
水道事業	8,675,660	9,388,653	9,212,601	10,751,154	9,426,577	11,358,065	9,646,226	11,129,014
収益的収支	6,887,999	6,317,667	7,228,611	7,180,189	7,297,210	7,257,762	7,404,856	7,264,255
資本的収支	1,787,661	3,070,986	1,983,990	3,570,965	2,129,367	4,100,303	2,241,370	3,864,759
交通事業	2,835,144	2,982,770	2,959,337	3,024,271	2,995,007	2,935,290	2,759,405	3,012,836
収益的収支	2,716,682	2,547,123	2,823,318	2,551,834	2,883,728	2,517,515	2,756,471	2,465,731
資本的収支	118,462	435,647	136,019	472,437	111,279	417,775	2,934	547,105
都市開発整備事業	963,088	1,659,135	6,354,578	7,715,142	1,635,330	2,409,633	5,029,284	5,374,459
収益的収支	963,088	502,708	6,354,578	3,135,167	835,330	790,786	4,359,284	3,763,498
資本的収支	-	1,156,427	-	1,579,975	800,000	1,618,847	670,000	1,610,961

資料：財 政 課

2. 一般会計歳入決算内訳

(単位：千円)

区 分	昭和59年度	昭和60年度	昭和61年度	昭和62年度
総 額	104,443,422	112,933,448	116,190,288	124,766,865
市 税	56,700,571	62,217,537	64,947,219	68,630,358
地 方 譲 与 税	836,418	832,930	873,435	919,930
娯 楽 施 設 利 用 税 交 付 金	23,147	27,421	27,773	26,569
自 動 車 取 得 税 交 付 金	624,660	664,935	711,586	808,009
国 有 提 供 施 設 等 所 在 市 助 成 交 付 金	3,029	2,726	2,372	2,159
地 方 交 付 金	450,114	480,974	498,838	535,168
交 通 安 全 対 策 特 別 交 付 金	129,969	143,490	126,734	163,823
分 担 金 及 び 負 担 金	1,727,196	1,763,995	2,002,008	2,000,093
使 用 料 及 び 手 数 料	2,516,113	2,458,267	2,623,047	2,751,593
国 庫 支 出 金	8,910,432	8,802,257	9,214,064	8,763,946
県 支 出 金	3,242,984	3,087,692	3,836,980	3,651,363
財 産 収 入	679,250	652,598	1,165,291	653,873
寄 附 金	180,788	341,526	358,604	107,887
諸 収 入	15,997,475	16,792,069	16,821,860	19,561,630
市 債	8,538,500	9,439,900	10,484,800	10,641,898
繰 越 金	2,798,753	5,231,130	2,495,677	5,307,289
繰 入 金	1,084,023	—	—	—

資料：財政課

3. 一般会計目的別歳出決算内訳

(単位：千円)

区 分	昭和59年度	昭和60年度	昭和61年度	昭和62年度
総 額	99,212,292	110,437,772	110,882,999	120,684,239
議 会 費	643,994	685,224	701,815	721,452
総 務 費	8,042,697	9,706,996	11,066,865	8,771,508
民 生 費	16,542,114	15,830,932	15,132,752	15,702,062
衛 生 費	6,405,861	6,944,668	6,972,031	8,122,935
勞 働 費	1,075,408	1,461,523	1,659,029	1,299,726
農 林 水 産 業 費	1,196,473	1,280,249	1,361,810	1,614,260
商 工 費	3,448,817	4,094,025	4,770,540	5,261,926
土 木 費	27,589,608	28,669,371	28,877,422	29,686,700
消 防 費	3,077,951	2,984,019	3,185,707	3,313,936
教 育 費	13,390,562	16,321,779	16,391,902	18,390,781
災 害 復 旧 費	—	28,316	—	415,861
公 債 費	11,098,919	13,190,830	12,908,328	13,694,591
諸 支 出 費	6,699,888	9,239,839	7,854,797	13,688,500
予 備 費	—	—	—	—

資料：財 政 課

4. 一般会計税目別収入内訳

(単位：千円)

区 分	昭和59年度	昭和60年度	昭和61年度	昭和62年度	
総 額	56,700,571	62,217,537	64,947,219	68,630,358	
普 通 税	市 民 税	23,514,936	25,926,326	26,048,307	28,292,938
	個 人 法 人	15,094,740	16,222,472	17,233,138	18,093,232
	固 定 資 産 税	8,420,196	9,703,854	8,815,169	10,199,706
	軽 自 動 車 税	21,329,495	24,153,757	25,932,924	27,079,452
	市 た ば こ 消 費 税	224,346	239,742	254,971	267,979
	市 た ば こ 消 費 税	2,290,002	2,344,575	2,651,995	2,638,049
	電 気 税	2,425,787	2,482,224	2,298,480	2,255,642
	ガ ス 税	36,693	37,745	33,795	28,191
	木 材 引 取 税	—	—	—	—
	特 別 土 地 保 有 税	206,111	156,487	59,175	168,831
目 的 税	6,673,201	6,876,681	7,567,573	7,899,277	

資料：財 政 課

警 察
—
消 防

原因別救急車出動件数（昭和62年）

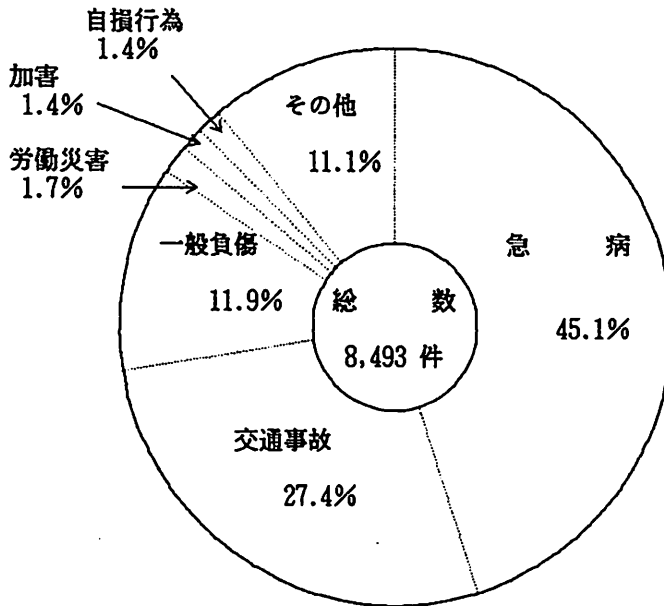

時間別火災発生件数（昭和62年）

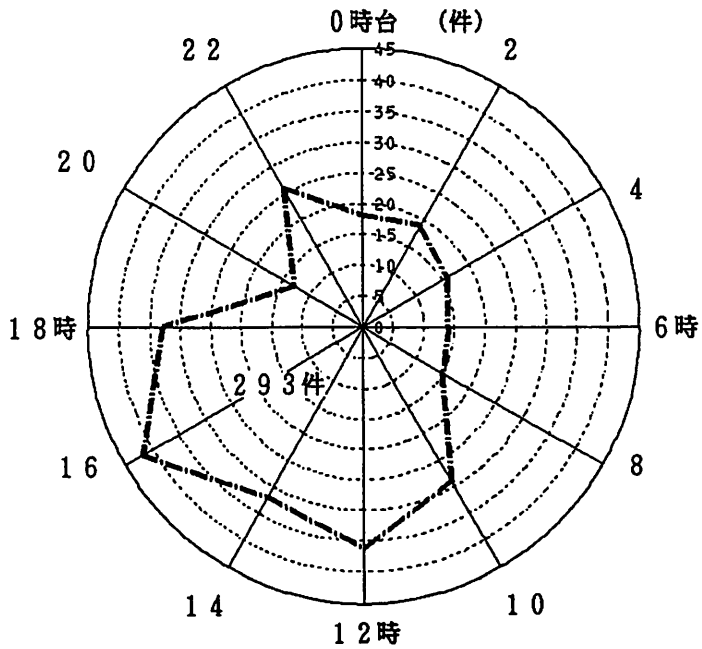

1. 警察職員配置状況

年次	総数					姫路署					飾磨署					網干署				
	職員数			派出所数	駐在所数	職員数			派出所数	駐在所数	職員数			派出所数	駐在所数	職員数			派出所数	駐在所数
	総数	警察官	その他の職員			総数	警察官	その他の職員			総数	警察官	その他の職員			総数	警察官	その他の職員		
昭和58年	718	653	65	46	19	440	402	38	23	15	182	165	17	15	4	96	86	10	8	-
“ 59 “	715	652	63	47	16	439	402	37	25	13	181	164	17	14	3	95	86	9	8	-
“ 60 “	716	656	60	48	15	438	404	34	26	12	182	165	17	14	3	96	87	9	8	-
“ 61 “	715	653	62	47	15	439	402	37	25	12	181	165	16	14	3	95	86	9	8	-

注) 市内警察署管内分(飾磨郡を含む)

資料: 市内各警察署

2. 刑法犯罪発生と検挙数

年次	区分	総数	凶悪犯				粗暴犯				窃盗犯	知能犯	風俗犯	その他
			殺人	強盗	放火	強かん	暴行	傷害	脅迫	その他				
昭和58年	発生件数	7,329	8	7	8	6	73	146	6	54	6,201	691	33	96
	検挙件数	4,699	10	4	7	6	74	147	6	51	3,623	668	32	71
“ 59 “	発生件数	7,848	6	9	13	2	53	127	3	72	6,776	647	19	121
	検挙件数	4,788	6	5	13	1	54	128	1	72	3,799	603	17	89
“ 60 “	発生件数	7,281	15	6	-	8	96	110	-	78	6,072	761	22	113
	検挙件数	5,027	15	4	-	6	96	110	-	81	3,873	736	20	86
“ 61 “	発生件数	7,554	14	11	1	11	49	121	3	43	6,284	823	38	156
	検挙件数	6,014	11	10	2	6	52	121	3	40	4,415	1,222	34	98
“ 62 “	発生件数	7,039	5	10	23	6	37	83	4	43	5,809	866	26	127
	検挙件数	5,017	6	6	23	7	38	82	4	38	3,895	828	18	72

注) 市内警察署管内分(飾磨郡を含む)

資料: 市内各警察署

3. 少年犯罪等状況

(単位：人)

年次	総数	犯罪少年(刑法犯)				触法少年	ぐ犯少年	不良行為
		凶悪犯	粗暴犯	窃盗犯	風俗犯その他			
昭和58年	12,660	10	152	813	107	361	3	11,214
“59”	12,219	4	137	814	138	375	35	10,716
“60”	11,502	6	128	836	157	356	26	9,993
“61”	10,011	5	90	659	243	245	17	8,752
“62”	8,849	11	98	671	146	131	16	7,776

注) 市内警察署管内分(飾磨郡を含む)

資料：市内各警察署

4. 運転免許証交付状況

(単位：人)

年次	総数	新規	更新	再交付
昭和58年	73,682	15,593	56,137	1,952
“59”	76,593	15,222	59,083	2,288
“60”	77,893	14,544	61,592	1,757
“61”	80,213	14,507	63,403	2,303
“62”	81,200	14,731	64,524	1,945

注) 市内各警察署管内分(飾磨郡を含む)。

5. 交通事故発生状況

(単位：人)

年次	人身事故件数	死傷者数		
		総数	死者	傷者
昭和58年	4,153	5,256	35	5,221
“59”	4,289	5,406	35	5,371
“60”	4,344	5,479	30	5,449
“61”	4,094	5,079	33	5,046
“62”	4,103	5,081	30	5,051

資料：市内各警察署

6. ぐ犯・不良行為少年補導状況

(単位：人)

年次	総数	粗暴行為	家出無断外泊	怠業怠学	飲酒喫煙等	性的行為	不良交友	深夜外泊	暴走行為	その他不良行為
昭和60年計	9,993	25	51	163	7,180	16	113	2,129	158	158
男	9,111	23	16	125	6,804	10	86	1,740	153	154
女	882	2	35	38	376	6	27	389	5	44
“61”計	8,752	95	64	160	6,140	17	24	1,996	75	253
男	8,009	93	35	124	5,896	7	11	1,613	75	227
女	743	2	29	36	244	10	13	383	-	26
“62”計	7,784	28	57	140	5,817	8	6	1,501	22	205
男	7,237	22	26	116	5,591	3	4	1,269	21	185
女	547	6	31	24	226	5	2	232	1	20

注) 市内各警察署管内分(飾磨郡を含む)

資料：市内各警察署

7. 消防職員配置状況

(昭和63年4月1日現在)

区 分	消防正監	消防監	消 防 司令長	消防指令	消 防 司令補	消防士長	消 防 副士長	消防士	その他 の職員	合 計
合 計	1	5	11	41	81	104	102	56	5	406
消 防 局	1	2	6	15	16	26	-	5	1	72
姫路東消防署	-	1	1	6	21	24	33	16	1	103
姫路西消防署	-	1	1	4	16	19	27	11	1	80
飾磨消防署	-	1	1	12	17	23	30	16	1	101
網干消防署	-	-	2	4	11	12	12	8	1	50

資料：消 防 局

8. 消防機動力状況

区 別	ポ ン プ 自 動 車							自動車 以外の ポンプ		ポ ン プ 以 外 の 車								無 線 送 受 信 機	公 設 消 火 栓	公 設 防 火 水 槽		
	総 数	水 槽 車	普 通 車	は し ご 車	高 所 放 水 車	ス ノ ー ケ ル 車	化 学 車	総 数	小 型 動 力	総 数	泡 原 液 搬 送 車	救 助 工 作 車	輸 送 車	連 絡 車	救 急 車	指 揮 車	査 察 車				代 替 車	消 防 艇
昭和 総数	87	12	65	3	2	2	3	93	93	41	1	1	6	3	8	9	10	3	1	111	7,577	174
58年消防局	30	10	10	3	2	2	3	15	15	41	1	1	6	3	8	9	10	3	1	111	7,577	174
消防団	57	2	55	-	-	-	-	78	78	-	-	-	-	-	-	-	-	-	-	-	-	-
〃 総数	87	12	65	3	2	2	3	138	138	41	1	1	6	3	8	8	10	3	1	111	7,777	174
59年消防局	30	10	10	3	2	2	3	16	16	41	1	1	6	3	8	8	10	3	1	111	7,777	174
消防団	57	2	55	-	-	-	-	122	122	-	-	-	-	-	-	-	-	-	-	-	-	-
〃 総数	87	13	64	3	2	2	3	129	129	41	1	1	6	3	8	8	10	3	1	111	8,130	174
60年消防局	30	11	9	3	2	2	3	17	17	41	1	1	6	3	8	8	10	3	1	111	8,130	174
消防団	57	2	55	-	-	-	-	112	112	-	-	-	-	-	-	-	-	-	-	-	-	-
〃 総数	87	11	65	4	2	2	3	119	119	42	1	1	6	3	8	8	10	3	1	113	8,358	193
61年消防局	31	11	9	4	2	2	3	17	17	42	1	1	6	3	8	9	10	3	1	113	8,358	193
消防団	56	-	56	-	-	-	-	102	102	-	-	-	-	-	-	-	-	-	-	-	-	-
〃 総数	87	11	65	4	2	2	3	107	107	43	1	2	6	3	8	9	10	3	1	118	8,637	206
62年消防局	31	11	9	4	2	2	3	17	17	43	1	2	6	3	8	9	10	3	1	118	8,637	206
消防団	56	-	56	-	-	-	-	90	90	-	-	-	-	-	-	-	-	-	-	-	-	-

資料：消 防 局

9. 火災発生状況

年次	火災件数					り災世帯数		焼失面積		損害額	死傷者数	
	総数	建物	林野	車両	船舶その他	全損	半損	建物(㎡)	林野(a)	(千円)	死者	傷者
昭和58年	328	219	33	30	46	23	135	10,022	812	907,424	6	33
" 59 "	293	159	34	28	72	25	118	4,287	1,485	279,438	15	23
" 60 "	357	211	36	23	87	31	152	7,852	296	475,300	7	38
" 61 "	328	204	35	20	69	38	146	7,199	3,265	658,208	10	36
" 62 "	293	193	30	24	46	25	147	9,222	2,343	791,063	11	38
昭和62年1月	30	17	4	4	5	3	34	525	14	20,960	1	4
" 2 "	32	17	7	-	8	1	11	55	1,711	5,936	2	8
" 3 "	26	17	-	6	3	4	9	872	-	57,586	1	-
" 4 "	22	14	6	1	1	3	10	389	169	26,526	1	2
" 5 "	22	13	3	3	3	3	3	1,576	45	46,443	1	2
" 6 "	22	14	3	3	2	1	10	204	353	10,104	-	6
" 7 "	16	11	1	-	4	-	6	134	3	2,331	-	1
" 8 "	22	15	-	1	6	-	7	221	-	15,825	-	5
" 9 "	25	16	-	2	7	3	19	2,831	-	281,236	3	4
" 10 "	20	15	1	3	1	1	3	624	10	95,219	-	-
" 11 "	22	17	2	-	3	1	16	342	20	24,059	1	1
" 12 "	34	27	3	1	3	5	19	1,449	18	204,838	1	5

資料：消防局

10. 原因別火災発生件数

年次	総数	電気	油・ガス	薪炭	火種	高温の固体	再燃物 自発	燃物 然火	危険 物品	放火	不明火	その他
昭和58年	328	28	56	5	143	2	8	-	56	20	10	
" 59 "	293	18	41	-	154	1	2	-	41	15	21	
" 60 "	357	26	66	-	165	-	1	2	76	13	8	
" 61 "	328	22	79	2	138	7	6	1	64	7	2	
" 62 "	293	21	62	-	114	7	2	2	64	14	7	

資料：消防局

11. 時間別火災発生件数

年次	総数	0～3時	3～6時	6～9時	9～12時	12～15時	15～18時	18～21時	21～24時
昭和58年	328	35	26	14	38	73	63	53	26
" 59 "	293	23	22	21	42	65	58	34	28
" 60 "	357	31	21	22	41	72	88	54	28
" 61 "	328	35	26	20	42	62	50	57	36
" 62 "	293	29	24	21	37	49	61	41	31

資料：消防局

12. 地域の自主防災組織

組織名	年度・消防署	昭和62年						
		昭和60年	昭和61年	総数	姫路東	姫路西	飾磨	網干
婦人防火クラブ	組織数	98	107	118	65	24	17	12
	人員	9,525	10,505	12,024	7,464	2,506	985	1,069
自治会で結成している	組織数	111	119	125	48	37	30	10
自主防火組織	人員	10,136	11,940	12,439	2,808	1,663	3,587	4,381
幼年消防クラブ	組織数	13	38	45	20	10	14	1
	人員	959	2,448	2,838	1,185	611	932	110
少年消防クラブ	組織数	2	5	5	2	-	3	-
	人員	401	597	611	346	-	265	-

資料：消防局

13. 救急車出場件数

年次	総数	火災	自然災害	水難	労働災害	一般負傷	加害	自損
昭和58年	8,312	21	-	10	161	993	172	95
“ 59 ”	8,495	14	-	15	165	930	152	115
“ 60 ”	8,659	15	1	6	151	962	142	124
“ 61 ”	8,445	30	-	11	150	941	149	127
“ 62 ”	8,493	21	-	12	145	1,008	121	118

年次	急病	運動競技	交通事故	その他	人口1万人当り出場件数	1日平均出場数	救急指定病院数
昭和58年	3,733	59	2,221	847	185.2	22.8	19
“ 59 ”	3,843	63	2,420	778	188.0	23.2	21
“ 60 ”	5,054	63	2,344	797	191.0	23.7	22
“ 61 ”	3,873	53	2,302	809	187.0	23.1	22
“ 62 ”	3,828	53	2,330	857	187.1	23.3	23

資料：消防局

14. 指定防火対象件数

消 防 署					総 数	姫 路 東	姫 路 西	飾 磨	網 干
年度・用途									
昭	和	5	8	年	7,317	2,745	2,224	1,585	763
〃		5	9	〃	7,462	2,785	2,288	1,604	785
〃		6	0	〃	7,611	2,847	2,320	1,654	790
〃		6	1	〃	7,692	2,864	2,332	1,706	790
〃		6	2	〃	7,829	2,899	2,391	1,748	791
劇 場	・ 映 画 館			・ 演 芸 場	2	1	-	-	1
観 衆	・ 集 会 場			場	10	3	6	1	-
公 会	・ カ ー ナ ー			場	239	69	70	56	44
キ ャ バ レ ー	・ ナ イ ト ク ラ ブ				23	23	-	-	-
遊 技				場	36	10	9	12	5
ダ ン ス	・ ホ ー ル				1	1	-	-	-
待 合	・ 料 理			店	18	13	2	3	-
飲 食	・ マ ー ケ ッ ト			店	375	149	112	77	37
百 貨 店	・ 展 示 場				73	17	20	26	10
店 舗	・ ホ テ ル			・ 泊 宿	346	140	95	62	49
旅 館	・ 下 宿				180	85	49	32	14
寄 宿	・ 同 住			宅	200	49	63	62	26
共 病 院				所	989	323	319	255	92
診 養 幼 盲	・ 療 施 設			等 園 校	41	15	17	7	2
学 校	・ 学 校			・ 養 護 学 校	153	54	44	35	20
小 学 校	・ 学 校				136	43	47	28	18
中 学 校	・ 学 校				73	27	21	17	8
高 等 学 校	・ 学 校				3	2	1	-	-
大 学	・ 学 校				57	20	16	13	8
各 種 学 校	・ 学 校				29	12	7	7	3
図 書 館	・ 博 物 館			・ 美 術 館	16	5	7	2	2
蒸 気 浴 場	・ 熱 気 浴 場				4	2	1	1	-
公 車 両 停 車 場					22	9	13	-	-
神 社 院	・ 教 会			の 社 類	4	9	2	-	-
工 場	・ 作 業 場				3	9	-	1	-
映 画 ス タ ジ オ	・ テ レ ビ ス タ ジ オ				52	22	13	14	3
自 動 車 庫	・ 駐 車 場				6	4	2	-	-
飛 行 機 又 は 回 転 翼 航 空 機					6	2	-	1	3
倉 庫					60	30	17	12	1
事 務 用 金 庫					1,590	654	356	388	197
銀 行	・ 信 用 金 庫				-	-	-	-	-
電 所	・ 変 電 所				177	73	36	44	24
官 署	・ 公 署			他 物	-	-	-	-	-
そ の 他	・ 防 火 対 象				1,013	291	395	241	86
複 合 用 途 防 火 対 象					413	155	146	94	18
上 記 以 外 の 複 合 用 途 防 火 対 象					92	44	26	15	7
地 下					23	4	7	8	4
準 地 下					88	32	30	22	4
文 化					119	23	29	40	27
延 長 5 0 m 以 上 の ア ー ケ ー ド					934	406	307	153	68
					212	75	104	23	10
					1	1	-	-	-
					-	-	-	-	-
					5	2	2	1	-
					5	5	-	-	-

資料：消防局

公務員

選舉

主要選挙の有権者数・投票率

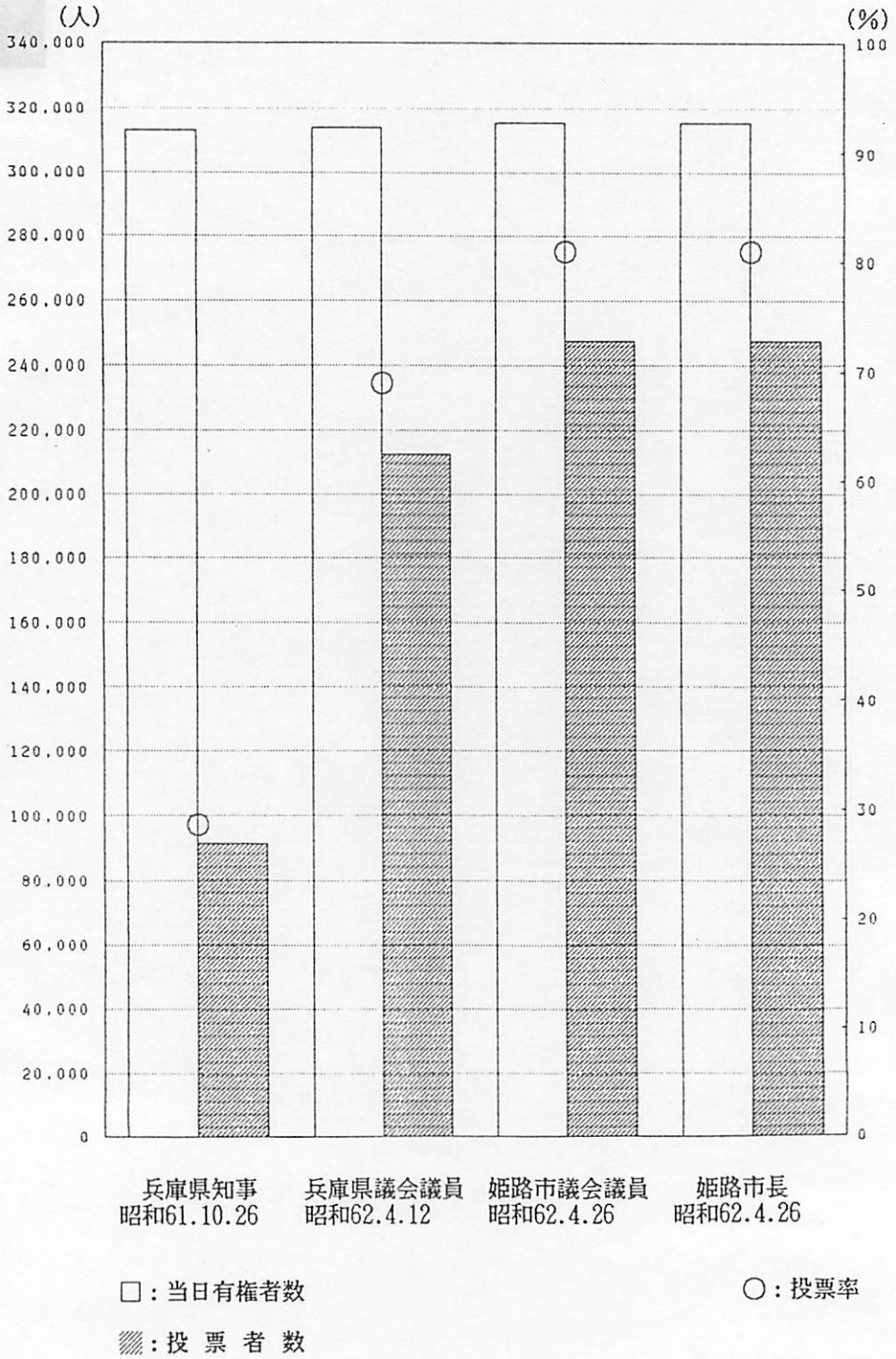

1. 歴代市長・助役・収入役

歴 順	市長氏名	在 職 期 間		助 役 氏 名	在 職 期 間		収 入 役 氏 名	在 職 期 間	
		就 任	退 任		就 任	退 任		就 任	退 任
臨時 代表者	原 惣兵衛	昭和 21. 3	昭和 21. 4	宮 垣 幸 吉	昭和 21. 3	昭和 21.10	斎 藤 潤 三	昭和 21. 3	昭和 21. 6
〃	宮 垣 幸 吉	〃21. 4	〃21. 7	安 井 章 一	〃21.10	〃29.10	竹 久 勲	〃21. 6	〃29. 9
初	石 見 元 秀	〃21. 7	〃22. 4	坂 井 直 重	〃28. 8	〃30.11	大 塚 三 郎	〃30.12	〃38.12
公選1期	石 見 元 秀	〃22. 4	〃26. 4	小野寺 清	〃29.10	〃30.11	星 野 正 身	〃38.12	〃42.12
2	石 見 元 秀	〃26. 4	〃30. 4	高 野 忠 男	〃31. 1	〃41. 7	木 村 義 雄	〃43. 4	〃51. 3
3	石 見 元 秀	〃30. 4	〃34. 4	小野寺 清	〃37. 8	〃42. 6	川 上 進	〃51. 4	〃55. 3
4	石 見 元 秀	〃34. 4	〃38. 4	岡 善 一	〃41. 7	〃42. 6	前 田 種 壽	〃55. 4	〃58. 6
5	石 見 元 秀	〃38. 4	〃42. 4	西 岡 唯 雄	〃42. 6	〃46. 6	永 井 進	〃58. 7	〃62. 6
6	吉 田 豊 信	〃42. 4	〃46. 4	土 屋 孝	〃46. 5	〃54. 5	荒 井 三 良	〃62. 7	～現在
7	吉 田 豊 信	〃46. 4	〃50. 4	中 井 猛 夏	〃46.10	〃57.11			
8	吉 田 豊 信	〃50. 4	〃54. 4	山 名 友 雄	〃54. 5	〃58. 5			
9	吉 田 豊 信	〃54. 4	〃58. 4	吉 本 亀 夫	〃58. 6	～現在			
10	戸 谷 松 司	〃58. 4	〃62. 4	田 中 達 郎	〃58. 6	～現在			
11	戸 谷 松 司	〃62. 4	～現在						

資料：秘書課

3. 市職員数

事務局別	区 分	史 員		その他の職員	合 計
		事 務 職	技 術 職		
市長の事務部局		1,036	632	447	2,115
公営企業（	水道局	51	49	120	220
	交通局	19	9	275	303
議会の事務部局		20	-	1	21
選挙管理委員会の事務部局		6	-	-	6
監査委員の事務部局		11	-	-	11
教育委員会の事務部局		455	16	223	694
農業委員会の事務部局		14	-	-	14
公平委員会の事務部局		1	-	-	1
消 防 局		406	-	-	406
合 計		2,019	706	1,066	3,791
(年 度 別)					
昭和54年4月1日現在		2,153	724	1,325	4,202
昭和55年4月1日現在		2,135	732	1,281	4,148
昭和56年4月1日現在		2,122	741	1,232	4,095
昭和57年4月1日現在		2,088	740	1,213	4,041
昭和58年4月1日現在		2,064	744	1,187	3,995
昭和59年4月1日現在		2,048	737	1,130	3,915
昭和60年4月1日現在		2,026	716	1,054	3,796
昭和61年4月1日現在		2,009	712	1,063	3,784
昭和62年4月1日現在		2,015	706	1,061	3,782
昭和63年4月1日現在		2,019	706	1,066	3,791

資料：人事課

4. 主要選挙状況

選挙名	実施年月日	当日有権者数(人)			投票者数(人)			投票率 %	投票状況(票)			
		総数	男	女	総数	男	女		開票 総数	有効 投票	無効 投票	無効投 票率%
衆議院議員	55.6.22	301,282	144,688	156,594	230,999	106,964	124,035	76.67	230,988	228,827	2,161	0.94
最高裁国民審査	55.6.22	301,282	144,688	156,594	226,998	105,462	121,536	75.34	226,886	211,015	15,871	7.00
参議院議員(全国区)	55.6.22	301,282	144,688	156,594	230,797	106,880	123,917	76.60	230,772	210,877	19,895	8.62
参議院議員(地方区)	55.6.22	301,282	144,688	156,594	230,857	106,906	123,951	76.62	230,838	216,113	14,725	6.38
兵庫県知事	57.10.31	306,599	146,978	159,621	116,896	55,452	61,444	38.13	116,892	115,887	1,005	0.86
兵庫県議会議員	58.4.10	307,181	147,111	160,070	212,316	96,861	115,455	69.12	212,316	210,837	1,471	0.69
姫路市議会議員	58.4.24	304,337	145,680	158,657	247,541	112,399	135,142	81.34	247,538	243,107	4,431	1.79
姫路市長	58.4.24	304,337	145,680	158,657	247,527	112,395	135,132	81.33	247,524	245,282	2,242	0.91
参議院議員(比例代表)	58.6.26	308,304	147,765	160,539	159,309	75,011	84,298	51.67	159,309	156,567	2,732	1.71
参議院議員(選挙区)	58.6.26	308,304	147,765	160,539	159,313	75,015	84,298	51.67	159,310	157,258	2,052	1.29
衆議院議員	58.12.18	309,923	148,357	161,566	213,519	98,335	115,184	68.89	213,516	212,431	1,085	0.51
最高裁国民審査	58.12.18	309,923	148,357	161,566	207,690	95,757	111,933	67.01	207,599	190,721	16,878	8.13
衆議院議員	61.7.6	315,684	150,822	164,862	233,580	106,705	126,875	73.99	233,560	231,131	2,429	1.04
最高裁国民審査	61.7.6	315,684	150,822	164,862	228,341	104,351	123,990	72.33	228,205	215,357	12,848	5.63
参議院議員(比例代表)	61.7.6	315,684	150,822	164,862	233,298	106,578	126,720	73.90	233,258	194,635	38,623	16.56
参議院議員(選挙区)	61.7.6	315,684	150,822	164,862	233,333	106,592	126,741	73.91	233,300	217,977	15,323	6.57
兵庫県知事	61.10.26	313,160	149,396	163,764	91,100	43,287	47,813	29.09	91,099	90,004	1,095	1.20
兵庫県議会議員	62.4.12	313,985	149,733	164,252	212,316	96,861	115,455	69.12	208,747	207,351	1,396	0.67
姫路市議会議員	62.4.26	315,790	150,783	165,007	247,541	112,399	135,142	81.34	222,598	219,814	2,784	1.25
姫路市長	62.4.26	315,790	150,783	165,007	247,527	112,395	135,132	81.33	222,514	215,924	6,590	2.96

資料：選挙管理委員会事務局

その他

姉妹都市

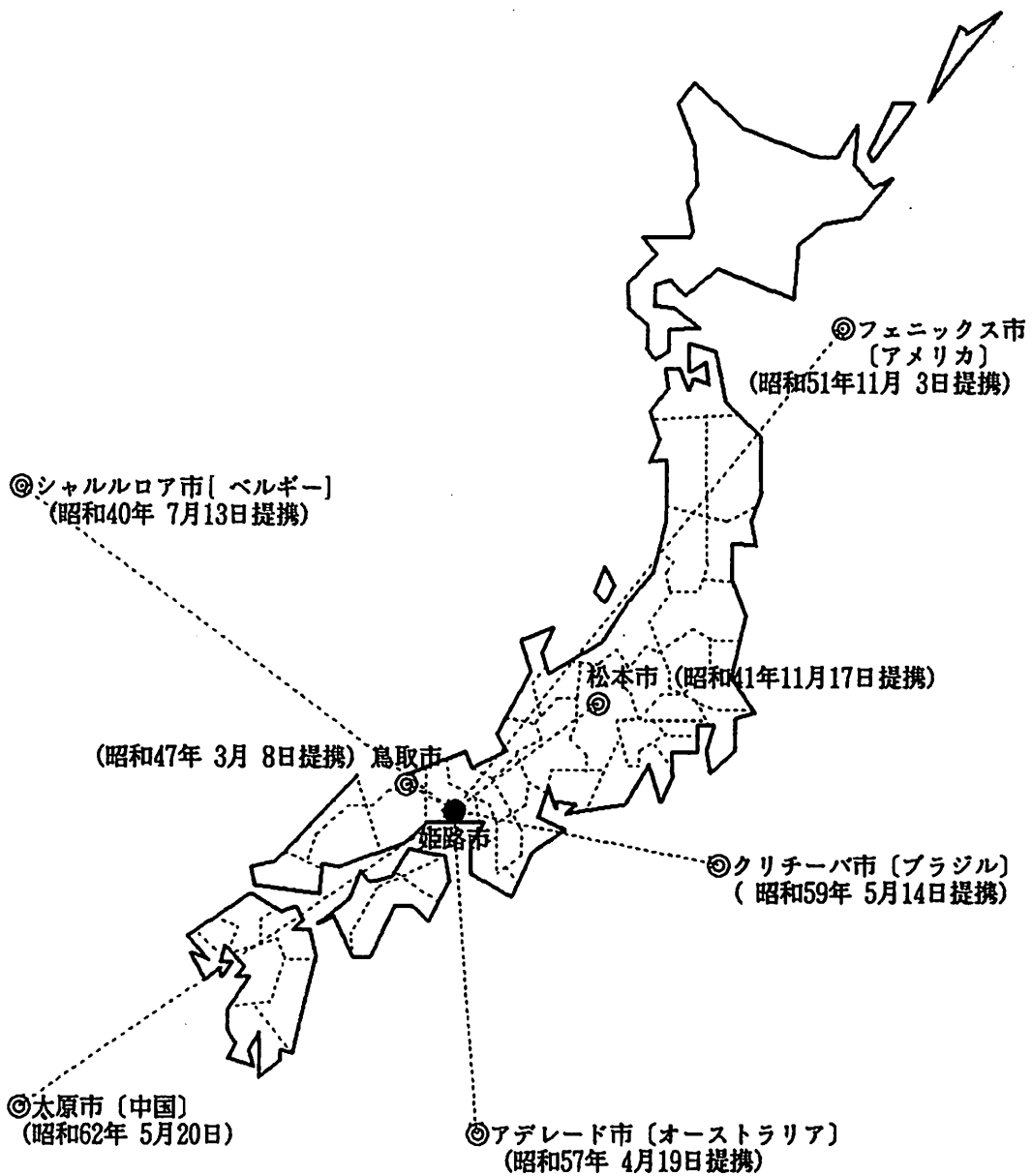

統計要覧関係機関一覧表

名 称	郵便番号	住 所	電 話 番 号
(国の機関)			
【総務庁関係】			
総務庁統計局	1 6 2	東京都新宿区若松町19番1号	(03)202-1111
【裁判所・検察庁関係】			
神戸地方検察庁姫路支部	6 7 0	姫路市北条字中道 250番地	22-3831
神戸地方裁判所姫路支部	6 7 0	姫路市北条字中道 250番地	23-2721
神戸家庭裁判所姫路支部	6 7 0	姫路市北条字中道 250番地	81-2011
【法務省関係】			
神戸地方法務局姫路支部	6 7 0	姫路市北条字中道 250番地	25-1915
神戸保護観察所姫路駐在官事務所	6 7 0	姫路市北条字中道 250番地	82-2266
入国管理局姫路港出張所	6 7 2	姫路市飾磨区須加 294番地の1	35-4688
姫路少年刑務所	6 7 0	姫路市岩端町 438番地	96-1020
【大蔵省関係】			
姫路税関支署	6 7 2	姫路市飾磨区須加 294番地	35-4571
姫路税務署	6 7 0	姫路市北条字中道 250番地	82-1135
【厚生省関係】			
姫路社会保険事務所	6 7 0	姫路市北条字中道 250番地	24-6361
【農林省関係】			
近畿農政局兵庫統計情報事務所 姫路出張所	6 7 0	姫路市北条字定旨 234番地	89-2957
兵庫食糧事務所姫路支所	6 7 0	姫路市延末 326-1	81-3692
【運輸省関係】			
近畿運輸局兵庫陸運支局 姫路自動車検査登録事務所	6 7 2	姫路市白浜町甲官有地	45-0781
姫路測候所	6 7 0	姫路市今宿 1966番地の34	93-2274
兵庫県防災気象連絡会播州支部	6 7 0	姫路市今宿 1966番地の34	92-6459
姫路海上保安署	6 7 2	姫路市飾磨区須加 294番地の1	34-1016

名 称	郵便番号	住 所	電 話 番 号
【郵政省関係】			
近畿郵政局貯金部業務課	5 4 0	大阪市東区京橋三丁目22番地	(06)944-5960
姫路郵便局郵便課	6 7 0	姫路市総社本町 210番地	23-1508
飾磨郵便局郵便課	6 7 2	姫路市飾磨区中島 755番地	35-0400
広畑郵便局郵便課	6 7 1 - 1 1	姫路市広畑区正門通三丁目 2番地の 2	36-0050
網干郵便局郵便課	6 7 1 - 1 2	姫路市網干区新在家 2023番地の20	74-1163
御着郵便局郵便課	6 7 1 - 0 2	姫路市御国野町御着 700番地の 1	52-4564
飾西郵便局郵便課	6 7 1 - 2 2	姫路市飾西 41番地の 3	66-4501
林田郵便局	6 7 9 - 4 2	姫路市林田町林谷 589-9	61-3500
大塩郵便局	6 7 1 - 0 1	姫路市大塩町 109番地の 2	54-1942
香寺郵便局	6 7 9 - 2 1	神崎郡香寺町香呂79番地の 1	32-4822
【労働省関係】			
姫路労働基準監督署	6 7 0	姫路市北条字中道 250番地	24-1481
姫路公共職業安定所	6 7 0	姫路市北条字中道 250番地	22-4431
姫路南公共職業安定所	6 7 1 - 1 1	姫路市広畑区正門通 4丁目 8番地	37-6500
【建設省関係】			
近畿地方建設局姫路工事事務所 道路管理課	6 7 0	姫路市北条 250番地	82-8211
【防 衛 庁】			
陸上自衛隊姫路駐屯部隊	6 7 0	姫路市峰南町 1番地	22-4001
【公社公団関係】			
国民金融公庫姫路支店	6 7 0	姫路市忍町 200番地	25-0571
日本道路公団姫路工事事務所	6 7 0	姫路市広峰一丁目 1番 7号	85-4411
兵庫県住宅供給公社西播磨出張所	6 7 0	姫路市北条字中道60番地	89-0076
兵庫県道路公社播但連絡道路管理事務所	6 7 9 - 2 2	福崎郡福崎町西田原字東水田 1949	(0790)22-4900
日本道路公団大阪管理局第二神明道路 管理事務所	6 5 5	神戸市垂水区潮見が丘 1丁目15番 1号	(078)708-5131

名 称	郵便番号	住 所	電 話 番 号
(県の機関)			
兵庫県姫路総合庁舎	670	姫路市北条字中道60番地	81-3001
兵庫県姫路財務事務所	670	姫路市北条字中道60番地	81-3001
兵庫県西播磨県民局	670	姫路市北条字中道60番地	81-3001
兵庫県中播磨福祉事務所	670	姫路市北条字中道60番地	81-3001
兵庫県姫路農林事務所	670	姫路市北条字中道60番地	81-3001
兵庫県姫路農業改良普及所	670	姫路市北条字中道60番地	81-3001
兵庫県姫路土地改良事務所	670	姫路市北条字中道60番地	81-3001
兵庫県西播磨教育事務所	670	姫路市北条字中道60番地	81-3001
兵庫県姫路土木事務所	670	姫路市北条字中道60番地	81-3001
兵庫県西播磨建設局	670	姫路市北条字中道60番地	81-3001
県立交通災害総合センター	670	姫路市市川台三丁目13番地	82-7262
兵庫県姫路児童相談所	670	姫路市新在家本町一丁目1番58号	97-1261
県立幼児教育センター	670	姫路市新在家本町一丁目1番21号	93-0879
県立姫路生活科学センター	670	姫路市新在家本町一丁目1番22号	96-0999
兵庫県姫路港管理事務所	670	姫路市飾磨区須加294番地	35-0176
兵庫県姫路家畜保険衛生所	670	姫路市田寺1055番地の2	94-1807
兵庫県姫路警察署	670	姫路市本町68番地	25-3151
兵庫県飾磨警察署	672	姫路市飾磨区中島1130番地	35-1441
兵庫県網干警察署	671-12	姫路市網干区新在家1336番地	74-1100
県立歴史博物館	670	姫路市本町68番地	88-9011
(市の機関)			
姫路市役所	670	姫路市安田四丁目1番地	21-2111
中央支所	670	姫路市本町68番地の68	89-0811
飾磨支所	672	姫路市飾磨区細江444番地	35-0781
広畑支所	671-11	姫路市広畑区正門通一丁目7番地の3	36-1991
網干支所	671-12	姫路市網干区垣内中町120番地	72-0181
白浜支所	672	姫路市白浜町甲402番地の7	45-1771
東出張所	671-02	姫路市御国野町御着1142番地の2	52-6363
西出張所	671-22	姫路市飾西728番地の5	66-0004
飾東出張所	671-02	姫路市飾東町豊国1163番地の13	53-0101
北出張所	679-21	姫路市豊富町御蔭957番地	64-0002

名 称	郵便番号	住 所	電 話 番 号
船山出張所	679-21	姫路市船津町3857番地	32-0002
林田出張所	679-42	姫路市林田町林田15番地	61-2001
妻鹿サービスセンター	672	姫路市飾磨区妻鹿887番地	45-1871
的形サービスセンター	671-01	姫路市の形町の形1358番地の4	54-0568
大塩サービスセンター	671-01	姫路市大塩町2196番地の62	54-0039
駅前サービスセンター	670	姫路市駅前町197番地	88-1177
城乾サービスセンター	670	姫路市南八代町6番1号	97-1010
花の北サービスセンター	670	姫路市増位新町2番地の12	89-0820
安室サービスセンター	670	姫路市田寺750番地	96-0030
高岡サービスセンター	670	姫路市東今宿五丁目3番20号	96-3743
勝原サービスセンター	671-12	姫路市勝原区丁743番地	73-9713
中央体育館	670	姫路市延末100番地	92-6322
中央公園管理事務所	670	姫路市西延末475番地	94-7395
姫路城管理事務所	670	姫路市本町68番地	85-1146
文化センター	670	姫路市西延末426番地の1	98-8011
総合スポーツ会館	670	姫路市中地453番地	93-1321
勤労市民会館	670	姫路市中地354番地	98-3331
厚生会館	670	姫路市西延末440番地の2	92-3975
勤労青少年ホーム	670	姫路市西延末509番地	94-0424
勤労青少年寮	670	姫路市城東町毘沙門32番地	81-2534
婦人会館	670	姫路市手柄93番地	94-1968
科学館	670	姫路市西延末440番地の2	93-1080
生涯学習大学校	670	姫路市田寺800番地	97-7494
老人大学好古学園	670	姫路市田寺794番地	97-3363
水族館	670	姫路市西延末440番地	97-0321
図書館	670	姫路市西延末440番地の1	92-0165
美術館	670	姫路市本町68番地の25	22-2288
姫路球場	670	姫路市飯田540番地	93-8574
養寿園	670	姫路市西延末440番地の2	92-6859
楽寿園	670	姫路市梅ヶ谷町17番50号	88-0967
中央卸売市場	670	姫路市延末295番地	89-6011
食肉センター	670	姫路市東郷町1454番地の5	23-2034
動物園	670	姫路市本町68番地	84-3636

名 称	郵便番号	住 所	電 話 番 号
市民会館	670	姫路市総社本町112番地	84-2800
西市民センター	671-22	姫路市飾西728番地の5	66-6100
城乾市民センター	670	姫路市南八代町6番1号	97-1566
中央市民センター	670	姫路市本町68番地の68	89-0811
灘市民センター	672	姫路市白浜町丙434番地	46-0852
高岡市民センター	670	姫路市東今宿五丁目3番20号	92-1321
勝原市民センター	671-12	姫路市勝原区丁743番地	74-1648
飾磨市民センター	672	姫路市飾磨区恵美酒749番地	34-1671
網干市民センター	671-12	姫路市網干区垣内中町120番地	74-4772
東市民センター	671-02	姫路市花田町加納原田888番地の1	53-3986
大的市民センター	671-01	姫路市大塩町2211番地の5	54-5461
花の北市民広場	670	姫路市増位新町二丁目12番地	89-0815
安室市民センター	670	姫路市田寺750番地	94-5055
広畑市民センター	671-11	姫路市広畑区正門通一丁目7番地の3	36-2480
都市整備公社	670	姫路市安田四丁目1番地	21-2903
姫路市社会福祉協議会	670	姫路市安田三丁目1番地	22-4212
交通局	670	姫路市日出町二丁目13番地	22-5566
(民間・その他の機関)			
姫路商工会議所	670	姫路市下寺町43番地	22-6001
姫路銀行協会	670	姫路市呉服町54番地	22-1030
姫路手形交換所	670	姫路市呉服町54番地	22-1030
兵庫県信用保証協会姫路支所	670	姫路市塩町10番地	89-3611
播州信用金庫	670	姫路市南駅前町110番地	81-3939
姫路信用金庫	670	姫路市十二所前町105番地	88-1121
兵庫信用金庫	670	姫路市北条口三丁目27番地	82-1255
但陽信用金庫姫路支店	670	姫路市二階町111番地	24-2171
西兵庫信用金庫姫路支店	670	姫路市東雲町四丁目6番地の1	97-1210
但馬信用金庫姫路支店	670	姫路市船丘町308番地の1	97-8055
阪神相互銀行姫路支店	670	姫路市白銀町24番地	23-3761
福德相互銀行姫路支店	670	姫路市西二階町68番地	22-4567
兵庫相互銀行姫路支店	670	姫路市本町238番地	24-2201
幸福相互銀行姫路支店	670	姫路市本町241番地	85-2345

名 称	郵便番号	住 所	電 話 番 号
近畿相互銀行姫路支店	670	姫路市立町1番地	23-2525
山陽相互銀行姫路支店	670	姫路市東延末三丁目50番地	22-4601
大阪相互銀行姫路支店	670	姫路市綿町155番地	82-1150
扶桑相互銀行姫路支店	670	姫路市東延末三丁目13番地	82-7311
兵庫労働金庫姫路支店	670	姫路市北条口一丁目21番地	82-1131
商工組合中央金庫姫路支店	670	姫路市総社本町111番地	23-8431
兵庫県信用農業協同組合連合会姫路支所	670	姫路市南畝町二丁目6番地	24-2701
山陽電気鉄道株式会社運輸部業務課	653	神戸市長田区御屋敷通3丁目4番1号	(078)612-2112
神姫バス株式会社計画課	670	姫路市西駅前町1番地	23-1241
関西電力株式会社姫路支店営業課	670	姫路市十二所前町117番地	25-3221
大阪ガス株式会社姫路支社	670	姫路市神屋町四丁目8番地	85-2221
高令者無料職業紹介所	670	姫路市安田三丁目1番地	81-2619
財団法人 播磨地方住宅協会	670	姫路市安田三丁目1番地	89-1717
日本たばこ産業株式会社姫路営業所	670	姫路市安田一丁目68番地の1	23-4511
日本たばこ産業株式会社龍野営業所	679-41	竜野市龍野町大字堂本字上長堀 32番地の14	(07916)3-0557
日本たばこ産業株式会社加古川営業所	675	加古川市加古川町木村83番地	(0794)24-2545
日本電信電話株式会社(NTT)			
姫路電報電話局	670	姫路市本町68番地	25-2706
姫路西電報電話局	670	姫路市今宿井ノ田332番地	92-0100
飾磨電報電話局	672	姫路市飾磨区御幸78番地	34-1000
網干電報電話局	671-12	姫路市網干区新在家1320番地	73-1000
西日本旅客鉄道株式会社運輸部管理課	530	大阪市北区大深町一丁目1番地	(06)375-8897
JR姫路駅	670	姫路市駅前町188番地の1	22-2715
JR網干駅	671-12	姫路市網干区和久494番地	74-1313
JR英賀保駅	672	姫路市飾磨区山崎132番地	36-0124
JR御着駅	671-02	姫路市御国野町御着272番地	52-0045
JR仁豊野駅	670	姫路市仁豊野265番地の2	64-0018
JR京口駅	670	姫路市城東町京口台167番地	89-2668
日本貨物鉄道株式会社関西支社営業課	530	大阪市北区大深町一丁目1番地	(06)372-1773

姫路市制100周年

姫路百祭シロトピア

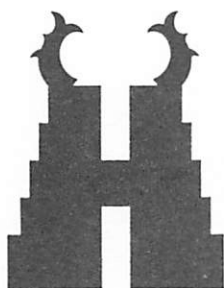

美しい城 美しい人 美しい時
姫路市制100周年
1989

シンボルマーク

アルファベットのHを基本に、五層のお城とシャチホコをシンボライズしたものです。Hには、Himeji（姫路）、Hundredyears（100年）、Humanity（人間性）の三つの意味が込められています。

（グラフィックデザイナー・永井一正氏制作）



●しらさぎ姫

マスコットキャラクター

お城ゆかりの千姫をイメージし、日本的な顔立ちを可愛らしくキャラクター化。大きな目、ボリュームある髪、可愛い口もとは、シロトピアのマスコットにピッタリ。全国各地から応募のあった615点の作品の中から選ばれました。

姫路市統計要覧

昭和63年版

平成元年3月発行

発行 姫 路 市

編集 姫路市企画局総合企画室

姫路市安田四丁目1番地

電話(0792)21-2208

印刷 湯河印刷株式会社
